

Академия наук Республики Таджикистан
Институт истории, археологии и этнографии имени А.Дониша

№0418ТJ01253

На правах рукописи

БОБОДЖАНОВА НАЗИРА ИНОМДЖАНОВНА

**ИСТОРИЯ РАЗВИТИЯ ПОРТНОВСКОГО ДЕЛА
ТАДЖИКОВ В XV – ПЕРВОЙ ПОЛОВИНЕ XX ВВ.**

Диссертация на соискание ученой степени кандидата исторических наук
по специальности 07.00.07. – Этнография, этнология и антропология

Научный руководитель: доктор исторических наук Иброхимов М.Ф.

Научный консультант: доктор исторических наук, профессор Раджабов А.

Душанбе - 2019

СОДЕРЖАНИЕ

Введение	3
Глава 1. Исторические предпосылки возникновения и характеристика основных форм и покроев традиционной одежды таджиков .	33
1.1. Исторические прототипы традиционной одежды	-
1.2. Типологическая характеристика портновского дела: виды, детали и традиционная техника кроя	46
Глава 2. Эволюция портновского дела таджиков в XV - первой половине XIX веков	65
2.1. Развитие исторических традиций в покрое одежды	-
2.2. Инновации в покрое одежды в контексте синтеза традиций	90
Глава 3. Развитие портновского дела таджиков во второй половине XIX - первой половине XX веков	109
3.1. Региональные портновские традиции и их развитие	-
3.2. Внедрение европейских традиций в портновском деле	141
Заключение	168
Список использованной литературы	174
Приложение 1. Словарь традиционных терминов покроя одежды ...	193
Приложение 2. Таблицы иллюстраций	203

ВВЕДЕНИЕ

Актуальность проблемы исследования. Изучение истории портновских традиций, сложение и развитие которых обеспечили формирование народной одежды, является одной из важных задач исторической науки. Одежда как продукт портновского дела по праву рассматривается не только в качестве неперемennого атрибута культуры, связанного с этническими и социальными категориями функционирования человеческого общества, но и как полноценный исторический источник, несущий важную информацию о различных областях жизнедеятельности человека. В народной одежде и технологии ее изготовления находят отражение, в частности, специфика хозяйства и некоторые стороны традиционного семейного быта народа. Через одежду можно изучить историю взаимосвязи народов, процесс взаимодействия экономики и социального строя в конкретные исторические периоды.

В выступлениях Лидера нации, Основателя мира и национального согласия, Президента Республики Таджикистан уважаемого Эмомали Рахмона неоднократно подчеркивалось значение национальной одежды как проявление одного из самых ярких граней национальной культуры и этнической идентичности. Так, обращаясь к участникам Согдийского областного фестиваля «Таджикский атлас и адрас - 2015», он отметил, что «наш народ с древних времен имел красивые женские одеяния», а «чувство преклонения перед чужим и подражательство относительно одежды ... может оказать негативное влияние на прочность основ национальной культуры»¹.

Актуальность избранной темы определяется и тем, что сформировавшиеся в средние века традиции изготовления и ношения народной одежды являются наглядным и наиболее устойчивым показателем историко-

¹ Показ атласа и адраса во Дворце Арбоб. 21.10.2015 20:52, Бабаджан Гафуровский район. - <http://www.president.tj/ru/node/10190> (дата обращения – 13.08.2017).

этнической принадлежности, который является своеобразной формой материальной культуры.

В качестве важного показателя портновского мастерства выступает покрой одежды. На необходимость глубокого изучения покроя народной одежды указала известная исследовательница традиционной одежды таджиков О.А. Сухарева: «Одной из важнейших задач, которые должны быть решены при изучении одежды в плане ее истории, является вопрос о принципах конструирования, т.е. покроя... В том, как решается эта задача, проявляется специфика культурных традиций каждого народа или нескольких народов одного региона, отражаются культурные связи между ними»².

Именно покрой одежды определяет принципы и общую характеристику исторически сложившихся норм в крое и пошиве одежды. Им в значительной мере определяется и внешний вид одежды, который в свою очередь отражает исторические изменения, связанные с развитием культурных потребностей общества. Важность изучения истоков и периодов развития покровов одежды как нельзя лучше подчеркнута в следующей цитате: «Деление одежды на распашную и нераспашную с точки зрения генезиса ее форм не столь важно, сколько деление на типы покроя»³. Исходя из этого, существует необходимость посвятить специальные исследования исторической одежде таджиков в аспекте изучения эволюции ее покровов. Таким образом, разработка настоящей темы способствует более глубокому изучению генезиса и развития народных традиций в покрое одежды.

Актуальность работы над настоящей темой выражается также в следующем:

- изучение истории портновского дела таджиков в аспекте сформировавшихся покровов одежды в период XV - первой половины XX века пред-

² Сухарева О.А. Опыт анализа покровов традиционной «туникообразной» среднеазиатской одежды в плане их истории и эволюции // Костюм народов Средней Азии. - М.: Наука, 1979. – С. 77- 103.

³ Сычев В.Л. Из истории плечевой одежды народов Центральной и Восточной Азии (К проблеме классификации) // Советская этнография. – М., 1977. - № 3. - С. 34.

ставляется важным вопросом, так как эволюция национального одежного комплекса в таком широком интервале времени, включающем шесть столетий, еще не получила должного освещения в отечественной науке;

- изучение эволюции покроя одежды позволяет оценить состояние портновского дела и расширить наши знания об условиях развития общества, при которых происходила преемственность портновских традиций;

- накопленные в рамках настоящего исследования материалы могут стать основой исторических реконструкций одежных комплексов для театрально-художественных постановок, способствовать приданию исторической объективности при создании художественных и документальных фильмов, а также литературных произведений исторического содержания.

- знания о традициях портновского дела, исторически сформировавшихся типах, видах и покроях традиционной одежды, позволят современным модельерам-дизайнерам одежды на основе их использования найти новые художественные решения в создании современной национальной одежды.

Степень изученности проблемы. Оценка состояния портновского дела таджиков и типологическая характеристика исторической и традиционной одежды для разных эпох даны в фундаментальных изданиях по истории таджикского народа. В этих работах, над которыми трудились В.В. Бартольд⁴, Б.Г. Гафуров⁵, Б.И. Искандаров⁶, Р.М. Масов⁷, Н.Н. Негматов⁸, А.М. Мухта-

⁴ Бартольд В.В. Сочинения: В 9 т. – М., 1963; Бартольд В.В. Улугбек и его время. – Петроград, 1918.

⁵ Гафуров Б. Таджики. Древнейшая, древняя и средневековая история. – Душанбе: Ирфон, 1989. - Кн. 1-2.

⁶ Искандаров Б.И. Восточная Бухара и Памир во второй половине XIX в. – Душанбе: Дониш, 2012; Искандаров Б.И. Средняя Азия и Индия (торговые, культурные и политические связи). Краткий очерк. – Душанбе: Дониш, 1993.

⁷ Масов Р.М. Актуальные проблемы историографии и истории таджикского народа. – Душанбе, 2005; История таджикского народа: В 6 т. // Отв. ред. Р.М. Масов. – Душанбе, 1998-2013.

⁸ Негматов Н.Н. Таджики. Исторический Таджикистан. Современный Таджикистан. – Гиссар, 1992; Негматов Н.Н. Таджикистан на пути к урбанизации // Культура первобытной эпохи Таджикистана. – Душанбе: Дониш, 1982; Негматов Н.Н. Государство Саманидов: таджики в IX-XIV вв. (на тадж. яз.). – Душанбе: Ирфон, 2010 и др.

ров⁹ и другие выдающиеся историки, для каждой эпохи проанализированы и обобщены накопленные сведения из различных источников: археологических, письменных, художественных и др.

Важные сведения по исторической одежде таджиков собраны в результате изучения археологических находок и настенных росписей памятников архитектуры. Древнейший, античный и раннесредневековый этапы развития портновских традиций в Центральной Азии были предметом изучения М.М. Дьяконова¹⁰, Н.В. Дьяконовой¹¹, В.И. Сарияниди¹², Н.В. Пигулевской¹³, Л.И. Альбаума¹⁴, А.Ю. Якубовского¹⁵, Э. Шефера¹⁶, С. Яценко¹⁷, Н.П. Лобачевой¹⁸, Г. Майтдиновой и др.

Значительная работа по изучению и реставрации древних и раннесредневековых предметов одежды и тканей, найденных в пределах Центральной

⁹ Мухтаров А.М. История Ура-Тюбе (конец XV – начало XX вв.). – Душанбе, 1998; Мухтаров А.М. Правители Гиссара. – Душанбе, 1996; Мухтаров А.М. Саманидские амиры и везиры. – Душанбе, 1997 и др.

¹⁰ Дьяконов М.М. Росписи Пенджикента и живопись Средней Азии // Живопись древнего Пенджикента. – М.: Изд. АН СССР, 1954.

¹¹ Дьяконова Н.В. К истории одежды в Восточном Туркестане II-VII вв. // Страны и народы Востока. - Кн. 2. – М.: Наука, 1980.

¹² Сарияниди В.И. Афганистан: сокровища безымянных царей. – М.: Наука, 1983; Сарияниди В.И. Древние земледельцы Афганистана. – М.: Наука, 1977; Сарияниди В.И. Храм и некрополь Тиллятепе. – М.: Наука, 1989.

¹³ Пигулевская Н.В. Византия и Иран на рубеже VI и VII веков // Тр. Ин-та востоковедения АН СССР.– Л., 1946. - Т. 46; Пигулевская Н.В. Византия на путях в Индию: из истории торговли Византии с Востоком в IV–VI вв. – М.-Л.: Изд-во АН СССР, 1951.

¹⁴ Альбаум Л.И. Живопись Афрасиаба. – Ташкент: Фан, 1975.

¹⁵ Якубовский А.Ю., Беленицкий А.М., Дьяконов М.М., Костров П.И. Живопись древнего Пенджикента. - М., 1954.

¹⁶ Шефер Э. Золотые персики Самарканда. – М.: Наука, 1981.

¹⁷ Яценко С.А. Центральноазиатские элементы в костюме Тиллятепе // Культура и искусство Центральной Азии. – Л., 1988; Яценко С.А. Костюм ираноязычных народов древности и методы его историко-культурной реконструкции: Дисс. ... докт. ист. наук. - М., 2002 и др.

¹⁸ Лобачева Н.П. Среднеазиатский костюм раннесредневековой эпохи (по данным стеновых росписей) // Костюм народов Средней Азии. - М., 1979. - С. 18-48; Она же. О некоторых чертах региональной одежды в традиционном костюме народов Средней Азии и Казахстана // Традиционная одежда народов Средней Азии. - М., 1989. - С. 5-38.

Азии, проведена таджикским историком Г. Майтдиновой. Одно из достоинств ее исследований – анализ покроев образцов одежды, изображенных на художественных памятниках указанных эпох. Несомненная заслуга Г. Майтдиновой заключается в том, что ею в рамках двухтомной монографии разработана история таджикского костюма с древнейших времен до середины XX века¹⁹. По сути, данный труд может быть признан фундаментальным, так как освещает вопрос о генезисе и эволюции всех элементов костюмного комплекса в рамках очень большого хронологического интервала. Вместе с тем, каждый отдельный элемент этого комплекса заслуживает самостоятельного более глубокого рассмотрения, в том числе для отслеживания его эволюции на конкретных исторических этапах.

Некоторые аспекты данной темы затронуты в публикациях узбекского исследователя материальной культуры народов Средней Азии XVI века Р.Г. Мукминовой²⁰, посвященных фиксации в письменных источниках сведений о ремесле и наименований предметов одежды. Подробные сведения об использовании средневековых таджикских тканей в одежде собраны М.Ф. Иброхимовым²¹. Эти исследования объединяет то, что они выполнены с привлечением лишь одного вида источников.

Такой подход, при котором преследуется цель глубокого исследования конкретного предмета изучения, имеет право на реализацию, он характерен и для ряда других работ. Так, выявить самые тонкие детали различных видов и

¹⁹ Майтдинова Г.М. Костюм раннесредневекового Тохаристана: история и связи. – Душанбе: Дониш, 1992; Она же. История таджикского костюма: В 2 т. - Душанбе, 2004. - Т. 1. Генезис костюма таджиков: древность и раннее средневековье; Т. 2. Средневековый и традиционный костюм и др.

²⁰ Мукминова Р.Г. Очерки по истории ремесла в Самарканде и Бухаре в XVI в. - Ташкент, 1976; Она же. Костюм народов Средней Азии по письменным источникам XVI в // Костюм народов Средней Азии. - М., 1979. - С. 70-77.

²¹ Иброхимов М.Ф. Традиционное ткачество таджиков: История и технология. - Душанбе: Ирфон, 2006; Он же. Текстильные промыслы таджикского народа в конце XIX – начале XX в. – Душанбе: Ирфон, 2013; Он же. История текстильного производства таджиков: Автореф. дис. ... доктора ист. наук.- Душанбе, 2013 и др.

типов одежды, ее покроя и инноваций в конкретных образцах позволяют сюжеты миниатюрной живописи. Г.А. Пугаченкова²² и М. Гореликом²³ на основе глубокого анализа миниатюр Хорасана и Мавераннахра XV-XIX вв. составили системное описание одежды представленных персонажей. Важную роль в изучении традиционной одежды по миниатюрам сыграли также работы М.М. Ашрафи²⁴ и З.И. Рахимовой²⁵. Эти исследователи позволили уточнить не только эволюцию традиционного покроя одежды, но и проследить различные аспекты формирования традиционного портновского дела.

Ценные сведения собраны путем изучения покроев сохранившихся образцов одежды XIV-XV вв., в частности, из самаркандских мавзолеев XV века Ишратхана, Гур-Эмир, Шахи-Зинда. Уникальными являются одежные предметы XIV-XV веков, исследованные В.А. Шишкиным²⁶, В.Н. Кононовым²⁷, Н.М. Немцевой²⁸.

²² Пугаченкова Г.А. К истории костюма Средней Азии и Ирана XV – первой половины XVI в. по данным миниатюр // Труды САГУ. Вып. XXXI. -Ташкент, 1956. – С. 44-52; Она же. К истории паранджи // Советская этнография. – М., 1952. - № 3; Пугаченкова Г. А., Галеркина О. Миниатюры Средней Азии. - М.: Изобразительное искусство, 1979.

²³ Горелик М.В. Среднеазиатский мужской костюм на миниатюрах XV–XIX вв. // Костюм народов Средней Азии.– М.: Наука, 1979.– С. 49-70.

²⁴ Ашрафи М.М. Бехзад и развитие бухарской школы миниатюры XVI в. - Душанбе , 1997; Она же. Средневековой костюм таджиков XIV–XVII веков (по данным миниатюры). - Душанбе, 2002 и др.

²⁵ Рахимова З.И. Народная одежда на миниатюрах Мовароуннахра XVI–XVII вв. // Эстетические закономерности и конкретные особенности историко-художественного процесса. - Ташкент, 1984. - С. 100-110; Она же. Среднеазиатский женский костюм на миниатюрах Мовароуннахра XVI–XVII вв. // Культура Среднего Востока. Изобразительное и прикладное искусство. - Ташкент, 1990. - С. 135-164; Она же. Бухарский костюм XVI – XVII вв. на миниатюрах Мовароуннахра // Санъат. – Ташкент, 2003. - № 4.- С. 15-20; Она же. Костюм Бухары и Самарканда XVI–XVII веков. По данным средневековой миниатюрной живописи. – Ташкент, 2005.

²⁶ Шишкин В. А. Гур-Эмир // Научные труды ТашГУ. - Вып. 232. Историч. Науки. - Кн. 48. - Ташкент, 1964. - С. 31-32.

²⁷ Кононов В. Н. Анализ ткани савана из детского погребения в склепе Ишратхана //Мавзолей Ишратхана. - Ташкент, 1958. - С. 139 -141.

²⁸ Немцева Н.Б. К истории тканей и одежды населения Средней Азии XV в. // Из истории искусства Великого города. - Ташкент: Изд-во литературы и искусства, 1972. - С. 243-251.

В этнографических исследованиях историка-востоковеда О.А. Сухаревой выявлены характерные черты покроев традиционной одежды среднеазиатских народов. Ею также изучены различные аспекты организации труда ремесленников, в частности портных, Бухары и Самарканда в позднее средневековье²⁹. Вместе с тем, понятно, что сведения, собранные и опубликованные этим выдающимся ученым, имеют отношение к крупнейшим историко-культурным центрам таджикской цивилизации. Логично, что их нельзя тождественно проецировать на другие районы проживания таджикского народа, веками составлявших периферию Бухарского ханства.

Традиционный и современный костюмные комплексы таджиков в их общности и различиях исследованы З.А. Широковой. В ее монографиях подробно описаны типы кроя и виды женской и мужской одежды, головные уборы и другие атрибуты костюма³⁰. Большую научную и культурную ценность представляет составленный ею (совместно с Н.Н. Ершовым) «Альбом одежды таджиков». Очень важны цветные изображения и описания костюмов с использованием традиционной бытовой терминологии и схемы покроев различных предметов одежды – платьев и рубаш, халатов и поясной одежды³¹. Однако как следует из наименований ее трудов, географические рамки

²⁹ Сухарева О.А. Позднефеодальный город Бухара конца XIX – начала XX в. Ремесленная промышленность. – Ташкент: АН УзССР, 1962; Она же. Опыт анализа покроев традиционной «туникообразной» среднеазиатской одежды в плане их истории и эволюции // Костюм народов Средней Азии. – М.: Наука, 1979. – С. 77-103; Она же. Участие женщин в товарном производстве тканей и одежды у равнинных таджиков в конце XIX – начале XX в. // Ближний и Средний Восток. – М., 1980. – С. 203-212; Она же. История среднеазиатского костюма. Самарканд (вторая половина XIX — начало XX в.). – М.: Наука, 1982 и др.

³⁰ Широкова З.А. Таджикский костюм конца XIX – XX вв. – Душанбе, 1993; Она же. Традиционная и современная одежда женщин Горного Таджикистана. – Душанбе, 1976; Она же. Традиционные женские головные уборы таджиков (юг и север Таджикистана) // Традиционная одежда народов Средней Азии и Казахстана. – М., 1989. – С. 182-203 Она же. Традиционный костюм жениха у горных таджиков // Костюм народов Средней Азии. – М., 1979. – С. 123-126 и др.

³¹ Ершов Н.Н., Широкова З.А. Альбом одежды таджиков. – Душанбе, 1969; Ершов Н.Н. Домашние промыслы и ремесла // Таджики Каратегина и Дарваза. – Вып. 1. – Душанбе, 1966.

исследований этого автора ограничены географическими пределами Таджикистана, что отнюдь не эквивалентно всей территории расселения таджикского народа.

Первые сведения о портновском деле жителей Горного Бадахшана приведены в капитальном труде М.С. Андреева «Таджики долины Хуф». Приведенные автором этого сочинения сведения сопровождаются ценными дополнениями и уточнениями известного этнографа А.К. Писарчик³². Некоторые аспекты традиционной одежды жителей Памира и Припамирья, в частности специфики кроя женских платьев и детской одежды, а также особенности строения и оформления местных одежных тканей были объектом изучения Л. Бахтоваршоевой³³. При всем том, содержащиеся в них ценные материалы еще нашли отражение в специальных работах комплексного характера, посвященных эволюции народной одежды Горного Бадахшана и традициям их изготовления. Более того, таких работ попросту нет.

Немаловажную роль в описании и выявлении терминологии традиционного портновского ремесла равнинных таджиков сыграло исследование видного историка А.К. Писарчик. Немаловажное достоинство этой работы, что одновременно отражает узость ее географических рамок – выявление своеобразия отдельных образцов женской одежды, бытовавших на конкретной территории – в Нуратинском оазисе³⁴.

В советский период этнографами накоплен богатый и ценный материал по традиционной одежде таджиков с учетом районов их компактного проживания. Традиционную одежду таджикского населения Ферганского региона и Верхнего Зеравшана применительно к первой половине XX века

³² Андреев М.С. Таджики долины Хуф. – Вып. 2. - Сталинабад: Изд-во АН Тадж. ССР, 1958.

³³ Бахтоваршоева Л. Ткани кустарного производства в Припамирье в XIX - начале XX в. (Материалы к историко-этнографическому атласу народов Средней Азии и Казахстана) // Советская этнография. - 1973. -№ 3. - С. 98.

³⁴ Писарчик А.К. Материалы из истории одежды таджиков Нурата. Старинные женские платья и головные уборы // Костюм народов Средней Азии. - М.: Наука, 1979. - С. 113-122; Она же. Одежда таджиков Нурата. – Душанбе: Сафир, 2003.

изучила Р.Я. Рассудова³⁵. Народная одежда таджиков Бухарского оазиса того периода изучена Ф.Д. Люшкевич³⁶. Однако следует отметить ограниченность в привлечении ими объектов исследования, который составляли музейные экспонаты предметов одежды и фотоматериалы из фондов Кунсткамеры.

Сведения Р.Я. Рассудовой по одежному комплексу жителей верховьев Зарафшана были значительно дополнены этнографами Е.М. Пещеревой³⁷ и А.Х. Хамиджановой³⁸. Также заслуживают внимания труды С.П. Русяйкиной, которой изучены виды и покрои одежды таджиков долины Рашта³⁹. Сведения о традиционной одежде горцев Варзоба собраны Р.Л. Неменовой⁴⁰. Справедливо отмечая ценность материалов по портновским традициям, содержащимся в их работах, следует подчеркнуть, что эти сведения

³⁵ Рассудова Р.Я. Материалы по одежде таджиков верховьев Зеравшана (по коллекциям и записям А.Л. Троицкой и Г.Г. Гульбина, 1926-1927 гг.) // Сборник музея антропологии и этнографии. – Ленинград, 1970. – Т. 26. – С. 16-51; Рассудова Р.Я. К истории одежды оседлого населения Ферганского, Ташкентского и Зерафшанского регионов // Сборник музея антропологии и этнографии. - Ленинград, 1978. – Т. 34. Материальная культура и хозяйство народов Кавказа, Средней Азии и Казахстана. - С. 154-174; Рассудова Р.Я. К истории женской одежды Ферганы и Ташкента (XIX - начале XX в.) // Полевые исследования Ин-та этнографии, 1979. – М., 1983. – С. 164-178; Рассудова Р.Я. Женские головные платки населения Ферганской долины и Ташкентского оазиса (конец XIX - XX в.) // Полевые исследования Ин-та этнографии, 1980-1981. – М., 1984. – С. 196-206; Рассудова Р.Я. К истории одежды среднеазиатского духовенства // Сборник музея антропологии и этнографии. 1989. – Ленинград, 1970. – Т. 43. Памятники традиционно-бытовой культуры народов Средней Азии. – С. 16-51 и др.

³⁶ Люшкевич Ф.Д. Одежда таджикского населения Бухарского оазиса в первой половине XX в. // Сборник Музея антропологии и этнографии. – Ленинград, 1978. - Т. 34. Материальная культура и хозяйство народов Кавказа, Средней Азии и Казахстана. - С. 123-144; Люшкевич Ф.Д. Одежда этнических групп населения Бухарского оазиса и прилегающих к нему районов. Первая половина XX в. (опыт сравнительной характеристики) // Традиционная одежда народов Средней Азии и Казахстана. – М., 1989. – С. 107-138.

³⁷ Пещерева Е.М. Ягнобские этнографические материалы. – Душанбе: Дониш, 1976.

³⁸ Хамиджанова А. Х. Материальная культура матчинцев до и после переселения на вновь орошенные земли. – Душанбе: Дониш, 1974.

³⁹ Русяйкина С.П. Народная одежда таджиков Гармской области Таджикской ССР // Среднеазиатский этнографический сборник. – М., 1959.- С. 132-214; Махова Е.И., Русяйкина С.П. Программа сбора материала для атласа по народной одежде // Материалы к историко-этнографическому атласу Средней Азии и Казахстана. – М.-Л., 1961.

⁴⁰ Неменова Р.Л. Таджики Варзоба. - Душанбе, 1998.

заслуживают обобщения в условиях совместного привлечения.

В публикациях О.В. Старостиной приводятся иллюстрации прекрасных образцов костюмных деталей из фондов Российского этнографического музея и указано на большое количество локальных вариантов в женском народном костюме равнинных таджичек. Вместе с тем, приходится констатировать, что ее труды по большей части посвящены систематизации материалов уже опубликованных исследований по данной теме⁴¹.

Таким образом, историографический обзор показывает, что, начиная с последней четверти XIX века и на всем протяжении XX века, историки и этнографы исследовали различные стороны традиционной культуры, в том числе народную одежду, таджиков. В то же время, вопрос, связанный с изменением портновских традиций в XV - первой половине XX веков изучен недостаточно. В целом, несмотря на все достижения исторической науки Таджикистана, эволюция портновского дела, генезис и развитие существовавших в прошлом видов кроя исторической и традиционной одежды таджиков остаются малоизученным вопросом.

Степень изученности проблемы. Оценка состояния портновского дела таджиков и типологическая характеристика исторической и традиционной одежды для разных эпох даны в фундаментальных изданиях по истории таджикского народа. В этих работах, над которыми трудились В.В. Бартольд⁴², Б.Г. Гафуров⁴³, Б.И. Искандаров⁴⁴, Р.М. Масов⁴⁵, Н.Н. Негматов⁴⁶, А.М. Мух-

⁴¹ Старостина О.В. Символика традиционной свадебной одежды таджиков // Лавровские (Кавказско-Среднеазиатские) чтения. Краткое содержание докладов. – СПб., 2003. – С. 51-52; Она же. Некоторые особенности женской ритуальной одежды таджиков // Лавровский сборник. Материалы 36 и 37-х Среднеазиатско-Кавказских чтений 2012-2013 гг. – СПб., 2013. – С. 297-301. Она же. Традиционный женский костюм равнинных таджиков (конец XIX - начало XX в.) // Таджики: история, культура, общество. – СПб.: Музей антропологии и этнографии РАН, 2014. – С. 366-402 и др.

⁴² Бартольд В.В. Сочинения: В 9 т. – М., 1963; Бартольд В.В. Улугбек и его время. – Петроград, 1918.

⁴³ Гафуров Б. Таджики. Древнейшая, древняя и средневековая история. – Душанбе: Ирфон, 1989. - Кн. 1-2.

⁴⁴ Искандаров Б.И. Восточная Бухара и Памир во второй половине XIX в. – Душанбе: Дониш, 2012; Искандаров Б.И. Средняя Азия и Индия (торговые, культурные и политические связи). Краткий очерк. – Душанбе: Дониш, 1993.

таров⁴⁷ и другие выдающиеся историки, для каждой эпохи проанализированы и обобщены накопленные сведения из различных источников: археологических, письменных, художественных и др.

Важные сведения по исторической одежде таджиков собраны в результате изучения археологических находок и настенных росписей памятников архитектуры. Древнейший, античный и раннесредневековый этапы развития портновских традиций в Центральной Азии были предметом изучения М.М. Дьяконова⁴⁸, Н.В. Дьяконовой⁴⁹, В.И. Сарияниди⁵⁰, Н.В. Пигулевской⁵¹, Л.И. Альбаума⁵², А.Ю. Якубовского⁵³, Э. Шефера⁵⁴, С. Яценко⁵⁵, Н.П. Лобаче-

⁴⁵ Масов Р.М. Актуальные проблемы историографии и истории таджикского народа. – Душанбе, 2005; История таджикского народа: В 6 т. // Отв. ред. Р.М. Масов. – Душанбе, 1998-2013.

⁴⁶ Негматов Н.Н. Таджики. Исторический Таджикистан. Современный Таджикистан. – Гиссар, 1992; Негматов Н.Н. Таджикистан на пути к урбанизации // Культура первобытной эпохи Таджикистана. – Душанбе: Дониш, 1982; Негматов Н.Н. Государство Саманидов: таджики в IX-XIV вв. (на тадж. яз.). – Душанбе: Ирфон, 2010 и др.

⁴⁷ Мухтаров А.М. История Ура-Тюбе (конец XV – начало XX вв.). – Душанбе, 1998; Мухтаров А.М. Правители Гиссара. – Душанбе, 1996; Мухтаров А.М. Саманидские амиры и везиры. – Душанбе, 1997 и др.

⁴⁸ Дьяконов М.М. Росписи Пенджикента и живопись Средней Азии // Живопись древнего Пенджикента. – М.: Изд. АН СССР, 1954.

⁴⁹ Дьяконова Н.В. К истории одежды в Восточном Туркестане II-VII вв. // Страны и народы Востока. – Кн. 2. – М.: Наука, 1980.

⁵⁰ Сарияниди В.И. Афганистан: сокровища безымянных царей. – М.: Наука, 1983; Сарияниди В.И. Древние земледельцы Афганистана. – М.: Наука, 1977; Сарияниди В.И. Храм и некрополь Тиллятепе. – М.: Наука, 1989.

⁵¹ Пигулевская Н.В. Византия и Иран на рубеже VI и VII веков // Тр. Ин-та востоковедения АН СССР. – Л., 1946. – Т. 46; Пигулевская Н.В. Византия на путях в Индию: из истории торговли Византии с Востоком в IV-VI вв. – М.-Л.: Изд-во АН СССР, 1951.

⁵² Альбаум Л.И. Живопись Афрасиаба. – Ташкент: Фан, 1975.

⁵³ Якубовский А.Ю., Беленицкий А.М., Дьяконов М.М., Костров П.И. Живопись древнего Пенджикента. – М., 1954.

⁵⁴ Шефер Э. Золотые персики Самарканда. – М.: Наука, 1981.

⁵⁵ Яценко С.А. Центральноазиатские элементы в костюме Тиллятепе // Культура и искусство Центральной Азии. – Л., 1988; Яценко С.А. Костюм ираноязычных народов древности и методы его историко-культурной реконструкции: Дисс. ... докт. ист. наук. – М., 2002 и др.

вой⁵⁶, Г. Майтдиновой и др.

Значительная работа по изучению и реставрации древних и раннесредневековых предметов одежды и тканей, найденных в пределах Центральной Азии, проведена таджикским историком Г. Майтдиновой. Одно из достоинств ее исследований – анализ покроев образцов одежды, изображенных на художественных памятниках указанных эпох. Несомненная заслуга Г. Майтдиновой заключается в том, что в рамках двухтомной монографии ею разработан вопрос о генезисе и развитии таджикского костюма с древнейших времен до середины XX века⁵⁷. По сути, данный труд может быть признан фундаментальным, так как освещает вопрос о генезисе и эволюции всех элементов костюмного комплекса в рамках очень большого хронологического интервала. Вместе с тем, каждый отдельный элемент этого комплекса заслуживает самостоятельного более глубокого рассмотрения, в том числе для отслеживания его эволюции на конкретных исторических этапах.

Некоторые аспекты данной темы затронуты в публикациях узбекского исследователя материальной культуры народов Средней Азии XVI века Р.Г. Мукминовой⁵⁸, посвященных фиксации в письменных источниках сведений о ремесле и наименований предметов одежды. Подробные сведения об использовании средневековых таджикских тканей в одежде собраны М.Ф. Иброхимовым⁵⁹. Эти исследования объединяет то, что они выполнены с привлече

⁵⁶ Лобачева Н.П. Среднеазиатский костюм раннесредневековой эпохи (по данным стеновых росписей) // Костюм народов Средней Азии. - М., 1979. - С. 18-48; Она же. О некоторых чертах региональной одежды в традиционном костюме народов Средней Азии и Казахстана // Традиционная одежда народов Средней Азии. - М., 1989. - С. 5-38.

⁵⁷ Майтдинова Г.М. Костюм раннесредневекового Тохаристана: история и связи. – Душанбе: Дониш, 1992; Она же. История таджикского костюма: В 2 т. - Душанбе, 2004. - Т. 1. Генезис костюма таджиков: древность и раннее средневековье; Т. 2. Средневековый и традиционный костюм и др.

⁵⁸ Мукминова Р.Г. Очерки по истории ремесла в Самарканде и Бухаре в XVI в. - Ташкент, 1976; Она же. Костюм народов Средней Азии по письменным источникам XVI в // Костюм народов Средней Азии. - М., 1979. - С. 70-77.

⁵⁹ Иброхимов М.Ф. Традиционное ткачество таджиков: История и технология. - Душанбе: Ирфон, 2006; Он же. Текстильные промыслы таджикского народа в конце XIX – начале XX в. – Душанбе: Ирфон, 2013; Он

ниitem лишь одного вида источников.

Такой подход, при котором преследуется цель глубокого исследования конкретного предмета изучения, имеет право на реализацию, он характерен и для ряда других работ. Так, выявить самые тонкие детали различных видов и типов одежды, ее покроя и инноваций в конкретных образцах позволяют сюжеты миниатюрной живописи. Г.А. Пугаченкова⁶⁰ и М. Гореликом⁶¹ на основе глубокого анализа миниатюр Хорасана и Мавераннахра XV-XIX вв. составили системное описание одежды представленных персонажей. Важную роль в изучении традиционной одежды по миниатюрам сыграли также работы М.М. Ашрафи⁶² и З.И. Рахимовой⁶³. Эти исследователи позволили уточнить не только эволюцию традиционного покроя одежды, но и проследить различные аспекты формирования традиционного портновского дела.

Ценные сведения собраны путем изучения покровов сохранившихся образцов одежды XIV-XV вв., в частности, из самаркандских мавзолеев XV века Ишратхана, Гур-Эмир, Шахи-Зинда. Уникальными являются одежные

же. История текстильного производства таджиков: Автореф. дис. ... доктора ист. наук.- Душанбе, 2013 и др.

⁶⁰ Пугаченкова Г.А. К истории костюма Средней Азии и Ирана XV – первой половины XVI в. по данным миниатюр // Труды САГУ. Вып. XXXI. -Ташкент, 1956. – С. 44-52; Она же. К истории паранджи // Советская этнография. – М., 1952. - № 3; Пугаченкова Г. А., Галеркина О. Миниатюры Средней Азии. - М.: Изобразительное искусство, 1979.

⁶¹ Горелик М.В. Среднеазиатский мужской костюм на миниатюрах XV–XIX вв. // Костюм народов Средней Азии.– М.: Наука, 1979.– С. 49-70.

⁶² Ашрафи М.М. Бехзад и развитие бухарской школы миниатюры XVI в. - Душанбе , 1997; Она же. Средневековой костюм таджиков XIV–XVII веков (по данным миниатюры). - Душанбе, 2002 и др.

⁶³ Рахимова З.И. Народная одежда на миниатюрах Мовароуннахра XVI–XVII вв. // Эстетические закономерности и конкретные особенности историко-художественного процесса. - Ташкент, 1984. - С. 100-110; Она же. Среднеазиатский женский костюм на миниатюрах Мовароуннахра XVI–XVII вв. // Культура Среднего Востока. Изобразительное и прикладное искусство. - Ташкент, 1990. - С. 135-164; Она же. Бухарский костюм XVI – XVII вв. на миниатюрах Мовароуннахра // Санъат. – Ташкент, 2003. - № 4.- С. 15-20; Она же. Костюм Бухары и Самарканда XVI–XVII веков. По данным средневековой миниатюрной живописи. – Ташкент, 2005.

предметы XIV-XV веков, исследованные В.А. Шишкиным⁶⁴, В.Н. Кононовым⁶⁵, Н.М. Немцевой⁶⁶.

В этнографических исследованиях историка-востоковеда О.А. Сухаревой выявлены характерные черты покроев традиционной одежды среднеазиатских народов. Ею также изучены различные аспекты организации труда ремесленников, в частности портных, Бухары и Самарканда в позднее средневековье⁶⁷. Вместе с тем, понятно, что сведения, собранные и опубликованные этим выдающимся ученым, имеют отношение к крупнейшим историко-культурным центрам таджикской цивилизации. Логично, что их нельзя тождественно проецировать на другие районы проживания таджикского народа, веками составлявших периферию Бухарского ханства.

Традиционный и современный костюмные комплексы таджиков в их общности и различиях исследованы З.А. Широковой. В ее монографиях подробно описаны типы кроя и виды женской и мужской одежды, головные уборы и другие атрибуты костюма⁶⁸. Большую научную и культурную цен-

⁶⁴ Шишкин В. А. Гур-Эмир // Научные труды ТашГУ. - Вып. 232. Историч. Науки. - Кн. 48. - Ташкент, 1964. - С. 31-32.

⁶⁵ Кононов В. Н. Анализ ткани савана из детского погребения в склепе Ишратхана // Мавзолей Ишратхана. - Ташкент, 1958. - С. 139 -141.

⁶⁶ Немцева Н.Б. К истории тканей и одежды населения Средней Азии XV в. // Из истории искусства Великого города. - Ташкент: Изд-во литературы и искусства, 1972. - С. 243-251.

⁶⁷ Сухарева О.А. Позднефеодальный город Бухара конца XIX – начала XX в. Ремесленная промышленность. – Ташкент: АН УзССР, 1962; Она же. Опыт анализа покроев традиционной «туникообразной» среднеазиатской одежды в плане их истории и эволюции // Костюм народов Средней Азии. – М.: Наука, 1979. - С. 77-103; Она же. Участие женщин в товарном производстве тканей и одежды у равнинных таджиков в конце XIX – начале XX в. // Ближний и Средний Восток. - М., 1980. - С. 203-212; Она же. История среднеазиатского костюма. Самарканд (вторая половина XIX — начало XX в.). - М.: Наука, 1982 и др.

⁶⁸ Широкова З.А. Таджикский костюм конца XIX – XX вв. - Душанбе, 1993; Она же. Традиционная и современная одежда женщин Горного Таджикистана. - Душанбе, 1976; Она же. Традиционные женские головные уборы таджиков (юг и север Таджикистана) // Традиционная одежда народов Средней Азии и Казахстана. - М., 1989. - С. 182-203 Она же. Традиционный костюм жениха у горных таджиков // Костюм народов Средней Азии. - М., 1979. - С. 123-126 и др.

ность представляет составленный ею (совместно с Н.Н. Ершовым) «Альбом одежды таджиков». Очень важны цветные изображения и описания костюмов с использованием традиционной бытовой терминологии и схемы покрыев различных предметов одежды – платьев и рубаш, халатов и поясной одежды⁶⁹. Однако как следует из наименований ее трудов, географические рамки исследований этого автора ограничены географическими пределами Таджикистана, что отнюдь не эквивалентно всей территории расселения таджикского народа.

Первые сведения о портновском деле жителей Горного Бадахшана приведены в капитальном труде М.С. Андреева «Таджики долины Хуф». Приведенные автором этого сочинения сведения сопровождаются ценными дополнениями и уточнениями известного этнографа А.К. Писарчик⁷⁰. Некоторые аспекты традиционной одежды жителей Памира и Припамирья, в частности специфики кроя женских платьев и детской одежды, а также особенности строения и оформления местных одежных тканей были объектом изучения Л. Бахтоваршоевой⁷¹. При всем том, содержащиеся в них ценные материалы еще нашли отражение в специальных работах комплексного характера, посвященных эволюции народной одежды Горного Бадахшана и традициям их изготовления. Более того, таких работ попросту нет.

Немаловажную роль в описании и выявлении терминологии традиционного портновского ремесла равнинных таджиков сыграло исследование видного историка А.К. Писарчик. Немаловажное достоинство этой работы, что одновременно отражает узость ее географических рамок –

⁶⁹ Ершов Н. Н., Широкова З. А. Альбом одежды таджиков. - Душанбе, 1969; Ершов Н.Н. Домашние промыслы и ремесла // Таджики Каратегина и Дарваза. - Вып. 1. – Душанбе, 1966.

⁷⁰ Андреев М.С. Таджики долины Хуф. – Вып. 2. - Сталинабад: Изд-во АН Тадж. ССР, 1958.

⁷¹ Бахтоваршоева Л. Ткани кустарного производства в Припамирье в XIX - начале XX в. (Материалы к историко-этнографическому атласу народов Средней Азии и Казахстана) // Советская этнография. - 1973. -№ 3. - С. 98.

выявление своеобразия отдельных образцов женской одежды, бытовавших на конкретной территории – в Нуратинском оазисе⁷².

В советский период этнографами накоплен богатый и ценный материал по традиционной одежде таджиков с учетом районов их компактного проживания. Традиционную одежду таджикского населения Ферганского региона и Верхнего Зеравшана применительно к первой половине XX века изучила Р.Я. Рассудова⁷³. Народная одежда таджиков Бухарского оазиса того периода изучена Ф.Д. Люшкевич⁷⁴. Однако следует отметить ограниченность в привлечении ими объектов исследования, который составляли музейные экспонаты предметов одежды и фотоматериалы из фондов Кунсткамеры.

Сведения Р.Я. Рассудовой по одежному комплексу жителей верховьев Зарафшана были значительно дополнены этнографами Е.М. Пещеревой⁷⁵ и А.Х. Хамиджановой⁷⁶. Также заслуживают внимания труды С.П. Русяйкиной,

⁷² Писарчик А.К. Материалы из истории одежды таджиков Нурата. Старинные женские платья и головные уборы // *Костюм народов Средней Азии*. - М.: Наука, 1979. - С. 113-122; Она же. Одежда таджиков Нурата. – Душанбе: Сафир, 2003.

⁷³ Рассудова Р.Я. Материалы по одежде таджиков верховьев Зеравшана (по коллекциям и записям А.Л. Троицкой и Г.Г. Гульбина, 1926-1927 гг.) // *Сборник музея антропологии и этнографии*. – Ленинград, 1970. – Т. 26. – С. 16-51; Рассудова Р.Я. К истории одежды оседлого населения Ферганского, Ташкентского и Зерафшанского регионов // *Сборник музея антропологии и этнографии*. - Ленинград, 1978. – Т. 34. Материальная культура и хозяйство народов Кавказа, Средней Азии и Казахстана. - С. 154-174; Рассудова Р.Я. К истории женской одежды Ферганы и Ташкента (XIX - начале XX в.) // *Полевые исследования Ин-та этнографии*, 1979. – М., 1983. – С. 164-178; Рассудова Р.Я. Женские головные платки населения Ферганской долины и Ташкентского оазиса (конец XIX - XX в.) // *Полевые исследования Ин-та этнографии*, 1980-1981. – М., 1984. – С. 196-206; Рассудова Р.Я. К истории одежды среднеазиатского духовенства // *Сборник музея антропологии и этнографии*. 1989. – Ленинград, 1970. – Т. 43. Памятники традиционно-бытовой культуры народов Средней Азии. – С. 16-51 и др.

⁷⁴ Люшкевич Ф.Д. Одежда таджикского населения Бухарского оазиса в первой половине XX в. // *Сборник Музея антропологии и этнографии*. – Ленинград, 1978. - Т. 34. Материальная культура и хозяйство народов Кавказа, Средней Азии и Казахстана. - С. 123-144; Люшкевич Ф.Д. Одежда этнических групп населения Бухарского оазиса и прилегающих к нему районов. Первая половина XX в. (опыт сравнительной характеристики) // *Традиционная одежда народов Средней Азии и Казахстана*. – М., 1989. – С. 107-138.

⁷⁵ Пещерева Е.М. Ягнобские этнографические материалы. – Душанбе: Дониш, 1976.

которой изучены виды и покрои одежды таджиков долины Рашта⁷⁷. Сведения о традиционной одежде горцев Варзоба собраны Р.Л. Неменовой⁷⁸. Справедливо отмечая ценность материалов по портновским традициям, содержащимся в их работах, следует подчеркнуть, что эти сведения заслуживают обобщения в условиях совместного привлечения.

В публикациях О.В. Старостиной приводятся иллюстрации прекрасных образцов костюмных деталей из фондов Российского этнографического музея и указано на большое количество локальных вариантов в женском народном костюме равнинных таджичек. Вместе с тем, приходится констатировать, что ее труды по большей части посвящены систематизации материалов уже опубликованных исследований по данной теме⁷⁹.

Таким образом, историографический обзор показывает, что, начиная с последней четверти XIX века и на всем протяжении XX века, историки и этнографы исследовали различные стороны традиционной культуры, в том числе народную одежду, таджиков. В то же время, вопрос, связанный с изменением портновских традиций в XV - первой половине XX веков изучен недостаточно. В целом, несмотря на все достижения исторической науки Таджикистана, эволюция портновского дела, генезис и развитие существовав-

⁷⁶ Хамиджанова А. Х. Материальная культура матчинцев до и после переселения на вновь орошенные земли. – Душанбе: Дониш, 1974.

⁷⁷ Русяйкина С.П. Народная одежда таджиков Гармской области Таджикской ССР // Среднеазиатский этнографический сборник. – М., 1959.- С. 132-214; Махова Е.И., Русяйкина С.П. Программа сбора материала для атласа по народной одежде // Материалы к историко-этнографическому атласу Средней Азии и Казахстана. – М.-Л., 1961.

⁷⁸ Неменова Р.Л. Таджики Варзоба. - Душанбе, 1998.

⁷⁹ Старостина О.В. Символика традиционной свадебной одежды таджиков // Лавровские (Кавказско-Среднеазиатские) чтения. Краткое содержание докладов. – СПб., 2003. – С. 51-52; Она же. Некоторые особенности женской ритуальной одежды таджиков // Лавровский сборник. Материалы 36 и 37-х Среднеазиатско-Кавказских чтений 2012-2013 гг. – СПб., 2013. – С. 297-301. Она же. Традиционный женский костюм равнинных таджиков (конец XIX - начало XX в.) // Таджики: история, культура, общество. – СПб.: Музей антропологии и этнографии РАН, 2014. – С. 366-402 и др.

ших в прошлом видов кроя исторической и традиционной одежды таджиков остаются малоизученным вопросом.

Цель и задачи исследования. Целью диссертации является изучение истории развития портновского дела и исследование основных исторически сложившихся видов и покроев одежды таджиков в XV - первой половине XX веках.

В число задач исследования входят:

- комплексное изучение вопроса о портновских традициях таджикского народа в аспекте сложения и развития покроев традиционной одежды;
- отслеживание эволюции видов и покроев национальной одежды таджиков в широком хронологическом интервале (более пяти веков);
- рассмотрение исторической одежды в процессе ее развития и трансформации в традиционную одежду, с учетом регионального аспекта, влияния природно-климатических и социально-экономических факторов и др.;
- выявление основных прототипов таджикской одежды рассматриваемой эпохи в контексте использованной портновской технологии;
- изучение характера развития портновского дела таджиков во взаимосвязи с историческими предпосылками возникновения новых форм одежды, а также в аспекте единства и локальной специфики наиболее характерных видов их покроя;
- изучение процессов, связанных с распространением портновских традиций ремесла, в контексте культурно-экономического взаимовлияния районов исторического проживания таджиков с соседними регионами;
- исследование изменения покроя одежды в исследуемый период под воздействием смены господствующей в обществе идеологии, культуры и религии;
- самостоятельное исследование и введение в научный оборот новых памятников одежды рассматриваемой эпохи, лично собранных автором и хранящихся в фондах НИИ искусствоведения Республики Таджикистан;

- на основе ранее наработанных заключений и дальнейшего исследования выдвижение авторских интерпретаций отдельных уже известных образцов музейных коллекций.

Теоретико-методологическая основа исследования. В качестве методологической основы исследования использована система методов, среди которых ведущими являются методы исторического сравнения: историко-типологический (для изучения конвергентных явлений); историко-генетический, т.е. исследование генетически сформировавшихся типов покроев; историко-диффузный, для изучения явлений, связанных с взаимодействием разных культур.

При выполнении работы большое внимание уделялось принципу научной объективности, как одному из основополагающих условий исторической науки. При выработке теоретических основ исследования учитывалась важность использования научных достижений историков, этнографов, специалистов в области материальной культуры народов Центральной Азии.

При рассмотрении эволюции портновского дела и развития покроя традиционной одежды автор опирался на методологические разработки известных исследователей народной одежды таджиков. Традиции портновского ремесла рассмотрены через призму выработанной в исторической науке методологии с использованием сложившихся норм и методов изучения исторически сложившихся технологий пошива, формообразования и т.д.

Источниковедческая база исследования. Одним из важнейших источников для изучения таджикских портновских традиций исследуемого периода служит среднеазиатская миниатюра XV - XIX веков, в которой традиционная одежда получила наиболее реалистичное отражение. Восточные книжные миниатюры успешно привлекаются для освещения истории одежды, как и всего костюма, народов Средней Азии, Ирана, Монголии, Индии,

Турции, стран Ближнего Востока⁸⁰, однако возможности миниатюры как источника для извлечения сведений об исторической одежде далеко не исчерпаны. В миниатюрах, как памятниках искусства, достаточно точно отражены форма, покрой, цвет, оформление и другие специфичные черты одежды представленных персонажей. Нередко в них детально прорисованы направления швов, пропорция одежды (длина и ширина), манера ношения. Одежда играла важную роль в создании облика человека, т.е. одежда и ее детали были важными социальными показателями, поэтому художники придавали им большое значение. На социальные различия указывают количество одновременно надеваемой одежды, а также ткани, их декор и т.д. Виды одежд, нашедшие отражение в миниатюрах разных эпох, находят свое документальное подтверждение в письменных источниках - в летописях, трактатах, поэзии и др.

В контексте настоящего диссертационного исследования были привлечены миниатюры различных собраний: из фондов Российской национальной библиотеки в Санкт-Петербурге, Государственного Эрмитажа, Санкт-Петербургского отделения Института востоковедения РАН, Института востоковедения АН Узбекистана им. А. Беруни, Государственного музея искусств народов Востока, Национальной библиотеки США в Оксфорде, Библиотеки Честера Битти, Британской библиотеки в Лондоне, Бодленской библиотеки в Оксфорде, Метрополитен-Музея в Нью-Йорке, Королевской библиотеки в Виндзоре и др.⁸¹

Для изучения особенностей таджикской одежды XV - первой половины XX века огромное значение имеют данные письменных источников – слова-

⁸⁰ Горелик М.В. Ближневосточная миниатюра XII – XIII вв. как этнографический источник. Опыт изучения мужского костюма // Советская этнография. - № 2. - М., 1972. - С. 37-51; Пугаченкова Г.А. К истории костюма Средней Азии и Ирана XV-XVI вв. по данным миниатюр // Труды Среднеазиатского государственного университета. Новая серия. - Вып 81. История науки. - Ташкент, 1956. - С. 85-119.; Ашрафи М.М. Из истории развития миниатюры Ирана XVI в. - Душанбе, 1978. и др.

⁸¹ Автором использованы миниатюры и письменные источники из фонда Научно-исследовательского института искусствоведения (г. Худжанд).

рей, исторических хроник, мемуаров, трактатов, произведений художественной прозы и поэзии. Они способствуют определению не только названий одежды, но и некоторых других характерных признаков, в том числе ее покроя. При разработке настоящей темы были использованные ценные сведения об исторической одежде из таких средневековых персидских словарей, как «Словарь Кавваса» (XIV в.), «Веское доказательство» (XVII в.)⁸², «Сурьма Соломона» (XVII в.), «Светильник руководства» (XVIII в.)⁸³, «Словарь Гияса» (XIX в.)⁸⁴.

Для изучения покроя одежды исследуемого периода огромное значение имеют данные исторических сочинений той эпохи, в частности «Истории Рашиди» Мирзы Мухаммад Хайдара (XV в.)⁸⁵, «Удивительные события» («Бадаи ал-вака-йи») Зайн-ад-дина Махмуда Васифи (XV в.)⁸⁶, «Книги шахской славы» («Шараф наме-йи шахи») Хафиза Таныш Бухари (XVI в.)⁸⁷, «Записок Мирзы Шемса Бухари»⁸⁸, «Записок бухарского гостя» Фазлаллаха ибн Рузбихан Исфাহани (XVI в.)⁸⁹, «Истории Мангитской династии» Ахмада Дониша (XIX в.)⁹⁰, «Книги славы Хусрава» («Зафарномаи-йи Хусрави») ⁹¹ и др.

Полезные по теме сведения содержатся в средневековых уставах ремесленников *рисола*. В цеховых трактатах зафиксированы, в частности, названия профессий, содержание их работ, используемые материалы и ин-

⁸² Мухаммедхусейн Бурхон. Бурхони коте' («Веское доказательство»). Словарь. – Т. 1-2. - Душанбе: Адиб, 1993, 2004.

⁸³ Сироджуддин Алихон Орзу. Чароги хидоят («Светильник руководства»). – Душанбе: Ирфон, 1992.

⁸⁴ Мухаммед Гиясуддин. Гияс ул-лугот («Словарь Гияса»). – Т. 1-3. - Душанбе: Адиб, 1987-1989.

⁸⁵ Мирза Мухаммад Хайдар. Тарих-и Рашиди. – Ташкент: Фан, 1996.

⁸⁶ Болдырева А.Н. Очерки жизни гератского общества на рубеже XV-XVI вв. // Государственный Эрмитаж. Труды отдела Востока, Том IV. Л. 1947.

⁸⁷ Хафиз-и Таныш ибн Мир Мухаммад Бухари. Шараф-нама-йи Шахи. - М.: Наука, 1983, 1989. - Т.1-2.

⁸⁸ Григорьев В.В. О некоторых событиях в Бухаре, Коканде и Кашгаре. Записки Мирзы Шемса Бухари. - Кн. 1. - Казань, 1861.

⁸⁹ Фазлаллах ибн Рузбихан Исфাহани. Записки бухарского гостя. - М.: Восточная литература, 1976.

⁹⁰ Дониш А. История Мангитской династии. - Душанбе: Дониш, 1967.

⁹¹ Зафар-номаи-йи Хусрави. - Худжанд, 2011.

струменты, цеховые традиции⁹². Нами использованы сведения из «Трактата портных», который содержит ряд сведений, имеющих косвенное отношение к покрою одежных предметов⁹³.

Другим ценным источником является бесценное творчество классиков таджикско-персидской поэзии. Наследие Саади Ширази⁹⁴, Камола Худжанди⁹⁵, Абдурахмана Джами⁹⁶ и других светочей восточной поэзии содержит в изобилии упоминания о названиях и отдельных признаках одежды. Анализ и систематизация этих сведений позволяет определить виды одежд, манеры их ношения, другие характерные детали⁹⁷.

Ценные сведения о таджикской одежде нашли отражение в мемуарах путешественников. О важных деталях одежды туземцев встречаются заметки в сочинениях западноевропейских гостей Средней Азии, таких как Плано Карпини и Вильом Рубрук (XIII в.)⁹⁸, Марко Поло (XIV в.)⁹⁹, испанский посол Рюи Гонзалес де Клавихо (XV в.)¹⁰⁰, английский купец Антонио Дженкинсон (XVI в.)¹⁰¹. Одежда жителей Бухары была описана Филиппом Ефре-

⁹² Сухарева О.А. Рисала как исторический источник // Источниковедение и текстология средневекового Ближнего и Среднего Востока. - М., 1984. - С. 201–215; Рисоля сартовских ремесленников. Исследование преданий мусульманских цехов. - Ташкент, 1912.

⁹³ Рисола-и хайеги («Трактат портных») / Рукопись из фондов Ин-та востоковедения АН Республики Узбекистан им. А. Бируни. - Инв. № 5321.

⁹⁴ Саади Ширази. Гулистан // Энциклопедия персидско-таджикской прозы. - Алмаата: ИП «Дар», 2007.

⁹⁵ Камоли Худжанди. Диван. – Худжанд: ООО «Андеша», 2011.

⁹⁶ Джамии Абдурахмон. Сочинения: В 8 т. - Т. 1: Первый диван «Фатихат-уш-шубаб» (на тадж. яз.). - Душанбе: Ирфон, 1986.

⁹⁷ Зайнад-дин Махмуд Васифи. Бадаи' ал-вакаи'. - Т. 1-2. - М., 1961; НосирХисроу. Избранное. – Сталинабад, 1954 и др.

⁹⁸ Путешествие в Восточные страны Плано Карпини и Вильома Рубрука. - М.: География, 1957.

⁹⁹ Книга Марко Поло. - М.: География, 1955.

¹⁰⁰ Рюи Гонзалеса де Клавихо. Дневник путешествия ко двору Тимура в Самарканд в 1403-1406 гг. - М., 1990.

¹⁰¹ Дженкинсон А. Путешествие в Среднюю Азию в 1558-60 гг. // Английские путешественники в Московском государстве в XVI в. - М.: Объединение государственных книжно-журнальных издательств, 1938. - с. 175-197.

мовым, побывавшем здесь во второй половине XVIII века¹⁰². Отдельные полезные сведения о костюмных комплексах таджиков и иранцев содержатся в воспоминаниях русского путешественника в Персию Федора Котова¹⁰³.

В первой половине XIX в. данные о быте и одежде таджиков дополнили А. Борнс, А. Вамбери, П. Небольсин¹⁰⁴. Приведенные ими описания одежды в значительной степени помогают идентифицировать отдельные ее виды.

Более обстоятельное изучение этой темы началось после присоединения Средней Азии к Российской империи. В данном контексте следует отметить, например, статьи А.Д. Гребенкина «Заметки о Когистане» и «Таджики», в которых автор подробно описывает характерные особенности одежды таджиков Зарафшанской долины¹⁰⁵. К наиболее ранним источникам по изучению таджикской этнографии также относится книга В. и М. Наливкиных, посвященная городским и сельским жителям Ферганской долины, в которой зафиксированы, в том числе, виды, крой и способы ношения одежды¹⁰⁶.

Важную роль для выявления характерных особенностей одежды таджиков во второй половине XIX века играют иллюстрации «Туркестанского альбома». Старинные костюмы запечатлены фотографически не только во второй (этнографической)¹⁰⁷ части этой работы, но и трех других его разделах (археологическом, промысловом и историческом). В конце XIX века, помимо

¹⁰² Ефремов Ф. Десятилетнее странствие. - М.: География, 1950.

¹⁰³ Котов Ф. Хождение купца Федора Котова в Персию. - М., 1958.

¹⁰⁴ Борнс А. Путешествие в Бухару. - Ч. 1-2. - М.: География, 1948-1949; Вамбери А. Путешествие по Средней Азии. - СПб., 1865; Небольсин Н. Очерки торговли России со странами Средней Азии. - СПб., 1856.

¹⁰⁵ Гребенкин А.Д. Заметки о Когистане // Материалы для статистики Туркестанского края. - 1873. - Т. 2. - С. 60-88; Гребенкин А.Д. Таджики // Русский Туркестан: Сборник, изданный по поводу Политехнической выставки. - Вып. 2. Статьи по этнографии, технике, сельскому хозяйству и естественной истории. - М., 1872. - С. 1-50.

¹⁰⁶ Наливкин В., Наливкина М. Очерк быта женщины туземного оседлого населения Ферганы. - Казань, 1886.

¹⁰⁷ Туркестанский альбом. Часть этнографическая. 1871-1872 гг. - Ташкент: Изд. Туркестанского генерал-губернатора, 1872.

Н.Н. Нехорошева и Г. Е. Кривцова, выполнивших фотографии для «Туркестанского альбома», в Туркестанском крае работали и другие фотографы: Г.А. Панкратьев, В.Ф. Козловский, И. Введенский, Н. Ордэ, П. Надар и др. Художественное наследие этих мастеров в виде множества фотоснимков местных жителей, их занятий, повседневных сцен и предметов быта также представляет для нас значительный интерес. В целом, по своей источниковой значимости старые фотоснимки не уступают миниатюрной живописи: в них также зафиксированы тончайшие детали предметов одежды. Однако в отличие от книжной миниатюры, нередко отражающей плод фантазии художника, фотография является еще и документальным источником. Следовательно, ценность фотоснимка более высока, так как в нем отражена реальная, а не вымышленная картина.

Большую ценность для исследования покроя традиционной одежды представляют подлинные предметы старинной одежды, хранящиеся в фондохранилищах российских музеев. В коллекции Музея антропологии и этнографии Академии наук Российской Федерации (Санкт-Петербург) находятся предметы одежды, преподнесенные в виде даров бухарскими эмирами членам императорской семьи Романовых. Большой научный интерес представляют материалы С. М. Дудина, собранные им во время поездок в Среднюю Азию по поручению Русского комитета для изучения Средней и Восточной Азии¹⁰⁸.

Многочисленные предметы женской и мужской одежды (халаты бархатные и золотошвейные, парчовые рубахи, замшевые штаны с вышивкой, золотошвейные и расшитые шелком тюбетейки, чалмы, поясные платки и т.д.) находятся в коллекции Среднеазиатского этнографического фонда Государственного Эрмитажа. Государственный исторический музей в Москве

¹⁰⁸ Прищепова В. К 150-летию со дня рождения С.М. Дудина – художника-этнографа (по материалам Музея антропологии и этнографии РАН) // Антропологический форум. Электронный раздел. – 2011. - № 15. – С. 608-649.

располагает 750 экспонатами (одежды и другие предметы быта) из Средней Азии, которые относятся ко второй половине XIX - началу XX веков. Музей искусств народов Востока располагает более 5000 предметов (тюбетейки, вышивка и т.д.) из Средней Азии.

Ценные экспонаты в виде старинных одежных предметов и материалов, собранных в пределах разных историко-культурных центров таджикского народа, хранятся в фондах различных музеев Республики Узбекистан (Государственном музее истории Узбекистана, Самаркандском музее-заповеднике, Бухарском музее-заповеднике и др.). Так, Государственный музей истории Узбекистана содержит богатую коллекцию традиционных тканей и предметов народной одежды таджикского народа. В частности, в коллекции музея есть мужские халаты из хлопчатобумажных тканей, верхние одежды из бархата с золотым шитьем, шелковые и полусшелковые рубахи, штаны, камзолы XIX - начала XX веков из Бухары, Самарканда, Худжанда, Ферганы. В Государственном музее искусств Узбекистана также собраны многочисленные образцы традиционной одежды таджиков.¹⁰⁹

Важными источниками для изучения покроя народной одежды являются одежные экспонаты музеев Таджикистана. В их числе Национальный музей республики, Музей этнографии Института истории, археологии и этнографии имени А. Дониша АН РТ, областные, городские и районные историко-краеведческие музеи. Так, более 130 таких экспонатов хранится в Историческом музее Согдийской области, более 100 экспонатов насчитывают фонды Республиканского историко-краеведческого музея имени А. Рудаки в г. Пенджикенте.

Впервые в качестве источников исследованы более 120 экспонатов предметов старинной одежды из коллекции НИИ искусствоведения, в сборе и инвентаризации которых автор настоящей работы принимал непосредст-

¹⁰⁹ Хакимов Н.Г Предисловие // Бободжанова Н.И., Хакимова Н.А. Традиционный костюм и покроем одежды Худжанда XIX –XX веков. – Худжанд, 2011. – С. 4-7.

венное участие.

Таким образом, работа над настоящим исследованием предполагала использование разнообразных источников – археологических, письменных, художественных, документальных.

Хронологические рамки исследования указаны в его названии и охватывают эпоху с XV по первую половину XX веков. Выбор нижней границы обосновывается тем, что XV век в истории Средней Азии являлся временем блестящего развития искусства и ремесел, когда происходило интенсивное внедрение новых форм и материалов одежды. К середине XX века этническая специфика, региональная и половозрастная дифференциация в традиционной одежде таджиков достигли наивысшей ступени развития, после которой под влиянием русско-европейской культуры одежды и огромных перемен в образе жизни, произошла коренная трансформация народного костюма.

Географические рамки исследования. Развитие портновского дела и эволюция покроев народной одежды таджиков в XV – первой половине XX веков прослеживается в регионах компактного их проживания на территории современных государств Центральной Азии - Таджикистана, Узбекистана, Кыргызстана, Туркмении, Северного Афганистана, Восточного Ирана, Северной Индии, Китайского Синьцзяна. При изучении исторической и традиционной одежды таджиков в исследуемый период был сделан акцент на основные центры развития моды, что позволило выявить общие и локальные черты в эволюции одежды.

Объектом настоящего исследования является народная одежда таджикского населения Центральной Азии во всем ее типологическом (мужская, женская, детская, верхняя, нижняя, праздничная, специальная и т.д.) и историческом разнообразии.

Предметом исследования стало изучение этнической и региональной специфики портновского ремесла таджиков в исследуемый период с учетом

сложения традиций кроя под влиянием политических и социальных преобразований и, в рамках культурогенеза, некоторых форм одежды других народов, исторически населяющих с таджиками одни и те же географические области. В исследование не вошло рассмотрение покроя некоторых специфических предметов костюма, в частности головных уборов, элементов военного костюма (доспехов, боевых поясов, шлемов, панцирей и т.п.), которые требуют специального изучения.

Научная новизна работы заключается:

- в комплексном изучении еще не исследованной темы истории материальной культуры таджиков – вопроса о портновских традициях в аспекте сложения и развития покровов традиционной одежды;

- в отслеживании эволюции видов и покровов национальной одежды таджиков в широком хронологическом интервале, охватывающем более пяти столетий;

- в рассмотрении исторической одежды в процессе ее развития и трансформации в традиционную одежду в условиях многофакторного анализа, с учетом регионального аспекта, влияния природно-климатических и социально-экономических факторов и др.;

- в выявлении основных прототипов таджикской одежды рассматриваемой эпохи в контексте использованной портновской технологии;

- в изучении характера развития портновского дела таджиков во взаимосвязи с историческими предпосылками возникновения новых форм одежды, а также в аспекте единства и локальной специфики наиболее характерных видов их покрова;

- в изучении процессов, связанных с распространением портновских традиций ремесла, в контексте культурно-экономического взаимовлияния районов исторического проживания таджиков с соседними регионами;

- в исследовании изменения покрова одежды в исследуемый период под воздействием смены господствующей в обществе идеологии, культуры и религии.

- во введении в научный оборот собранного и исследованного автором большого числа (более 120 шт.) памятников одежды рассматриваемой эпохи из коллекции НИИ искусствоведения Таджикистана;

- в предложении новых, основанных на аргументах, интерпретаций отдельных артефактов из состава известных в научном мире музейных коллекций.

На защиту выносятся следующие положения:

- истоки процесса сложения исторической одежды таджиков и их предков прослеживаются, начиная с VI тысячелетия до н.э. Виды исторической одежды, которые возникли в древнейший и древний периоды, раннее средневековье и затем, вплоть до XIV века, послужили прототипами для многих элементов одежного комплекса таджиков, сложившихся в исследуемый период;

- в XV – первой половине XX веков все основные виды одежды создавались на основе трех основных покровов: туникообразного, кимонообразного и втачного или выкройного. Покрой одежды определил принципы и общую характеристику исторически сложившихся норм в одежде и ее внешний вид. Он отражает исторические изменения в одежде, связанные с развитием культурных потребностей общества;

- для наиболее старинного туникообразного вида покрова традиционной одежды таджиков характерно множество элементарных изменений, обеспечивших огромное разнообразие форм традиционной одежды. Формирование кимонообразного покрова в традиционной одежде таджиков связано с процессом включения Центральной Азии в состав монгольского государства. Втачной (выкройной) покроем одежды начал внедряться в аристократической среднеазиатской одежде в XVIII-XX веках, а на его повсеместное распро-

странение повлияло возникновение в регионе капиталистического уклада. Интенсивное распространение выкройного покроя было связано также с его наличием в основе таджикской народной одежды, существованием принципов ее конструирования, а также широким распространением новых европейских традиций кроя одежды.

- в XV - первой половине XIX веков влияние политических и культурных факторов на эволюцию одежды привели к изменению некоторых форм и технологическим переменам. При этом покрой одежды, некоторые его детали, становятся важными социальными показателями. В одежде таджиков социальные различия выражаются не в покрое одежды, а в ее количестве, в тканях и их декоре, украшениях, аксессуарах. Одежда сыграла важную роль в создании облика человека в миниатюрной живописи. Развитие одежного комплекса и покроя его элементов в последующий период привел к формированию традиционной одежды таджиков, системное изучение которой началось со второй половины XIX века, с активным прониканием в Среднюю Азию русской культуры и науки.

- эволюция основных форм традиционной одежды таджиков XV – первой половины XIX веков была связана с культурными инновациями в крое средневековой одежды. Этот исторический этап оставил глубокий след в традиционной одежде и ее покрое. Формирование устойчивых комплексов кроя одежды в одежде таджиков наблюдается с XVIII века;

- в исследуемый период традиции в покрое одежды таджиков сохранили свои самобытные исторические отличия, истоки которых восходят к древнейшим пластам истории таджикского народа. Сохранение исконных особенностей кроя и пошива одежды таджиков происходило в условиях и вопреки интенсивному взаимодействию с соответствующими традициями других народов;

Теоретическая и практическая значимость исследования. Полученные результаты диссертации могут быть использованы при написании

обобщающих трудов по проблемам истории искусства и материальной культуры таджиков; для составления лекционных курсов, учебных и методических пособий по истории и этнографии таджикского народа, истории культуры и культурологии таджикского народа. Они полезны, кроме того, при идентификации одежных предметов, представленных на миниатюрах, а также в процессе атрибуции иллюстраций восточных рукописей, так как исследования исторической одежды по данным миниатюр дополняют сведения о самой миниатюрной живописи. Практическая значимость работы состоит также в возможности использования полученных результатов исследования в педагогической деятельности по патриотическому воспитанию молодежи, а также в практике модельеров и дизайнеров одежды.

Материалы, приведенные в настоящей работе, изложенные теоретические изыскания способствуют объективному пониманию современных актуальных проблем в развитии народной одежды и ее роли в обществе. Выводы и предложения диссертации, безусловно, могут быть полезными в решении многих назревших практических вопросов современной культуры Таджикистана.

Апробация диссертации. Отдельные главы, основные выводы и результаты диссертационного исследования были обсуждены на совместном заседании отдела этнографии и отдела истории и теории искусств Института истории, археологии и этнографии им. А. Дониша АН РТ (протокол № 11 от 06.10.2017 г.).

Материалы статьи получили освещение в выступлениях на различных научных и научно-практических конференциях “Проблемы и пути развития легкой промышленности Таджикистана”; «Проблемы и пути развития легкой промышленности Таджикистана (Худжанд, 2013), «Традиционные занятия и возрождения народных ремесел (г. Худжанд, 26 сентября 2014 г.) и др.

Результаты исследования нашли отражение в учебном процессе кафедры текстиля, одежды, дизайна Худжандского политехнического института при Техническом университете Таджикистана имени академика М.С. Осими.

ГЛАВА 1. ИСТОРИЧЕСКИЕ ПРЕДПОСЫЛКИ ВОЗНИКНОВЕНИЯ И ХАРАКТЕРИСТИКА ОСНОВНЫХ ФОРМ И ПОКРОЕВ ТРАДИЦИОННОЙ ОДЕЖДЫ ТАДЖИКОВ

1.1. Исторические прототипы традиционной одежды

Все основные виды исторической одежды таджиков до XV века были созданы на основе туникообразного и кимонообразного покроя, которые являлись общими для всех предметов одежды независимо от возрастных и социальных признаков. Исследователи, учитывая эволюцию кроя традиционной одежды предков таджикского народа, выделяют в ее развитии несколько исторических этапов.

Схематизированные изображения костюма нашли отражение на энеолитических памятниках Средней Азии, в особенности в коропластике VI тыс. до н.э.¹¹⁰ Туникообразная рубаха воротом-разрезом сзади, с застежкой и длинной завязкой, длинная рубаха с боковыми разрезами, а также пояс с завязкой изображены на терракотовой скульптуре из Карадепы¹¹¹. На наличие в культуре одежды рубахи с круглым воротом указывает коропластика Алтындепы. На этом памятнике женская одежда имеет V-образный разрез ворота и облегающий воротник-стойку¹¹².

Коропластика из Дашлыджидепы передает силуэт древней одежды: облегающая верхняя часть подчеркивает талию и расширяется книзу¹¹³. Длинная туникообразная рубаха с V-образным вырезом ворота была одеждой мумифицированной девочки из погребений Синьцзяна и датируется III тыс. до н.э.¹¹⁴

¹¹⁰ Майтдинова Г.М. История таджикского костюма. – Т 1. - С. 158.

¹¹¹ Археология СССР. Энеолит СССР. – М.: Наука, 1982. - С. 77, табл. XI.

¹¹² Шишкин И.Б. У стен Великой Намазги. - М., 1981. - С. 104-106.

¹¹³ Археология СССР. Энеолит СССР. – М.: Наука, 1982. - С. 32.

¹¹⁴ Майтдинова Г.М. История таджикского костюма. – Т. 1. - С. 158.

Интересным в аспекте изучения покрова традиционной одежды представляется опыт реконструкции покрова одежды по изображениям на древних памятниках Ирана и Средней Азии¹¹⁵. Важными источниками для изучения костюма эпохи древности, в частности V-III веков до н.э. выступают материалы Амударьинского клада, в особенности пластинки с человеческими изображениями. М.В. Горелик, проводя сопоставительный анализ костюмов, выделяет южные и северные костюмные комплексы. К драгианскому комплексу он относит бактрийский, драгианский, парфянский и арийские костюмы, а к северному - согдийский и хорезмийский. Для драгианского комплекса характерны рубахи с глухим воротом и очень широкими штанами. Верхней одеждой служит распашной *кандиз*. Для хорезмийцев характерны короткие, выше колен, куртки со скошенными назад полами. У согдийцев верхней одеждой служит нераспашная рубаха.¹¹⁶

Исследования В.И Сарияниди и С.А. Яценко костюмного комплекса из Тиллятепы показали, что женский костюмный комплекс одежды I в. до н.э. - IV в. н.э. состоял из нательной рубахи туникообразного покрова с вертикальным разрезом ворота, халата-накидки длиной ниже колен, шаровар, головного убора. Рубаха (нижняя плечевая нераспашная одежда) была длиной до колен и с рукавами до запястья с оформленными обшлагами, воротами различных типов (вертикальным, горизонтальным, глухим, стоячим - с вертикальным разрезом). В комплексе мужского костюма выделяется плечевая одежда, в частности короткий кафтан, плащ. С. Яценко отмечает, что в кушанский период нераспашная верхняя одежда удлиняется. Рубахи были с короткими и длинными рукавами. Рукава коротких рубах расширялись к локтям, под ними носили рубахи с длинными и узкими рукавами¹¹⁷.

¹¹⁵ Широкова З.А. Таджикский костюм конца XIX – XX вв. - С. 24.

¹¹⁶ Горелик М.В. К этнической идентификации персонажей, изображенных на предметах Амударьинского клада. – С. 38-39; Майтдинова Г. История таджикского костюма. - Т 1. - С.169.

¹¹⁷ Яценко С.А. Характерные черты кушанского мужского костюма II-III вв. н.э. - С. 42-44.

Для изучения истории костюма интересным представляется одежда из скульптурной композиции Халчаяна с символом власти - скипетром. Персонаж одет в распашной кафтан и с треугольно идущим справа налево запахом, что характерно для эфталитского костюма. Это указывает на связь костюмов саков и эфталитов¹¹⁸.

Одной из значительных вех истории одежды в Средней Азии был период раннего средневековья, когда в различных ее районах возникли собственные центры художественного шелкоткачества. Распространению новых форм одежды в этот период способствовали также оживленные культурные контакты с соседними регионами. Изучение обнаруженных в Кургане (Старом Термезе) наиболее ранних сохранившихся предметов одежды показало, что в это время покрой одежды активно совершенствовался.

В эволюции раннесредневековой одежды прослеживается три этапа развития. На первом этапе (V-VI вв.) наблюдается сохранение кушанских традиций, в частности в покрое, и распространяется одежда «эфталитского» типа. Второй этап (конец VI - середина VII вв.) характеризуется тем, что в этот период наблюдается изменение длины эфталитской одежды, в том числе в Согде, и распространяется тюркская одежда. На третьем этапе (конец VII – начало VIII вв.) наблюдается введение усложнений в покрой одежды¹¹⁹.

Об основных видах покроя одежды VI - середины VII веков свидетельствуют археологические материалы из погребения Мунчактеппа. Мужские тукообразного покроя рубахи этого периода были прямые и с плечевыми срезами. В рубахах пройму, для лучшего облегания одежды, вырезали. Ворот рубах был V-образной, овальной и ступенчатой формы. Бытовали и облегающие рубахи с четыреххосным подолом или многоярусной юбкой. В обществе были распространены эфталитские кафтаны с односторонними отворотами удлиненные до щиколотки и тюркские халаты с двухсторонними от-

¹¹⁸ Майтдинова Г. История таджикского костюма. – Т. 1. - С.189.

¹¹⁹ Майтдинова Г. История таджикского костюма. – Т. 1. - С.206.

воротами. В моде господствовал трапециевидный силуэт. В женской одежде были распространены платья туникообразного покроя с облегающим лифом, складчатым подолом и длинными рукавами. Подобные платья бытовали в Самаркандском Согде в конце VII - начале VIII вв., что нашло отражение в живописи Пенджикента.

Названия некоторых видов одежды и одежных тканей VIII в. нашли отражение в письменных источниках. Один из таких источников - текст договора от 713 г. между Кутейбой и Гуреком - правителем Согда, опубликованного в сокращенном изложении О.И. Смирновой. Гурек согласно перечню условий контрибуции, обязался осуществить поставку разных товаров натурой с указанием их цен. Среди этих товаров упоминается и шелковая ткань *диба*, каждый кусок которой стоил «за сто дирхемов ...»¹²⁰ В «Истории Табари» сообщается, что Курсуль (каган - Н.Б.) выдавал в качестве жалованья каждому воину «кусок шелка, а каждый (кусок) стоил 25 дирхемов». Второе сообщение Табари указывает на одежду самого кагана Курсуля: «На нем были штаны из дибаджа (*диба*), украшенные кругами, и плащ (*қабо*) из шелка (*фиринда*), обшитого каймой из дибаджа...»¹²¹.

В конце VII – начале VIII веков наблюдается нивелирование этнической дифференциации в костюме. В одежном комплексе Средней Азии наблюдается тенденция к синтезу местных архаических традиций с прошлыми компонентами одежды в результате этнических и культурных контактов. В покрое халатов появляются клинья (за счет клиньев силуэт одежды расширяется книзу). Длина мужской и женской одежды чуть ниже колен или доходит до середины икр. В женском ансамбле бытовали и длинные платья в сочетании четырехслойными накидками и туникообразные рубахи. Изменяется крой рукавов, рукава пришиваются чуть ниже плеча, и плечевые швы деко-

¹²⁰ Смирнова О.И. Из истории арабских завоеваний в Средней Азии. СВ. 1957. №2. - С. 131.

¹²¹ Беленицкий А.М., Бентович И.Б. Из истории среднеазиатского шелкоткачества (К идентификации ткани «занданечи»). - С. 71-72.

рируются декоративным текстилем. В рассматриваемый период при пошиве одежды крой усложняют. Женские платья, были до пят, с завышенной талией и многоклиньевым подолом. Кафтаны, облегаящие фигуру, имели вырезную пройму, а рубахи - вырезную угловатую. Эфталитские и тюркские традиции в одежде оказали воздействие на процесс синтеза центральноазиатских традиций. В мужской одежде бытовали верхние халаты, похожие на эфталитские кафтаны. Они имели правосторонний отворот, глубокий запах направо под рукав или односторонний отворот и длинные рукава до запястья. Особенность кроя халатов - широкий стан, рукава пришиты посередине предплечий, их длина - до середины икр.

Анализ одежды V-VIII веков показывает, что ее эволюция непосредственно связана с этнической историей народов Средней Азии. Однако каждый этап развития раннесредневековой одежды имеет свои стилевые особенности. Эволюция шла по пути большего усложнения кроя одежды.

Формирование и эволюция покроя таджикской одежды происходили в течение нескольких веков. На заре эпохи развитого средневековья (IX-X века) наблюдается сохранение доисламских традиций в одежде. Связь с этими художественными традициями прослеживается вплоть до монгольского нашествия в регион в первой четверти XIII века. Согласно Г. Майтдиновой, одежда эпохи развитого средневековья представляет собой элемент культуры, созданной творчеством разных народов.

В этот период в женской одежде господствовали свободные туникообразного кроя платья. Как указывают исследователи, одежда в течение шести веков исламского правления была удивительно консервативной. Несмотря на это, были введены новые стили, инновационные фасоны и ювелирные украшения. Появившиеся в этот период плотные кафтаны, застегивающиеся справа налево, типологически напоминают иранские одежды, появившиеся в

последние десятилетия сасанидской династии (период раннего ислама). Тюрко-монгольские типы этих кафтанов застегивались слева направо¹²².

Подлинные названия предметов одежды IX-X веков - кафтан (*хафтон*), халат (*хильат*), мантия (*қабо*), плащ (*ридо*), рубаха (*курта*) - приводятся в «Шахнаме» Абулкосима Фирдавси.

В период с первой четверти XIII века по вторую четверть XIV века в одежде таджиков, в частности в ее покрое, получили распространение монголо-китайские традиции, что было связано, с одной стороны, с монгольским завоеванием, с другой – процессом усиленного насаждения этих традиций. Именно в этот исторический период стали характерными распашные халаты с диагональным запахом, халаты с длинными боковыми разрезами до пояса, с вышивкой на груди и т.д. Отметим, что этот тип одежды был принят по всей Центральной Азии.¹²³

Исследования И.Б.Бентович и Н.П.Лобачевой показали, что в Тохаристане и Согде в период раннего средневековья использовались сходные комплексы одежды. В них входили верхние туникообразные распашные (накидка, халат) и нераспашные (рубаха) одежды, плащи-накидки, платья, штаны, обувь, головные уборы. Важной составной частью костюма были украшения и прически. Наиболее распространенной женской одеждой, изображенной на росписях Тохаристана и Согда, являлись накидки двух типов: халаты и плащи. Халаты-накидки шили из орнаментированных и однотонных тканей, на подкладке. Борта оторачивали другой тканью.

В Тохаристане халаты-накидки имели правосторонний отворот и левосторонний выем ворота. Наряду с ними, в Дильберджине, Балалыктепе, бытовали накидки без отворотов, иногда обшитые мехом (возможно, и целиком меховые). Длина накидок Северного Тохаристана, очевидно, была до щико-

¹²² Майтдинова Г. История таджикского костюма. – Т. 1. - С. 210-215; Т. 2. - С. 10-23.

¹²³ Майтдинова Г. История таджикского костюма. – Т. 2. - С. 23.

лоток (Калаи-Кафирниган), а в Южном Тохаристане (Дильберджине) - чуть ниже колен. В качестве декоративной отделки использовались ленты-завязки на уровне талии и бусы по кайме обшивки бортов (Балалыктепе), кайма из декоративных тканей. В Согде были халатаи-накидки двух типов: с двусторонними отворотами и без них, с глубоким выемом на груди. Для Пенджикента и Калаи-Кахкаха (настенная живопись большого зала дворца афшинов Бунджиката. Уструшана) характерны накидки с двусторонними отворотами из другой ткани. Верх отворота украшали бусы. Для Самарканда и Варахши были присущи традиционные накидки без отворотов.

Халаты Тохаристана и Согда имеют те же особенности, что и накидки - небольшую длину, правосторонние отвороты у тохаристанок и двусторонние (или же без них) - у согдийских женщин, но в южном Согде встречаются халаты и с левосторонними отворотами. Ворот, длинные облегающие рукава с манжетами и борта халатов обшивались декоративной тканью. Тохаристанские халаты носили с поясами (Бамиан, Балалыктепе) и без них (Дильберджин).

Пенджикентские облегающие халаты с прямым воротом на застежке-пуговице, с сужающимися к запястью высокими прямыми или косыми манжетами, носили с пояском. Расстегнутый ворот образовывал двухсторонние отвороты. Длина халатов, вероятно, была до середины икр. Прямые свободные согдийские халаты из плотной однотонной ткани, с глубоким выемом на груди и длинными, закрывающими кисти рук, рукавами, сходны с современными. Носили их нараспашку, без поясов. В Самарканде, по-видимому, халаты были сходны по покрою с накидками без отворотов. Судя по материалам коропластики, в Варахше тоже бытовали традиционные для Согда халаты. В отличие от тохаристанской, согдийская верхняя нераспашная туникообразная одежда выполняла функции платья или кофты. На росписях Афрасиаба самаркандские женщины одеты в широкие однотонные платья с прямым воротом. Ворот и основание кокетки обшивались золотистой тканью. Платье

непосредственно под воротом или же под кокеткой украшалось вертикальными вставками или лентами (не исключено, что сама ткань орнаментирована разноцветными полосками).

В живописи Пенджикента женщины изображены одетыми в облегающие платья с длинными рукавами. Платья имеют высокие манжеты из декоративной ткани. Той же тканью обшит ворот и подол. Разнообразны вырезы ворота - прямые, V-образные, глубокие круглые, прямые с выемкой. Пенджикентские рубахи носили с узким пояском.

В Согде бытовали короткие кофты из тонкой ткани с длинными и укороченными рукавами. Длина кофт - чуть ниже бедер. Рукава, прямой ворот с выемкой и подол декорировались бусами, лентами.

Плащи-накидки Тохаристана и Согда состояли из цельного куска ткани. Края их обшивались другой тканью. Закругленные углы тохаристанских плащей (Дильберджин) закреплялись на груди фибулами или пуговицами. В Согде (Пенджикент) их свободно набрасывали на плечи. Верхние их концы закругляли, к ним прикрепляли массивные бубенчики или кисти, вероятно, для того, чтобы плащи не сползали с плеч. В живописи Пенджикента имеются изображения женщин в четырехлопастных накидках, надеваемых через голову и украшенных драгоценными камнями.

Платья, присборенные под грудью, бытовали, и в Северном Тохаристане, и в Согде, причем имелось множество их вариантов. Прямые облегающие платья со шлейфами изображены на росписях Дильберджина. Они имели длинные рукава с манжетами, сужающимися к запястью, иногда снабжались поясками. Платья Бамиана - однотонные, отрезные по талии, с широкой присборенной юбкой, прямым обшитым воротом и плотно облегающими рукавами длиной до запястья. Женщины Чаганиана на росписях Афрасиаба одеты в платья из тонкой ткани со складками под грудью, с широкими, присборенными у запястья рукавами. Платья на кокетке или отрезные под грудью, с поперечной золотистой планкой под кокеткой и грудью, с разно-

цветными лентами или вставками, иногда с воланами, характерны для Самарканда. Платья имели длинные рукава с высокими узкими манжетами и прямой вырез, иногда с декоративной кокеткой-шемизеткой из прозрачной ткани, украшенной золотыми бляшками. У педжикентского варианта платья этого типа встречаются ворота двух видов: V-образный, украшенный вышивкой или бусами, и прямой, декорированный другой тканью. В Согде носили широкие платья из тонкой ткани, подпоясанные на талии, с пышным напуском или же без пояса, свободно ниспадающие до щиколоток, с прямым воротом, украшенным бисером или металлическими пластинками, с манжетами, сужающимися к запястью, или без манжет, с широкими прямыми рукавами. Подобные платья в живописи Калаи-Кахкаха отличаются декоративными элементами ворота и рукавов. Согдийские платья украшались заплатами на подоле.¹²⁴

После арабского завоевания Средней Азии культура и искусство таджикского народа входит в исламскую цивилизацию. Одежда таджиков подвергается изменению, это затрагивает все его элементы: изменение стиля, орнамента, украшений, текстильного декора, используемых материалов, что было связано с новыми представлениями о красоте. В этот период происходит процесс завершения формирования таджикского народа. В рамках государства Саманидов происходит не только развитие традиций предшествующего периода, но и формирование нового стиля.

В одежде домонгольского периода таджиков наблюдается использование раннесредневековых традиций одежды с незначительным воздействием традиций костюма кочевников. В XII-XIII веках на огромных просторах Мавераннахра и Хорасана развивается единая таджикско-персидская культура (язык, литература, архитектура, изобразительное искусство и др.). На традиционную одежду этого периода указывают изобразительные материалы, в

¹²⁴ Майтдинова Г.М. Отражение в женских костюмах Тохаристана и Согда культурных взаимосвязей раннего средневековья. - С. 114-132.

частности миниатюры рукописи «Варка и Гульшах» поэта Айюки. Анализ миниатюр показывает, что одежда этого периода по своему силуэту была облегающей сверху и расклешенной от талии книзу. Несмотря на единообразие силуэта мужской и женской одежды, они имели свои характерные различия.¹²⁵

В XIV веке происходит расцвет костюмного комплекса, на который оказало сильное влияние стиль костюма восточно-центральноазиатских кочевников. Миниатюры к «Джами ат-Таварих» («Всеобщая история») Рашид ад-Дина (Тебриз 1306-314 гг.) показывают изменение общего силуэта мужской и женской одежды, она становится прямой, длинной, широкой и более объемной. В комплекс одежды входят монголо-китайские и арабские традиции.

Формирование синкретического стиля одежды происходит в конце XIV- начале XV веков. Этот стиль синтезировал, с одной стороны, исконные традиции таджикской народной одежды, с другой - элементы одежды кочевников. Более точное представление о покрое мужской одежды этого периода дают археологические изыскания. Среди археологических находок на территории комплекса Шахи-Зинда в Самарканде (1963 г.) внимание исследователей привлекло погребение мальчика семи - девяти лет. Он был погребен в халате (погребение в одежде говорит о мученической кончине покойника). Халат туникообразного покроя состоит из стана, рукавов и боковых частей (хранится в Самаркандском музее-заповеднике). Передний и задний станы выкроены прямо, а боковые части выкроены с раскошенными срезами. Рукава длинные и узкие у запястья, и они имеют форму трапеции. Ворот халата круглой формы, плотно прилегает к шее, халат сшит темно-коричневыми

¹²⁵ Ашрафи М.М. Средневековой костюм таджиков XIV-XVII веков (по данным миниатюры). - С. 15-17.

нитками, стежком вперед иголку. Ткань халата - тонкий шелк светло-коричневого цвета с узором¹²⁶.

Историческое описание одежды XV века дает в своем дневнике путешественник Руи Гонзалес де Клавихо (1403-06 г.). Он описывает одеяние старшей жены Тамура - Биби-Ханум (Каньо): «А когда все заняли свои места, из одной ограды, расположенной около шатра, вышла Каньо, старшая жена сеньора, которая собралась прийти на праздник к нему. И вышла она одетой так: в красном шелковом одеянии, расшитом золотом, широком и длинном, волочившемся по земле и без рукавов и без какого-либо выреза, кроме как у головы и пройм, куда продевались руки; платье было просторное и без всякого подреза у талии, очень широкое внизу; а подол его несли около пятнадцати женщин, поднимая вверх, чтобы она могла идти ...»¹²⁷

Подводя итоги данного раздела, отметим, что процесс формирования исторической одежды таджиков и предков этого народа прослеживается с VI тыс. до н.э. по энеолитическим памятникам Средней Азии. В коропластике из Карадепе, Алтындепе, Дашлыджидепе, а также в находках из погребений Синьцзяна (III тыс. до н.э.) нашли отражение различные туникообразных рубахи, что указывает на древние истоки такой формы одежды.

Археологические материалы показывают, что в эпоху древности, в частности во второй половине I тысячелетия до н.э., в одежде выделяются южный (бактрийский, драгианский, парфянский, арийский) и северный (согдийский, хорезмийский) комплексы. В I веке до н.э. - IV веке н.э. одежный комплекс состоял из халатов, накидок, шаровар, рубах, платьев туникообразного покроя и головного убора. В комплексе мужской одежды выделяется одежда плечевая (кафтан, плащ).

¹²⁶ Немцева Н.Б. К истории тканей и одежды населения Средней Азии XV в. – С. 243-251; Сухарева О.А. История среднеазиатского костюма. Самарканд (2-ая половина XIX – начало XX в.). - С. 30.

¹²⁷ Рюи Гонзалес де Клавихо. Дневник путешествия в Самарканд ко двору Тимура (1403-1406 гг.). - С. 125.

В эпоху раннего средневековья в различных районах Средней Азии распространились новые формы одежды, что было связано с возникновением собственных центров художественного шелкоткачества. В эволюции ранне-средневековой одежды прослеживается три этапа развития. Первый этап (V-VI века) характеризуется сохранением кушанских традиций и распространением эфталитской одежды. Вторым этапом (конец VI - середина VII вв.) можно обозначить как промежуточный, а на третьем этапе (конец VII – начало VIII веков) наблюдается нивелирование этнической дифференциации в одежде.

В силуэте и отдельных элементах раннесредневековой одежды можно проследить сохранившиеся до конца XII - первой четверти XIII веков черты доисламской одежды: это выявленные в науке элементы тохаристанской одежды V-VIII веков, для которой был характерен общий трапециевидный силуэт – одежда узкая в плечах и расширенная книзу.

В эпоху перехода к развитому средневековью (IX-X века) наблюдается сохранение доисламских традиций в одежде. Связь с этими художественными традициями прослеживается вплоть до монгольского нашествия в первой четверти XIII века. Возрастная дифференциация в одежде таджиков сложилась уже в XII веке. Процесс дифференциации одежды привел к разделению по полу: у мужчин нательной одеждой стала распашная рубаха типа халата, у женщин – нераспашная рубаха. Они не отличались своим покроем, разница была лишь в используемой ткани и в некоторых второстепенных деталях.

В период с первой четверти XIII века по вторую четверть XIV века в традиционной одежде получили распространение монголо-китайские традиции. В этот период характерными стали распашные халаты с диагональным запахом, халаты с длинными боковыми разрезами до пояса, с вышивкой на груди и т.д. В конце XIV- начале XV веков происходит формирование синкретического стиля одежды. Данный стиль синтезировал, с одной стороны, исконные традиции таджикской народной одежды, с другой - элементы одежды кочевников.

Указанные виды исторической одежды послужили прототипами для многих элементов одежного комплекса таджиков, сложившихся в последующий, т.е. исследуемый в настоящей работе, период.

1.2. Типологическая характеристика портновского дела: виды, детали и традиционная техника кроя

У таджиков в средневековье портновское дело или портняжничество считалось искусством. Такого своего значения это ремесло не утратило и в наши дни, несмотря на становление развитого фабричного производства одежды. Во все времена умелые портные пользовались большим авторитетом и популярностью. В таджикском обществе повсеместно было много истинных мастеров-портных, славившихся далеко за пределами района проживания, и имевших устойчивый круг заказчиков. Шитьем одежды занимались как женщины, так и мужчины. Настоящий портной владел различными умениями: кроить ткань и сшить из деталей одежду, оформлять ее, произвести вышивку и стежку и т.д. Секреты мастерства портняжничества, как правило, передавались по наследству. Элементарными навыками в области портновского дела должна была владеть каждая женщина, причем кроить и шить их обучали в кругу семей уже с малолетства.

Важным направлением в деятельности портного являлось снятие мерок и раскрой материала, чем обуславливался покрой одежды. Термин «покрой» одежды характеризует определенные виды членения поверхности формы на составные части. Под покроем одежды мы понимаем исторически сложившиеся принципы членения поверхности формы на детали определенного размера и конфигурации¹²⁸.

¹²⁸ Ширшнева Л.П., Ларкина Л.В. Конструирование одежды (теория и практика). - С.72-74.

Целостный анализ истоков и генезиса покроя традиционной одежды таджиков, его отдельных деталей требует кропотливого изучения этапов ее становления. Трудности на этом пути связаны с недостаточной изученностью, как истории покроя старинной национальной одежды, так и традиционной и современной, что значительно затрудняет изучение общих черт и различий в одежде в исторической последовательности. Сравнительный анализ покроя одежды на различных исторических этапах связан и с тем, что в эпоху древности и средневековья художники не ставили перед собой целью передачу покроя изображаемой одежды.

Процесс становления искусства творения красочных и своеобразных предметов одежды таджикского народа, формирования им собственного стиля в одежде, протекал тысячелетиями. Естественно, эволюция традиционной одежды нашла свое отражение и в ее покрое. Исследование покроя традиционной одежды таджиков является важной задачей. Как отметила О.А. Сухарева, «именно анализ покроя одежды является необходимым шагом в исследовании истоков традиционного костюма»¹²⁹.

Письменные источники (средневековые словари, исторические летописи и другие литературные произведения), изобразительный материал (миниатюры XV- XVII вв.), а также накопленные коллекции исторической одежды дают возможность комплексного исследования и целостного анализа покроя традиционной одежды XV - первой половины XX веков. При этом в качестве основного параметра для изучения эволюции одежды выступает ее покроем.

Как показывает комплексный анализ одежды, основные виды традиционной одежды рассматриваемого периода изготавливались в трех основных видах покроя: туникообразном, кимонообразном и втачном (или выкройном).

¹²⁹ Сухарева О.А. Опыт анализа покроев традиционной «туникообразной» среднеазиатской одежды в плане их истории и эволюции. - С.77; Гафуров Б. Г. Таджики: древнейшая, древняя и средневековая история. - С. 152, 246; История таджикского народа. – Т. 1. - С. 244.

Одним из древних видов покроя традиционной одежды таджиков является туникообразный покрой. При таком покрое элементарные изменения позволяли создавать огромное разнообразие форм традиционной одежды.

Туникообразный покрой использовался у таджиков для пошива традиционной плечевой распашной и нераспашной одежды. Этот вид покроя имеет условное название и не имеет ничего общего с греческой туникой¹³⁰.

Рассматривая проблему «западной» и «восточной» традиций в туникообразной одежде, Л. П. Сычев предложил одежду такого покроя разделить на два типа: восточноазиатский и западноазиатский. Восточноазиатский тип одежды характеризуется тем, что кроится из двух полотнищ ткани, перекинутых через плечи, которые сшиваются по бокам и по центру спинки, образуя распашную одежду (халат или кофту). Если сшить полотнища еще и впереди, то получится нераспашная одежда (рубаша, платье).

Западноазиатский тип характеризуется тем, что основу кроя составляет целое центральное полотнище, в котором проделывают отверстие для головы (глухая рубаша). Если центральное полотнище разрезать спереди от ворота до подола, то получится распашной халат или кофта. При этом, термины «земледельческий» и «скотоводческий», хотя и правильно отражают генезис исходных форм, неудобны при описании одежды тех народов, которые приняли тип покроя, не соответствующий их хозяйственной деятельности»¹³¹.

Одним из древних видов кроя распашной и нераспашной одежды выступает туникообразный покрой. Особенностью этого кроя является то, что стан одежды кроили в форме четырехугольника из целого полотнища ткани. Ткань складывают вдоль кромки пополам, образуя переднюю, часть и спину, сгиб ткани использовали как плечевую линию без шва. К стану пришивали

¹³⁰ Греческая туника - несшитая одежда, представляла собой кусок ткани, который обвертывался вокруг тела и набрасывался на плечи.

¹³¹ Сычев В.Л. Из истории плечевой одежды народов Центральной и Восточной Азии. - С. 36, 39.

рукава различной формы. Так как в большинстве случаев одежду кроили из узкой ткани, для расширения стана к его боковым срезам пришивали боковые части в виде вытянутого усеченного треугольника. Для обеспечения свободного движения рук между рукавами и боковыми срезами пришивали ластовицы различных форм.

Для пошива традиционной одежды таджиков использовали и кимонообразный покрой. Его особенностью является то, что в одежде этого покроя отсутствуют боковые швы, боковины и передние клинья. Стан одежды кимонообразного покроя кроится из широкой ткани без боковых швов. Ткань, перегнутая в плечах, образовывал спинку и перед. Под рукавами ткань вырезали наподобие покроя кимоно, получали верхнюю часть рукава. К верхней части рукавов пришивали поперечный кусок ткани для достижения необходимой длины, рукава сужались у запястья. В одежде этого покроя соединительный шов рукавов и стана располагался на предплечье.

Инновационным покроем традиционной одежды таджиков является втачной покрой. З.А. Широкова указывает на втачной покрой как на выкроенный¹³². Появление этого покроя в традиционной одежде связано с процессом взаимодействия с индийскими традициями в XVII-XVIII веках и распространением европейских традиций, в частности русской в конце XIX - в начале XX века. Одежда выкройного покроя имеет шов на плече, вырезную пройму, выкроенные рукава (по форме руки), окат по верхнему срезу рукавов. В начале XX века, при крое женских платьев, верхней одежды (*мӯнисак*, *камзӯл* и др.) стали использовать большое количество деталей:

- основные детали (передние и задние кокетки);
- декоративные детали (клапаны, воротники типа стойки, отложные воротники новых форм и т.д.);
- вспомогательные детали (подборта).

¹³² Широкова З.А. Таджикский костюм конца XIX – XX вв. - С. 45.

Изменение технологии пошива женской и мужской одежды привело к использованию многочисленных деталей, а это значительно усложнило работу мастериц.

Другим параметром анализа одежды выступает способ ношения одежды:

- плечевая (распашная и нераспашная);
- ношение в рукава (*фараҷӣ*) и внакидку (*фараҷӣ, ридо, або*);
- поясная (на линии талии и на линии бедер);
- в пройму (*чапон, чубба, мӯнисак, калтача, кулиҷа, котибӣ, хирҷа, камзӯл* и др.).

Одежда по месту расположения опорной поверхности делится на две группы; одежда для верхней части тела (плечевая) и одежда для нижней части тела (поясная). Плечевая и поясная одежда также подразделяется на нижнюю (нательная одежда) и верхнюю (халаты, камзолы и др.).

Плечевая одежда опирается на плечевой пояс, частично или полностью покрывает туловище, руки и шею. К основным признакам покроя плечевой одежды относятся: покрой рукава (форма его соединения с проймой), членение основных деталей (спинки и полочки) продольными (рельефами) и поперечными (характер соединения лифа с юбкой, наличие кокетки) швами. Основными покроями рукава, существенно отличающимися друг от друга по форме и характеру его соединения с основными деталями (спинкой и полочкой)¹³³, являются: туникообразный, кимонообразный и втачной.

К основным признакам покроя плечевой одежды относятся:

- покрой рукавов (форма и его соединения с проймой);
- членение основных деталей (спинки и полочки) продольными и поперечными (характер соединения лифа с юбкой, наличие кокетки) швами.

Распашная одежда - это кроеная и сшитая одежда, имеющая спереди застежку сверху донизу (тип халата или кафтана). Распашную туникообраз-

¹³³ Павлова С.В. Конструирование одежды. - С. 16-17.

ную, кимонообразную и втачного покроя одежду (с передним разрезом) можно разделить на следующие виды:

- верхние рубахи или платья (*пероҳан, курта*);
- легкие халаты и кафтаны на подкладке (*ҷома, қабо, ҷубба, чапон, фараҷӣ, хирқа, ҷанда, калтача, кулиҷа, котибӣ, курдӣ, ридо, або, тайласон мӯнисак, пешво, румча, камзӯл, нимкамзӯл и др.*);
- легкие халаты и кафтаны без подкладки (*яктак, аврҷома*);
- халаты, стеганные на вате и жилеты (*ҷома, васкатча, тағнӯи*);
- суконные халаты без подкладки (*чакман*);
- кроеная шуба (*нӯстин, зуффа*).

Нераспашная одежда - это кроеная и сшитая одежда, не имеющая спереди застежку сверху донизу (тип рубахи, платья). Нераспашную одежду (без переднего разреза) можно подразделить на следующие виды: мужская и женская одежда: рубахи *курта, пероҳан*, женские платья *курта*, верхняя зимняя одежда *гуттича*. Для характеристики традиционной нераспашной одежды важную роль играет форма ворота.

Накладная - это одежда, которую надевают через голову. Она может быть несшитой - в виде куска ткани с вырезанным отверстием для головы, может быть кроеной и сшитой (туникообразный покрой, если основой такой одежды является согнутое пополам полотнище ткани без плечевых швов - тип туники или рубахи). Одежда для нижней части тела (поясная) опирается на тазобедренный пояс, покрывает нижнюю часть тела и ноги (частично или полностью).

Традиционная таджикская поясная (набедренная) одежда представлена несколькими вариантами форм штанов и шароваров *пойҷома (лозимӣ, тамбон, эзор)*. Они были обязательной частью мужской и женской одежды:

- 1) шаровары прямые;

2) шаровары с раскошенными штанинами и мотней, выкроенной из отдельного куска ткани. В зависимости от вида мотни они делились на шаровары с мотней со швом и шаровары с цельной мотней;

3) шаровары с раскошенными штанинами и мотней, выкроенной из того же куска ткани.

Другими параметрами рассмотрения традиционной одежды являются:

- половой (мужская, женская) и возрастной (молодежная, старушечья, девичья, детская и др.) признаки;

- функциональное назначение одежды: праздничная, траурная, повседневная. Даная функция одежды, как показывает анализ исторического материала, во многом влияет, на покрой одежды, о чем свидетельствует резкое отличие праздничной и траурной одежды;

- сезон ношения одежды: летняя, зимняя и демисезонная. Данная подгруппа также подразделяется нами по количеству пакетов материала: однослойная, двухслойная и многослойная.

Традиционную одежду таджиков XV-XX столетий мы условно подразделяем на несколько типов, исходя из длины одежды:

а) длинная одежда, доходящая до линии щиколотки или немного короче платья (платья-халаты *курта*, *пероҳан*, халаты *қабо*, *чапон* (*ҷома*), *фараҷӣ*, *ҷубба*, *пешво*, *камзӯл*, *румча*, *чакман*, *пӯстин*, *хирқа*, *ҷанда* и др.);

б) средней длины, т.е. до колена (*калтача*, *нимча*, *кулича*, *котибӣ*, *курдӣ*);

в) по линии талии или же подягодичной складки (*курта*, *нимтана*, *камзӯлча*, *васкатча* и др.).

Мастера при крое одежды для клиента не использовали мерку, ибо традиционная одежда была стандартной: для молодых, среднего возраста и пожилых в зависимости от телосложения. Закройщики размер одежды определяли визуально. Для определения размера использовались различные способы измерения. Линейные меры были преимущественно антропометрического

происхождения. Эти меры измерения использовались при шитье одежды, для измерения тканей домашнего производства и покупных, для определения размера войлока, циновок и т.д.

В традиционной практике была выработана целая система измерения при помощи пальцев, локтя, вытянутой руки и т.д. В практике использовалась система мер:

1) при помощи двух пальцев *ангушт* (*лик, чилик, паслик*), т.е. мера в 16-19 см; расстояние от указательного пальца до мизинца *чор ангушт*;

2) при помощи пяди *ваҷаб* (*визед*), т.е. мера в 20-23 см. *Ваҷаб* – расстояние от большого пальца до мизинца при растопыренных пальцах. Этот способ измерения имеет варианты:

а) большой *ваҷаб* – с растопыренными пальцами;

б) меньший *ваҷаб* – со сжатыми пальцами и т. д.¹³⁴.

При другом способе измерения использовали расстояние между большим пальцем и различными пальцами руки - *як пушти пайванд*.

Другой линейной мерой при шитье одежды и измерении тканей был локоть - *оринҷ*, т.е. мера в 50 см. В XIX - начала XX веков в различных регионах Таджикистана основной мерой длины был «газ»: *чӯбгаз* (букв. «деревянный газ»), *гилемгаз* («газ для сукна»). Последнюю меру использовали для измерения домотканых материй, используемых для пошива одежды.

Чӯбгаз имел три разновидности измерения:

а) расстояние от середины груди под подбородком до конца вытянутой в сторону руки, равное 83 см.;

б) расстояние от конца пальцев через всю грудь до второго плеча (100-102 см);

в) расстояние от конца пальцев вытянутой руки до плеча, равное 71,12 см. Введение этой меры было связано с присоединением Средней Азии к

¹³⁴ Андреев М.С. Поездка летом 1928 г. в Касанский район. - С. 122-125.

России в последней трети XIX века, поэтому она называлась «николаевским аршином» - *олчин*;

г) *гази бофандагӣ* («ткацкий газ») - удвоенное расстояние между концами пальцев рук, разведенных на уровне плеч в разные стороны, равное 166 см.

Другой мерой длины была *қулоч* - расстояние между концами пальцев рук, вытянутых в стороны на уровне плеча, равное 165-175 см. В Бадахшане основной мерой для измерения длины тканей служила *килоч*, которая равнялась 168 см. Дополнением к ней служила мера в половину - расстояние от концов пальцев до середины груди, которая называлась «чӯбгаз» (83 см)¹³⁵.

Эти способы измерения до настоящего времени используются в практике некоторых мастериц - закройщиц (*чевар*), что служит показателем практичности народных традиций портняжничества.

Для определения основных параметров деталей традиционной одежды туникообразного, кимонообразного и втачного покроев, мы выделяем следующие детали:

- стан *қад*,
- боковой клин *тирез*,
- рукав *остин*,
- ластовица *қулфак* (букв. «замочек»),
- клин *шоха* (*шоҳ, барчагиребон, бар, барча, барак*),
- воротник *гиребон*,
- подпола нижней части халата с изнаночной стороны *фаровез*,
- штанина *поча*,
- мотня *хиштак*,
- верхняя часть штанин *нифа* (*лифа, болоӣ*) и др.

¹³⁵ Каюмова Х.А. Народная метрология и хронология таджиков Каратегина, Дарваза и Западного Памира XIX - начала XX вв. - С. 9-11.

Стан. В традиционной одежде таджиков при использовании различных покроев определяющую роль играет покрой стана и рукавов. При туникообразном покрое стан имеет форму четырехугольника и кроится из целого полотнища ткани, которое складывается вдоль кромки ткани, образуя переднюю часть и спинку, без шва на плечах. Отметим, что традиционная плечевая одежда при туникообразном покрое, в случае использования кустарной ткани, кроится из двух или четырех полотнищ узкой ткани. Наличие двух вертикальных полотнищ наглядно демонстрирует вертикальный шов на спинке.

При туникообразном покрое используются боковые части, необходимые для расширения стана. Эти части по форме напоминают усеченный треугольник или трапецию и имеют скошенные края. В зависимости от формы, боковины кроят двумя способами:

- из одного куска материи, сложенного вдвое поперек по косой линии - при таком покрое боковины приобретают форму, похожую на вытянутый усеченный треугольник;

- по диагонали, сложив полотнище вдоль вдвое, с кромками на одном боку. При этом одна из боковин получалась целой, а другая со швом.

Рукава. Формы рукавов при туникообразном покрое можно разделить на прямые и трапециевидные. Они пришиваются к стану по прямому срезу с боков. Под рукавами, захватывая их, помещают боковины. Такие рукава можно назвать «входящими», т.е. рукава являются составным элементом покроя. На стыке рукавов с боковинами используются ластовицы, что предохраняет место стыка от разрыва. В зависимости от размера тела, одежда для детей и подростков шьется с ластовицами и без них.

При крое рукавов ткань располагают поперек, а не по долевой нити,

при этом рукава пришиваются к стану кромкой. Ткань рукавов при опущенной руке располагается поперек (такой покроем можно четко разглядеть при пошиве одежды из полосатых тканей)¹³⁶.

Особенности кроя и пошива рукавов элементов традиционной одежды таджиков, в зависимости от их формы, подробно рассматриваются в третьей главе настоящей работы.

Анализ изобразительных источников и одежды XV-XX веков показывает, что длина, ширина и форма рукавов в этот исторический период трансформировались. В основном менялась форма рукавов женской одежды. Как показывают миниатюры XV-XVIII веков, верхняя женская одежда была с длинными рукавами, сужающимися у запястья. В XIX веке, как показывают коллекции музеев, женщины стали использовать одежду с очень широкими рукавами, а начале XX века рукава женской одежды сузились у запястья.

Следует указать, что с рукавами традиционной одежды таджиков связаны различные приметы. Закройщицы при крое и обработке нижней части рукавов стремились к тому, чтобы низ рукавов заканчивался кромкой ткани. Это связано с тем, что подшитый край рукавов мешает поступлению насущных благ¹³⁷. Существовало традиционное высказывание *ризқ аз остин меда-рояд* («насущный хлеб приходит через рукава»).

Ворот. При туникообразном покрое женской и мужской одежды использовали ворота двух видов: вертикальный и горизонтальный. Анализ ворот на женских платьях показывает, что их форма была связана с функциональным назначением одежды. Вертикальный ворот выполняли в одежде женщин-матерей, так как он был приспособлен для кормления ребенка грудью. В платьях девушек до замужества и женщин до рождения первого ребенка ворот был горизонтальный. Другими словами, в этот исторический пе-

¹³⁶ Сухарева О. А. Опыт анализа покроев традиционной «туникообразной» среднеазиатской одежды в плане их истории и эволюции. - С.76.

¹³⁷ Широкова З.А. Таджикский костюм конца XIX – XX вв. - С. 23.

риод единовременно использовались два вида ворота - вертикальный и горизонтальный. В XX столетии это различие в одежде девушек и женщин исчезло, т.е. вертикальный ворот получил преимущественное распространение.

Горизонтальный ворот, в основном, встречается на нераспашной женской и мужской плечевой одежде. Покрой ворота играл большую роль в названии рубаш, платьев и халатов: *куртаи ростак*, *куртаи бугак*, *куртаи китфакӣ*, *куртаи пешчокак*, *куртаи пешкушо* и др. Все различия горизонтального ворота являются локальными вариантами, т.е. результатом развития простого горизонтального ворота. Некоторые женские платья туникообразного покроя с горизонтальным воротом имеют необычный крой. Как показывают исследования А.К. Писарчик, женские платья с горизонтальным воротом имели два вертикальных разреза, их делали от горизонтального разреза на переднем стане и на заднем стане. У плеч эти разрезы скрепляли завязками. В результате платье получалось двухсторонним¹³⁸. Эти и другие характерные черты пошива воротов различной формы также подробно рассмотрены в третьей главе исследования.

Вертикальный ворот в таджикской одежде туникообразного покроя встречается в основном на распашных вариантах мужской одежды: рубашках, халатах и т.д. Обычно такой ворот оформляется воротником.

Воротник является широко используемой деталью в горизонтальных и вертикальных воротах. Воротники различных форм нашли свое отражение на миниатюрах XV-XVIII веков, что указывает на существование различных типов и видов воротников. В начале и середине XIX века воротники в традиционной одежде использовались редко. С конца XIX века воротники в традиционной одежде получили широкое применение как инновационная деталь одежды, что было связано с распространением европейской традиции покроя.

Как показывает анализ исторических источников и комплектов тради

¹³⁸ Писарчик А.К. Писарчик А.К. Материалы к истории одежды таджиков Нурата. - С. 116.

ционной одежды туникообразного покроя, в основном использовались воротники трех типов:

- 1) воротник стоячий пришивной;
- 2) цельнокроеный воротник, с передним станом и подбортом (типа ша-ли);
- 3) отложной воротник.

Вышеуказанные типы воротников в зависимости от кроя делятся на несколько видов. Так, пришивные воротники подразделяются нами на три вида:

- 1) в виде короткой прямой полоски ткани;
- 2) в виде длинной прямой или косой полоски ткани;
- 3) в виде двух клиньев, сшитых с поперечной стороны.

Возникновение вышеуказанных видов воротников связано с эволюцией простого воротника из прямой ткани. Таким образом, пришивной воротник как деталь туникообразного покроя использовался, в основном, в распашных видах традиционной женской и мужской одежды.

Ворот, имеющий пришивной воротник, на мужских нераспашных рубашках имеет глубокий вертикальный разрез, открывающий грудь. Исследование показывает, что использование пришивного воротника на нераспашной нательной одежде (рубашке) связано с концом XIX - началом XX веков.

Стоячие воротники при туникообразном покрое встречаются на нераспашной и редко на распашной одежде. Различные виды стоячих воротников по крою идентичны, они отличаются своей отделкой краев воротника.

Цельнокроеные воротники с передним станом, как показывают миниатюры XV-XVIII веков, использовались на распашных халатах. Воротники такой формы кроили из контрастных тканей, чаще всего из черной материи. По своей форме они были узкими и широкими.

Передние клинья. При туникообразном покрое в одежде важную роль играют передние клинья в форме вытянутого треугольника. Они используются на некоторых видах распашной одежды. Основной функцией передних

клиньев является обеспечение глубокого захода пол друг на друга. Очень длинные передние клинья в верхней одежде пришиваются от плеча до подола. Этот вид называли *барчагиребон*.

Ластовицы. Другой деталью при туникообразном покрое выступают ластовицы треугольной, четырехугольной формы или же в форме ромба. В зависимости от формы они пришиваются по-разному. Согласно народным поверьям, ластовицы имеют магическое значение. Так, например, в селении Нурата четырехугольные ластовицы кроили из материи другого цвета. На белых свадебных платьях такие ластовицы кроили из белой ткани, а для платьев из цветных тканей ластовицы кроились из цветных тканей.

Подбор ластовиц по цвету считался магическим средством, обеспечивающим плодovitость - *ирим карда, хиштакаиш кудо шавад гуфта, бача пур шавад гуфта* («необходимость освещения для выделения ластовиц, чтобы было больше детей») ¹³⁹.

Ластовицы не являются основной деталью одежды. В одежде жителей Бадахшана, например, они вовсе отсутствуют ¹⁴⁰. Основные исторические виды, особенности обработки ластовиц, будут рассмотрены в последней главе работы.

Кимонообразный покрой. При использовании кимонообразного покроя одежду кроют по прямым линиям: продольные швы соответствуют нитям основы, поперечные - утку. Стан одежды кимонообразного покроя состоит из одного длинного или двух полотнищ. Бока переднего и заднего полотнищ сшиты, а в верхней части стана у плечевого сгиба оставляются прямые проймы для рукавов. ¹⁴¹ При кимонообразном покрое стан одежды имеет меньшее количество вертикальных швов, в средней части спинки шов отсутствует. В некоторых видах одежды кимонообразного покроя при крое ткань под рука

¹³⁹ Писарчик А.К. Писарчик А.К. Материалы к истории одежды таджиков Нурата. - С. 115.

¹⁴⁰ Путешествия в восточные страны Плано Карпини и Рубрука. - С. 27, 99.

¹⁴¹ Пармон Ф.М. Композиция костюма. - С. 26.

вами вырезают, это образует цельнокроеный стан с верхней частью рукавов.

В одежде кимонообразного покрова используются боковые части, для расширения стана используют клинья со скошенными краями. Клинья вшивают в боковые срезы стана. Форма рукавов в одежде кимонообразного покрова в основном прямая или же трапециевидная. Рукава вшивают у плечевого сгиба стана так, чтобы они совпадали по сгибу. Рукава складывают вдвое по уточной нити ткани и зашивают внизу. При кимонообразном покрое соединительный шов рукавов и стана располагается на предплечье, длина рукавов короче, чем при туникообразном покрое. Ластовицы в одежде кимонообразного покрова не применяются. Объемная форма стана и рукавов при кимонообразном покрое дает простор для свободного движения рук. Форма ворота и воротников на одежде кимонообразного покрова практически не отличается от формы ворота и воротников туникообразного покрова.

Традиционная одежда втачного покрова появилась в гардеробе таджиков в конце XIX - начале XX веков. К покрое одежды этого типа относятся как верхняя, так и легкая одежда: - платья *кўкрак бурма, куртаи урусча, миёнбурма, тошканд-буриш, куртаи фаргонағӣ,*

- халаты *румча,*

- камзолы *камзўли румча, ҷомаи (чапони) дучока (сечока, чорчока, панҷчока),*

- жилеты *камзўлча, васкатча, калтача, тағнўшӣ.*

Отличительные черты выкройного покрова связаны с деталями кроя - станом и рукавами платьев и халатов. При раскрое вносятся значительные изменения в плечевых швах и проймы.

Стан платьев при выкроенном покрое состоит из переднего, заднего стана, передней и задней кокетки. Стан же халатов состоит из передней и задней деталей.

Втачной покроем отличается некоторыми особенностями:

1) плечевой срез кроят наклонно, повторяя наклон плеча;

- 2) пройму кроют закругленной формы;
- 3) боковые срезы иногда кроют по плавной кривой линии, образуя волнучесть талии и выпуклость бедер;
- 4) на стане камзолов и жилетов прилегание одежды к телу достигается посредством швов или вытачек, расположенных на спинке или напереднем стане;
- 5) рукава кроют в соответствии с проймой;
- 6) карманы, горизонтальные или полукруглые, на камзолах, румча, халатах прорезают напереднем стане и пришивают по бокам (два кармана), на груди (один маленький), на поясе для часов (один маленький);
- 7) на бортах халатов и камзолов прорези для пуговиц для скрепления обметывают петлями.

Ввиду сложности изготовления одежды втачного покроя, некоторые их виды первое время кроили только мужчины, позднее их стали кроить и женщины. Пользовались они выкройками - лекалами *андоза*¹⁴².

Как было указано выше, этот покрой отличается некоторыми особенностями, в частности, прилегание одежды к телу достигается посредством швов или вытачек, расположенных на спинке или на переднем стане.

Плечевая одежда при втачном покрое характеризуется также наличием швов на спинке и полочке. В зависимости от количества продольных швов изделия могут быть:

- двухшовными (с двумя боковыми швами);
- трехшовными (с двумя боковыми и средним швом по спинке);
- пятишовными (с двумя боковыми швами, средним швом и притачиванием отрезного бочка;
- шестишовными (с двумя боковыми швами и четырьмя швами на спинке и полочке).

¹⁴² Сухарева. О. А. История среднеазиатского костюма. - С.22.

В конце XIX – начале XX веков существовало несколько разновидностей камзолов, названия которых зависели от количества швов, используемых при крое. Камзол и халат с тремя швами на спине и по бокам имели названия *ҷомаи (чапони) эшбел, ҷомаи сечока, ҷомаи панҷока*. Камзолы с двумя швами по бокам и почти прямой спинкой называли *ҷомаи дучока*. Халаты с двумя швами были простыми видами выкройного покроя.

Рукава в одежде вышеуказанного покроя соответствуют форме руки. Верхний срез рукавов оформляется плавными кривыми линиями, образуя окат. При этом покрое рукава первоначально кроили поперечно, но постепенно их стали кроить продольными. Низ рукавов оформляют притачными манжетами.

На одежде этого типа покроя на срезе горловины используются несколько видов воротников:

- стоячие - *кесма, бугма, қазоқӣ*;
- шалевые - *қайтарма (қайорма, қайрулма, қайрилма)*;
- отложные с лацканами - *қайчӣ ёқа* (“ножничный ворот”).

Например, халат *румча* с шалевым воротником называли *чапони қайтарма*¹⁴³.

Инновационной деталью одежды выкройного покроя считалось использование потайных застежек для петель и пуговиц (*тагтугма*).

Подводя итоги данного раздела, отметим, что реконструкция одежды XV - первой половины XX веков основывается на классификации традиционной одежды: по крою; по полу, по возрастным признакам; по типу одежды; по способу ношения; по сезону ношения; по функциональному назначению одежды. Покрой одежды определил принципы и общую характеристику исторически сложившихся норм в одежде и ее внешний вид. Он отражает исторические изменения в одежде, связанные с развитием культурных потребностей общества. Анализ традиционной одежды таджиков XV – первой по-

¹⁴³ Широкова З.А. Таджикиский костюм конца XIX – XX вв. - С. 55.

ловины XX веков показывает, что все основные виды одежды создавались на основе трех основных покроев: туникообразного, кимонообразного и втачного (выкройного).

Для определения основных параметров традиционной одежды различного покроя следует выделить ее основные детали: стан, боковые клинья, рукава, ластовицы, клинья, воротник, подпола нижней части халата с изнаночной стороны, штанина, мотня, верхняя часть штанин и др.

Важную роль при крое традиционной одежды в XV - первой половине XX веков сыграла, выработанная в традиционной практике, система измерений при помощи пальцев.

Комплексный анализ покроя традиционной таджикской одежды показывает, что основными видами ее покроя были туникообразный, кимонообразный и втачной (выкройной). Наиболее старинным видом покроя традиционной одежды таджиков является туникообразный. Для него характерно множество элементарных изменений, которые позволяли создавать огромное разнообразие форм традиционной одежды. Формирование кимонообразного покроя в традиционной одежде таджиков в эпоху средневековья, вероятнее всего, связано с процессом включения Центральной Азии в состав монгольского государства, когда возникла необходимость прямых заимствований в одежде, включения тюрко-монгольских элементов, что было связано с неукоснительным соблюдением социальных норм, установленных в тот период.

Появление нового покроя одежды в период XV-XX веков, в частности кимонообразного покроя, первоначально засвидетельствовано в одежде знати. Кимонообразный покрой впоследствии получил широкое распространение в народной одежде. Судьба заимствованного покроя одежды различна: с изменением исторической обстановки многие виды одежды с кимонообразным покроем исчезли (*қабо*), а другие (халаты *мӯнисак*, *чапон*, *чакман*,

пӯстин, платья и рубахи *курта*, *пероҳан*) под влиянием местных традиций проникли в народный костюм.

Втачной (выкройной) покрой одежды начал внедряться в аристократической среднеазиатской одежде в XVIII-XX веках. С возникновением капиталистического уклада в конце XIX века этот покрой получил здесь повсеместное распространение. Интенсивное распространение выкройного покроя было связано с его наличием в основе таджикской народной одежды, существованием принципов ее конструирования, а также широким распространением новых европейских традиций кроя одежды. Возрождение выкройного покроя в традиционной одежде таджиков, т.е. со швом на плечах, вырезной проймой и рукавом, постепенно преобразовывалось в соответствии с господствовавшей модой.

В конце XIX – начале XX веков при крое женских платьев и верхней одежды (*курта*, *мӯнисак*, *камзӯл* и др.) стали использовать крой с большим количеством деталей (передние и задние кокетки, клапаны, воротники-стойки, отложные воротники новых форм, подборта и др.). Возникновение этих принципов покроя в традиционной одежде таджиков имеет тесную связь с распространением европейских норм кроя одежды.

ГЛАВА 2. ЭВОЛЮЦИЯ ПОРТНОВСКОГО ДЕЛА ТАДЖИКОВ В XV - ПЕРВОЙ ПОЛОВИНЕ XIX ВЕКОВ

2.1. Развитие исторических традиций в покрое одежды

Как известно, в XV веке вхождение многих бывших стран в состав империи Тимура способствовало взаимообогащению разных художественных школ. При Тимуридах в Центральной Азии важными культурными центрами становятся Самарканд, Герат, Шираз, Тебриз. Герат начинает приобретать большое значение уже во времена правления Шахруха, во второй половине XV века, а в крупный культурный и научный центр он превратился при султানে Хусейне Байкаре (1469-1506 годы). Здесь стали собираться известные деятели науки и искусства, в том числе художники-миниатюристы, со всех концов Мавераннахра и Ирана¹⁴⁴.

М.В. Горелик, анализируя миниатюры Хорасана и Мавераннахра XV-XIX веков, дает систематическое описание элементов мужского костюма, посредством чего выявляет портновские традиции той эпохи. Исследователь отмечает, что в XV веке костюмный комплекс был един во всем Среднем и, частично, Ближнем Востоке - от Месопотамии и Азербайджана до Семиречья и Восточного Туркестана. В основе общих традиций лежали, с одной стороны, местные элементы одежды, воспринявшие некоторые черты тюркского костюма, с другой - ирано-месопотамские и монгольские черты костюма, в котором исследователь предполагает китайские или китаизированные элементы. Сложению этой общности наряду с определяющим значением давних и длительных культурных связей способствовало и то, что Тимур объединил в единое государство большие территории Ближнего и Среднего Востока. После его распада единая традиция продолжала развиваться¹⁴⁵.

¹⁴⁴ Гафуров Б. Г. Таджики: древнейшая, древняя и средневековая история. - С. 512-513.

¹⁴⁵ Горелик М.В. Среднеазиатский мужской костюм на миниатюрах XV-XIX вв. - С. 49-70.

Учитывая значимую роль Герата в культурной жизни региона в XV-начале XVI веков, использование историками материальной культуры гератской книжной миниатюры является закономерным, так как она дает наглядное представление о господствовавших тогда формах региональной одежды. Традиции кроя и ношения одежды, связанные с Гератом, дают важные исторические сведения и об одежде таджиков того исторического периода. Традиционная одежда таджиков в XV веке сложилась на базе культуры Хорасана, т.е. она имеет общую с гератской одеждой основу.

Изучение и анализ миниатюр показывает, что покрой мужской одежды был типичным: разные социальные и этнические слои населения носили одежду одних и тех же видов, хотя каждая группа отдавала предпочтение определенному способу ее ношения, особым материалам, разным сочетаниям с теми или иными аксессуарами¹⁴⁶.

Немецкий ученый Х. Готц пишет, что в первой половине XV века главными центрами распространения моды на Востоке были Самарканд, Бухара, а позднее Герат. В XVI веке, по его словам, Персия, как и Османская Турция с Индией, находилась под сильным влиянием и развивала в соответствии с местными условиями фасоны гератской одежды¹⁴⁷.

В миниатюрах рассматриваемых исторических эпох нашли отражение, в основном, верхняя одежда, головные уборы, обувь, аксессуары. Нашедшие частичное отражение фрагменты нательной одежды дают определенное представление о специфике их ношения и крое. В этот исторический период возникли новые тенденции, сформировавшиеся в Герате в сфере моды и они стали достоянием всех народов Центральной Азии. Новые традиции получили широкое распространение в особенности в крупных городах, таких как Кабул, Шираз, Тебриз, Бухара, Самарканд, Худжанд. Как показывают книжные миниатюры, со второй половины XIV века традиции конструирования и

¹⁴⁶ Среднеазиатский мужской костюм на миниатюрах XV-XIX вв. - С. 49-50.

¹⁴⁷ Goets H. The History of Persian costume. - P. 2239.

кроя, манера ношения одежды в этих культурных центрах были едиными¹⁴⁸.

На рубеже двух столетий кочевые тюрки под предводительством Мухаммада Шайбани-хана завоевали Центральный Мавераннахр, а позже и остальные части государства Тимуридов¹⁴⁹. В начале XVI века возникли два новых обособленных государственных объединения - сефевидское иранское государство и Шайбанидское среднеазиатское. Граница между новыми враждующими государствами династий Сефевидов и Шайбанидов устанавливается по реке Амударье. В начале XVI века Герат утратил свое значение культурного центра (в области живописи, костюма и др.) в Центральной Азии и как центр столичной культуры, науки и торговли выдвигается Бухара. Этот новый центр с начала своего развития «ориентировался на блистательную гератскую культуру XV века, которая была образцом, эталоном в развитии и литературы, и всех видов искусства, в том числе искусства костюма»¹⁵⁰.

Традиционную одежду таджиков XVI-XVII веков можно наглядно изучить по миниатюрам рукописей «Шахнаме» (1556 год), «Юсуф и Зулайха» Дурбека (1615), «Бустан» Саади (1616)¹⁵¹, а также текстам письменных источников. Речь идет о таких произведениях, как «Бадаи' ал-вакаи'»¹⁵², «Бабурнаме»¹⁵³, самаркандской вакуфной грамоте Хусейна Хоразми, мемуарам Рюи Гонзалеса де Клавихо¹⁵⁴.

В XV-XVIII веках специфические особенности одежды таджиков неоднократно подвергались изменениям, однако основные их формы и покрой все же сохранили свои неизменные качества. Можно заключить, что покрой одежды таджиков в XVIII веке является продолжением соответствующих

¹⁴⁸ Холики А. К истории культуры и этнографии таджиков X-XIII веков. - С. 93.

¹⁴⁹ Гафуров Б. Г. Таджики: древнейшая, древняя и средневековая история. - С. 521.

¹⁵⁰ Ашрафи М.М. Средневековой костюм таджиков XIV-XVII веков. - С.37.

¹⁵¹ Ашрафи М.М. Средневековой костюм таджиков XIV-XVII веков. - С.45.

¹⁵² Васифи Зайн ад-Дин. Бадаи' ал-вакаи'. - С. 1127.

¹⁵³ Бабур З. Бабурнаме. - С. 17.

¹⁵⁴ Рюи Гонзалеса де Клавихо. Дневник путешествия ко двору Тимура в Самарканд 1403-1406 гг.

традиций XV-XVII веков. К сожалению, подлинных сохранившихся экземпляров одежды той эпохи осталось очень мало.

Более конкретные сведения об одежде, специфике ее покроя и манере ношения дают миниатюры XV–XVIII веков. В этот период в мужской и женской одежде главенствующую роль играл туникообразный покррой. Разнообразие покроя достигалось посредством варьирования деталей кроя и отделки. Традиционную одежду этого периода можно подразделить на следующие виды:

- нательная одежда *курта (пероҳан)*;
- поясная одежда *эзор (фўта, тунбон)*;
- верхняя одежда *қабо, қома, чубба, фарҷӣ (фарачӣ), хирқа, ҷанда, калтача, кулича, котибӣ, курдӣ, ридо, або, тайласон, гуффа, чакман, пўстин, тун.*

Мужская и женская одежда была одинакового покроя, но отличалась по декору, используемой ткани и манере ношения.

Исследователь Н. Турсунов, опираясь на материалы письменных источников, отметил, что в ту пору в Самарканде, Бухаре и Худжанде изготовление одежды (*қомадӯзӣ*) достигло существенного развития и высокой степени специализации. Так, процесс шитья стеганых халатов был разделен между швеями-надомницами, которые выполняли конкретные операции: изготовление верха *абра*, подкладки *астар*, стежек *бандак*, плетеных тесемок *часпак*, обшивки одежды. Все операции выполнялись под начальством скупщика *қомафуруш*¹⁵⁵.

Мужскую нательную одежду составляла, как и прежде, рубаха *курта (яктаг, либоси таг)*,¹⁵⁶ а женскую - платье *курта (пероҳан)*. М.В. Горелик указывает, что мужчины носили одновременно две рубахи. Нижняя рассмат-

¹⁵⁵ Турсунова Г.Н. История возникновения и развития капиталистической мануфактуры Средней Азии. - С. 77.

¹⁵⁶ Шахахмед Абдуджаббор. Словарь поэзии Камола Худжанди. - С. 423.

ривалась как нательная одежда, а надетая поверх, - как верхняя. Миниатюра Бехзада «Харун ар-Рашид и цирюльник» (табл. 6.1) показывает, что в XV веке мужскую нательную рубаху шили из тонкой ткани белого цвета, верхняя рубаха - из цветной¹⁵⁷. Как правило, мужские верхние рубахи шили из тканей холодных тонов, спокойных оттенков - голубых, серых, синих, зеленых¹⁵⁸.

Нательные и верхние рубахи туникообразного покроя по способу оформления ворота, мы подразделяем на два типа:

- рубахи и с круглым, облегающим шею, воротом;
- рубахи с мысообразным воротом.

Рубахи первого типа покроя нашли отражение в миниатюрах «Харун ар-Рашид и цирюльник» и «Бахрам Гур убивает льва»¹⁵⁹. На миниатюрах «Маджнун, прикованный к скале» (табл.6.2) и «Старуха - просительница у дворца султана» изображены рубахи с мысообразным воротом, глубина которого достигает низа груди¹⁶⁰.

Нательные женские платья по форме стана в основном были прямыми, без шва на талии. Отличие платьев было в оформлении ворота, т.е. существовали платья с горизонтальным, сильно облегающим шею воротом и с мысообразным воротом. Нательное платье с горизонтальным, сильно облегающим шею, воротом, без центрального шва нашло отражение на миниатюре «Свадебная ночь Мехра и принцессы Нахид» из рукописи «Мехр и Муштари». В композиции принцесса Нахид одета в нательное платье белого цвета с длинными, узкими у запястья рукавами. В миниатюре художника Абдулла Саади «Влюбленные» персонаж одет в платье с округленным воротом и с центральным швом, застежка платья состоит из мелких золотых пуговиц. Широкое платье с маленькими отворотами на круглом вороте изображено в миниатюре

¹⁵⁷ La peinture per sane. Kalila wa-Dimna de Baysonqur: Istanbul. Palais de Topkapi Revan 1022. 1977 dy Editions d'Art Albert Skira S.A. Gtneva premiere edition.

¹⁵⁸ Горелик М.В. Среднеазиатский мужской костюм на миниатюрах XV-XIX вв. - С. 60.

¹⁵⁹ Иранская миниатюра XV-XVI веков. – Откр. № 4.

¹⁶⁰ Иранская миниатюра XV- XVI веков. – Откр. № 8.

XVI-XVII веков «Любовная сцена» (табл. 2.4). Стан платья имеет пуговичную застежку по центру. Длина платья доходит до щиколоток¹⁶¹.

Широкое платье с круглым воротом с длинными и узкими рукавами изображен в бухарской миниатюре XX века «Третий сон Зулейхи»¹⁶² (табл. 1.4). Это указывает, что ношение этого вида платья продолжалось до XX века.

Нательное платье с мысообразным воротом нашло отражение в миниатюре «Купальщицы»¹⁶³ (табл. 4.1).

Нательные платья (курта) пожилых женщин имели длинные и широкие рукава, на что указывает миниатюра «Роды Рудабе» (первая четверть XVII века). Пожилая женщина на композиции одета в широкое просторное платье с широкими длинными рукавами. Длина ее платья чуть выше щиколотки¹⁶⁴.

Анализ миниатюр и письменных источников показывает, что в XV-XVIII веках существовали два вида нераспашной рубахи *пероҳан*, которые применялись в качестве верхней и нижней одежды¹⁶⁵. Р.Б. Мукминова выяснила, что они изготовлялись из хлопчатобумажной (нижняя рубаха) и шерстяной (верхняя рубаха) ткани.¹⁶⁶

Рубахи по крою стана подразделялись на два типа. Первым типом был *пероҳан* с неразрезным станом по линии талии, где использовали прямой кусок ткани. При крое боковые срезы становились слегка раскошенными. Центральный шов рубахи был двух видов: с застежкой по центру и без нее. Для удобства ношения мужской рубахи по боковым срезам делали длинные разрезы. *Пероҳан* был с длинными или короткими рукавами, а ворот был круг-

¹⁶¹ Ашрафи М.М. Таджикская миниатюра. Бухарская школа XVI – XVII веков. - С. 18, 49.

¹⁶² Восточная миниатюра в собрании Института востоковедения имени Абу Райхон Беруни Академии наук УзССР. - С. 97.

¹⁶³ Ашрафи М.М. Таджикская миниатюра. Бухарская школа XVI – XVII веков. - С.32.

¹⁶⁴ Пугаченкова Г., Галеркина О. Миниатюры Средней Азии. - С. 111.

¹⁶⁵ Шохахмед Абдуджаббор. Словарь поэзии Камола Худжанди. - С. 710; Мехросо Геиби. Восемь тысяч лет. История одежды народов Ирана. - С. 421.

¹⁶⁶ Мукминова Р.Б. Костюм народов Средней Азии по письменным источникам XVI века. – С.72-73.

лой или же мысообразной формы. Многие рубахи оформлялись воротником. Рубаха этого типа изображена, например, в миниатюре конца XV века «Раскаяние Хосрава» (табл. 6.4)¹⁶⁷. Рубахи с широким станом, широкими и длинными трапециевидными рукавами представлены в миниатюре «Сбор миндаля»¹⁶⁸.

На миниатюре «Борбад играет перед Хосравом» (табл. 6.6) владыка одет в нательную рубаху с длинными рукавами и верхняя рубаха *пероҳан* с короткими рукавами. *Пероҳан* имеет центральную застежку до линии талии. Низ рукавов и предплечий оформлен вышивкой¹⁶⁹.

В конце XV - начале XVI веков нераспашная верхняя рубаха была с прямым осевым разрезом от горла до живота. Рубаху часто застегивали на пуговицы с петличками. Образцы такой рубахи можно разглядеть на миниатюрах «В саду»¹⁷⁰ (табл.6.3) и «Маджнун, прикованный к скале»¹⁷¹ (табл.6.2) к рукописи Низами «Хамсе».

Нижнее женское платье, надеваемое под *пероҳан*, застегивали на пуговицы. На это указывает миниатюра «Роды Родобы» (первая четверть XVII века) из «Шахнаме» Фирдоуси¹⁷². Здесь серого цвета *пероҳан* надет поверх красного платья *курта* с пуговицами. *Пероҳан* имеет очень длинный и широкий мысообразный вырез. Из-под выреза четко просматривается *курта* с застежкой и осевым разрезом с четырьмя крупными пуговицами.

О традициях ношения женского *пероҳан* свидетельствует миниатюра «Оплакивание Хосрава» (табл. 1.2) из рукописи «Хамсе» Низами (1481/1482 г). Женщина, одета в распашной халат (*чома*) с длинными рукавами грязно-

¹⁶⁷ Ашрафи М.М. Средневековой костюм таджиков XIV-XVII веков. - С. 15.

¹⁶⁸ Миниатюры к «Бабур-наме». - Л. 66.

¹⁶⁹ Пугаченкова Г., Галеркина О. Миниатюры Средней Азии. - С.188; Миниатюры к «Бабур-наме», - Л. 356.

¹⁷⁰ Миниатюры к поэмам Алишера Навои. - Л. 24.

¹⁷¹ Миниатюра «Маджнун, прикованный к скале». Рукопись «Хамсе» Низами. Каллиграф Дарвиш Мухаммад Токи (1481-1482). Государственная публичная библиотека имени М.Е. Салтыкова-Щедрина, Санкт-Петербург.

¹⁷² Пугаченкова Г., Галеркина О. Миниатюры Средней Азии. - С. 111.

зеленого цвета. Под халатом она имеет длинный *пероҳан* горчичного цвета с мысообразным воротом¹⁷³. *Пероҳан* рассматриваемого покроя изображен на миниатюре «Лейли у пастухов» к поэме А. Навои. В композиции две девушки имеют платья *пероҳан* красного и желтого цветов с мысообразным воротом. Глубина ворота красного платья доходит до линии груди. *Пероҳан* желтого цвета имеет на передней части стана разрез от колен до низа. Рукава на платьях длинные и узкие у запястья¹⁷⁴.

Другой вид верхнего платья (с цельным станом и круглым воротом), нашел отражение на миниатюрах «Отдых у бассейна»¹⁷⁵ и «Бахрам в розовом дворце» к рукописи «Саб'а и Сайра», а также на миниатюре «Бахрам в розовом дворце»¹⁷⁶. Одна из женщин, изображенная в композиции миниатюры «Отдых у бассейна», одета в платье желтого цвета. Ворот ее платья сильно облегает горловину. Длинное платье имеет длинные рукава до запястья.

Другой вид верхнего платья с короткими рукавами и маленькими отворотами на вороте изображен на миниатюре из рукописи «Шахнаме»¹⁷⁷, (табл.1.1). Представленные там девушки с фруктами и кувшином одеты в комплект одежды, состоящий из *курта* и *пероҳан*, т.е. нательного и верхнего платьев. Верхнее платье, вероятно, сшито из мягкого шелка и имеет умеренно широкий силуэт. Это платье сверху сильно облегает талию, а внизу оно широкое. Облегание в верхней части достигается при помощи веерообразных складок на боковых и средних швах стана. Линия талии подчеркнута поясом, который расположился ниже талии.

Второй тип женской и мужской верхней рубахи - с отрезной линией талии на стане - имел приталенную верхнюю часть с расширяющейся нижней частью. О том, что подол рубахи расширенный, можно судить по многочис-

¹⁷³ Иранская миниатюра XV-XVI веков. – СПб., Аврора, 1973.

¹⁷⁴ Миниатюры к поэмам Алишера Навои. - Л. 29

¹⁷⁵ Миниатюры к поэмам Алишера Навои. - Л. 10.

¹⁷⁶ Ашрафи М.М. Таджикская миниатюра. Бухарская школа XVI – XVII веков. - С. 35.

¹⁷⁷ Ашрафи М.М. Средневековой костюм таджиков XIV-XVII веков - С. 12.

ленным складкам на линии талии. Отсутствие пришитых деталей при туникообразном покрое делает одежду не ровно прилегающей к фигуре, а собирает множество складок на рукавах, подмышками. Эти особенности подчеркнуты, т.е. старательно прорисованы художником.

Рубахи с осевым швом без запаха имеют различный покрой ворота, их можно разделить на два подтипа:

- 1) рубаха с круглым сильно облегающим шею воротом;
- 2) рубаха с мысообразным воротом.

Верхняя рубаха с круглым, плотно облегающим шею, воротом нашла отражение в миниатюре «Источник Ходжа Сейран в окрестностях Кабула» (табл.6.5). Основной персонаж миниатюры, Бабур, одет в рубаху желтого цвета с отрезной линией талии на стане, с центральной застежкой, которая застегнута на пуговицы. Маленький отложной воротник сильно облегает шею. Нижняя часть рубахи широкая, о чем свидетельствуют многочисленные складки на линии талии. Длинные рукава сужаются к запястью. Длина рубахи чуть ниже колен¹⁷⁸.

Петли на подобной рубахе иногда располагались в два ряда, на это указывают миниатюры «Бабур на пиру у Бади аз-Замана»¹⁷⁹ и «Присоединение Баки Чаганиани к Бабуру»¹⁸⁰.

На существование рубах с асимметричным подолом указывает миниатюра «Сцена пира у Султана Хусейна»¹⁸¹. Один из персонажей этой миниатюры одет в верхнюю рубаху с разрезом по линии талии. С точки зрения покроя большой интерес представляет подол рубахи, к которому пришиты длинные клинья с острыми углами. Клинья на линии талии оформлены сборками. Эти рубахи опоясывались.

¹⁷⁸ Миниатюры к «Бабур-наме». - ЛЛ. 1806 и 1816.

¹⁷⁹ Миниатюры к «Бабур-наме». - Л. 208б.

¹⁸⁰ Миниатюры к «Бабур-наме». - Л. 356.

¹⁸¹ Миниатюры к поэмам Алишера Навои. - № 11.

На нераспашной верхней одежде конца XVIII века воротник не использовали. По мнению М.В. Горелик, эту рубаху носили люди всех сословий, как правило, в неофициальной обстановке¹⁸² и подпоясанной. Верхние рубахи были длиннее нательных рубах. Длина рубах была различной: до середины голени; до щиколотки; до колен (у трудовых слоев населения). Рубаху, сшитую на подкладке или же из толстой ткани, носили вместо верхней одежды. В этом случае на нее не надевали распашной халат.

Верхнюю и нижнюю рубаху надевали в комплекте как единый ансамбль, с учетом цветового сочетания тонов, на что указывают миниатюры «Беки Хисара просят покровительства у Бабура»¹⁸³ и «Бахрам в белом дворце»¹⁸⁴.

Судя по миниатюрам XV–XVIII веков, распашную верхнюю одежду типа халатов надевали поверх нательной. Таджико-персидский поэт Камол Худжанди (XIV в.) рассматривает этот вид халата как длинную распашную мужскую одежду¹⁸⁵.

Женский *пероҳан* с отрезной линией талии, но с более широкой юбкой и прилегающей верхней частью (лифом), без центрального шва на передней части изображен на миниатюре «Бабур в Герате в доме Султана Хусейна» (табл.1.3). Женщины из числа обслуживающего персонала одеты в верхние платья, которые имеют прилегающую верхнюю и очень широкую нижнюю часть¹⁸⁶.

В XV-XVIII веках мужская и женская верхняя одежда состояла из следующих элементов:

- распашного халата *қабо, қома, қубба, ридо, або*;
- распашного халата с меховой подкладкой *фараҷӣ*;

¹⁸² Горелик М.В. Среднеазиатский мужской костюм на миниатюрах XV-XIX вв. - С.60.

¹⁸³ Миниатюры к «Бабур-наме». – Л. 44б.

¹⁸⁴ Ашрафи М.М. Таджикская миниатюра. Бухарская школа XVI – XVII веков. - С. 78.

¹⁸⁵ Шохахмед Абдуджаббор. Словарь поэзии Камола Худжанди. - С. 129.

¹⁸⁶ Миниатюры к «Бабур-наме».

- короткого кафтана *хафтон*, *калтача*;
- распашного женского халата надеваемого на голову *фаранҷӣ*, *саргирак*¹⁸⁷.

Қабо - тип распашного халата туникообразного покроя - был с прямым осевым или косым разрезом. *Қабо* мужское, как и женское, имело длинные или короткие рукава, или же был вовсе без рукавов. По покрою и по пошиву мужской халат *қабо* не отличался от женского халата такого типа. Отличительной чертой было то, что мужское *қабо* было прямого силуэта.

Специфические черты формы и покроя исторической одежды *қабо* все еще не выявлены. Так, в словаре Л.З. Будагова этот вид одежды охарактеризован весьма кратко и неопределенно: “верхняя одежда, надеваемая поверх платья”¹⁸⁸. Данный пример показывает, что особенности такого халата должны быть исследованы более тщательно.

Проведенный нами анализ показал, что *қабо* имело два основных вида:

- 1) с осевым разрезом;
- 2) с косым запахом.

Распашной халат обычно шили из хлопчатобумажной или из парчовой ткани¹⁸⁹ и кроили из двух полотнищ ткани прямоугольной формы, соединенных на спинке вертикальным швом. *Қабо* не имело плечевого шва.

Миниатюры и письменные источники подтверждают мнение Л.З. Будагова о том, что *қабо* было верхней мужской одеждой и его носили поверх нижней одежды. Такой туникообразный халат по типу кроя стана можно разделить на типы с отрезным и неотрезным станом по линии талии. Каждый тип определяется в зависимости от длины рукавов (с длинными и короткими рукавами) или же оформления ворота (мысообразным и круглым воротом).

Первый тип *қабо* – халат с неотрезным станом по линии талии. Исходя

¹⁸⁷ Холики А. К истории культуры и этнографии таджиков X-XIII веков. - С. 102.

¹⁸⁸ Будагов Л.З. Сравнительный словарь турецко-татарских наречий. - Т.2. - С.35.

¹⁸⁹ Мукминова Р.Б. Костюм народов Средней Азии по письменным источникам XVI века. - С. 71.

из вида бортов, такие халаты подразделяются нами на два подтипа:

- а) с застежкой, расположенной по центру переднего стана (халат без запаха);
- б) с застежкой, расположенной на боковом срезе стана (халат с косым запахом).

На *қабо* без запаха, т.е. с застежкой по центру переднего стана, борта крепились на пуговицы, которые располагались симметрично на двух бортах и застегивались при помощи воздушных петель¹⁹⁰. *Қабо* этого подтипа можно подразделить на несколько видов.

Қабо с цельным, неотрезным станом и с центральной застежкой нашло отражение в миниатюрах «Любовная сцена»¹⁹¹ (табл.7.1), «Отравленный Бабур в недомогании»¹⁹² и «Влюбленные»¹⁹³ (табл. 3.2).

Персонажи на этих миниатюрах одеты в *қабо* с короткими рукавами, которые имеет подкладку, короткие рукава и центральную застежку. Ворот халата оформлен маленьким отложным воротником. Такие халаты получили широкое распространение в XVI веке. В этот исторический период получили распространение воротники трапециевидной формы, сшитые из двух клиньев.

В некоторых халатах для создания лацканов портные вырезали центральный шов с раскосом. При креплении застежки в верхней части ворота образовывались отвороты - лацканы. Борта халата имели подборта, их кроили из ткани контрастного цвета, в частности черного.

Как показывают миниатюры XV-XVII веков, пуговицы на *қабо* с центральной застежкой пришивались двумя способами:

- а) по центру и застегивались на воздушные петли;
- б) с двух сторон через равные промежутки, попарно.

¹⁹⁰ Мукминова Р.Б. Костюм народов Средней Азии по письменным источникам XVI века. - С. 59

¹⁹¹ Ашрафи М.М. Таджикская миниатюра. Бухарская школа XVI-XVII веков. - С. 49.

¹⁹² Миниатюры к «Бабур-наме». - Л. 417 б.

¹⁹³ Ашрафи М.М. Таджикская миниатюра. Бухарская школа XVI-XVII веков. - С. 50.

Застежки *қабо* оформляли петличками из накладного металла или шнурком, вышитым золотом. На миниатюре Бехзада «Сцена пира у султана Хусейна»¹⁹⁴ видим, что в XV веке для скрепления бортов *қабо* в основном использовали завязки, т.е. в этот период пуговицы не использовались. Со второй половины XVI века, как показывают миниатюры, при закреплении бортов такого халата стали использовать крупные пуговицы-бляшки в виде розеток. Большие пуговицы использовались в основном представителями высших слоев общества.

Қабо без воротника с застежкой поверху и с мысообразным воротом кроили без дополнительных вставок, поэтому борта халата крепились при помощи пуговиц, которые были расположены симметрично на двух бортах. Миниатюра «Лайли с девушками в саду» (табл.2.1) показывает способ ношения этого вида одежды. Одна из подруг Лайли имеет *қабо* темно-коричневого цвета с мысообразным воротом и длинными рукавами¹⁹⁵.

Отложной воротник на женском *қабо* можно детально проанализировать по миниатюре «Встреча старца с молодой красавицей». Здесь халат с короткими до локтя рукавами сшит из ткани ярко-красного цвета. Ворот халата оформлен широким отложным воротником, сшитым из черной ткани¹⁹⁶.

Помимо отложных воротников, *қабо* оформляли воротником-стойкой. На миниатюре «Сыновья Фаридуна и дочери Йеменского шаха» (табл.2.3) одна из дочерей шаха представлена в верхнем платье *пероҳан* и халате *қабо*. Ее верхняя одежда имеет туникообразный покрой и прямой силуэт с симметричным центральным осевым разрезом. Борта *қабо* застегнуты на пуговицы и воздушные петли. Короткие рукава выше локтя. Ворот имеет форму мыса и отделан стоячим маленьким воротничком. По рисунку можно четко опреде-

¹⁹⁴ Миниатюры к поэмам Алишера Навои. - № 11.

¹⁹⁵ Ашрафи М.М. Персидско-таджикская поэзия в миниатюрах XIV-XVII вв. – С. 28.

¹⁹⁶ Таджикская миниатюра. Бухарская школа XVI-XVII веков. - С. 47.

литель, что стан халата скроен из цельных точек кустарной ткани и не имеет шва на талии¹⁹⁷.

Второй тип *қабо* - с отрезной линией талии. Такой тип халата в зависимости от длины рукавов тоже подразделяется на несколько видов. Существовали *қабо* с длинными и короткими рукавами. Одним из распространенных видов кроя такого халата было мужское *қабо* с отрезным по линии талии станом, которое изображено на миниатюрах «Присоединение Баки к Бабуру»¹⁹⁸ и «Бой баранов».¹⁹⁹ Как показывают эти источники, различные части представленных очень широких халатов, в частности их стан и подол, кроились отдельно. Об этом свидетельствуют многочисленные складки на линии талии.

Миниатюра «Лайли с девушками в саду» (табл.2.1) показывает, что женский халат *қабо* с отрезной линией талии и с мысообразным воротом чаще имел длинные рукава²⁰⁰.

Другой вид *қабо* - с короткими рукавами, с маленьким отложным воротничком и с отрезной линией талии - можно увидеть на женщинах из миниатюр «Влюбленные»²⁰¹ (табл.3.2) и «Лайли с девушками в саду»²⁰² (табл. 2.1). На указанных миниатюрах дамы носят поверх верхнего платья *пероҳан* в халат *қабо* красного и серого цветов с черной подкладкой.

В зависимости от сезона халат *қабо* носили в разном ансамбле. В осенний период его надевали на верхнее платье, а в зимний период и ранней весной женщины надевали два таких халата. Как показывает миниатюра «Лайли с девушками в саду», эти халаты имели некоторые отличия. Так, *қабо*, надеваемое поверх *пероҳан*, имел мысообразную горловину умеренной глубины,

¹⁹⁷ Восточная миниатюра в собрании Института востоковедения имени Абу Райхон Беруни Академии наук УзССР. - С. 44.

¹⁹⁸ Миниатюры к «Бабур-наме». - Л. 356.

¹⁹⁹ Миниатюры к «Бабур-наме». - Л. 492а.

²⁰⁰ Ашрафи М.М. Персидско-таджикская поэзия в миниатюрах XIV-XVII вв. - С. 43.

²⁰¹ Ашрафи М.М. Таджикская миниатюра. Бухарская школа XVI-XVII веков. - С. 51.

²⁰² Ашрафи М.М. Персидско-таджикская поэзия в миниатюрах XIV-XVII вв. - С. 43.

а верхнее *қабо* с мылообразной горловиной имело глубокий вырез. Согласно миниатюре «Искандар и Нушаба во дворце» (табл.2.2), нижний халат *қабо* имел косой запах, а верхнее *қабо* – мысообразную форму ворота.

Анализ одежды XV-XVII веков, показывает, что в гардеробе мужчин и женщин заметное место занимал распашной халат *чома*²⁰³. Халат был туникообразного покроя, его носили поверх халата *қабо*²⁰⁴. Длина *чома* была или длинной (до икр) или очень длинной (до щиколотки). Рукава халата имели форму прямоугольника или трапеции, они были длинными, до запястья, или же опускались ниже. Нижние части рукавов были широкими. *Чома* шили из грубой однотонной хлопчатобумажной ткани *карбос* или льняной материи *катон*²⁰⁵. Халат имел подкладку, его борта отделявали стежкой или сутажом (отделочной ленточкой). В отличие от *қабо*, *чома* был широким и просторным. В зависимости от длины рукавов *чома* имел несколько видов. Первый вид - с длинными и узкими к запястью рукавами - носили молодые мужчины и мужчины среднего возраста.

На миниатюрах «Темур одерживает победу в богословском споре»²⁰⁶ (табл.7.4) и «Отравленный Бабур в недомогании»²⁰⁷, а также на миниатюре XIX века «Бедил и Дониш» (табл.7.6), некоторые персонажи одеты в *қабо* и *чома* с рукавами различной длины. Все халаты пошиты из однотонной ткани и имеют подкладку контрастного цвета.

В зависимости от оформления ворота халат *чома* также имел два вида: без воротника и с отложным воротником. Такая одежда без воротника отражена на миниатюрах «Темур одерживает победу в богословском споре (XVI век) и «Бедил и Дониш». *Чома* с отложным воротником представлен на ге-

²⁰³ Горелик М.В. Среднеазиатский мужской костюм на миниатюрах XV-XIX вв. - С. 71.

²⁰⁴ Шохахмед Абдуджаббор. Словарь поэзии Камола Худжанди. - С. 1120.

²⁰⁵ Мукминова Р.Б. Костюм народов Средней Азии по письменным источникам XVI века. - С.71; Хакимова Н. Карбос (карпос, катон). - С. 407-408, 411.

²⁰⁶ Восточная миниатюра в собрании Института востоковедения имени Абу Райхон Беруни Академии наук УзССР. - Л. 3476.

²⁰⁷ Миниатюры к «Бабур-наме». - Л. 417 б.

ратских миниатюрах конца XV века «Сцена в школе» и «Лайли и Маджнун в школе»²⁰⁸.

Миниатюры XV-XVIII веков показывают, что такой вид халата носили представители духовенства и ученые. На миниатюрах образцы *чома* всегда изображены с закрытыми руками. По мнению З.М. Рахимовой, подобное ношение халата символизирует отрешенность и суфийское смирение. Миниатюры «Борьба пахлавана Махмуда с юношей»²⁰⁹ и «Джалал-ад-дин Руми, танцующий в квартале ювелиров»²¹⁰ показывают, что иногда его носили, продев только левую руку. Так, на миниатюре «Приезд Ширин к Хосраву» *чома* изображен надетым на правую руку²¹¹. О разнообразии традиций в ношении верхней одежды такого названия свидетельствует также миниатюра «Тимур на пиру в окрестностях Самарканда», где халат просто накинут на плечи персонажа²¹².

Образец распашного женского халата *чома* можно рассмотреть на миниатюрах «Лайли с девушками в саду»²¹³ и «Оплакивание Хосрава»²¹⁴ (табл.1.2) к рукописи «Хамсе» Низами.

На миниатюре «Свидание Тахмины с Рустамом»²¹⁵ (табл.2.5) *чома* имеет очень широкий стан, а на миниатюре «Оплакивание Хосрава» (табл.1.2) ширина стана такого халата более умеренная.

²⁰⁸ Герат, конец XV. Художник Касым Али. Низами «Хамса», 1201. Рукопись Британского музея, Лондон. От. 6810, л. 106.

²⁰⁹ Средняя Азия, начало XVII вв. Список конца XVII – XVIII вв. Камол-ад-Дина Хусайн Газургахи «Собрания влюбленных», 1506 г. Рукопись ИВ АН УзССР, 3476, л. 77б.

²¹⁰ Средняя Азия, начало XVII в. Список конца XVII - начала XVIII в. Камал-ад-дин Хусейн Газургахи. «Собрания влюбленных», 1506 г. Рукопись ИВ АН УзССР, 3476, л.656.

²¹¹ Бухара, первая половина XVII в. Низами, «Хамса», 1201 г. Рукопись ГПБ, ПНС 65, л. 9565.

²¹² Самарканд, первая половина XVII в. Список 1628-29 гг. Шараф-ад-дин Али Йазди, «Зафар-наме», 1425 г. Рукопись ИВ АН УзССР, 4472, л. 288а.

²¹³ Ашрафи М.М. Персидско-таджикская поэзия в миниатюрах XIV-XVII вв. - С.43.

²¹⁴ Иранская миниатюра XV–XVI веков. – Откр. № 7.

²¹⁵ Персидско-таджикская поэзия в миниатюрах XIV-XVII вв. - С.100.

Как показывает изобразительный материал, длина рукавов распашного халата *чома* была различной. Они были длинными и очень длинными, как на миниатюрах «Свидание Тахмины с Рустамом» (табл. 2.5), «Бежан и Манижа в шатре»²¹⁶ (табл.2.6), или же короткими, как на миниатюре «Вручение Махидил письма Шайбани-хана»²¹⁷.

Женский халат *чома* с короткими рукавами нашел отражение и на миниатюре «Любовная сцена» (табл. 2.4) миниатюриста Абдулла²¹⁸.

Другим видом верхней мужской и женской одежды был распашной халат туникообразного покроя *фарчй* (*фарачй*)²¹⁹. В XVI веке термин «фарчй» упоминается в письменных источниках в значении «халат», в его специфическом, парадном, выходном варианте²²⁰.

Фарчй, возникший в Египте, получил широкое распространение и в Средней Азии. Он был с длинными рукавами. В Средней Азии при Шайбанидах халат *фарчй* стал одеждой представителей науки. Здесь и в Индии при Тимуридах такой халат был верхней одеждой ученых, государственных чиновников и духовенства. Известный таджикский писатель средневековья Зайн-ад-дин Махмуд Васифи (1485–1551) в своих мемуарах «Удивительные события» упоминает *фарчй* как халат, и мужчин, и женщин²²¹.

В настоящее время термин «фарчй» используется в искаженной форме - *фаранчй* (паранджа). Лишь у припамирских таджиков (в Хуфе и Шугнани), термин сохранил свою первоначальную форму, но он обозначает там не вид одежды, а способ ношения ее мужчинами внакидку.

Анализируя миниатюры, мы пришли к выводу, что этот халат имел длинные, до подола, рукава, которые подбирались вверх и образовывали

²¹⁶ Ашрафи М.М. Персидско-таджикская поэзия в миниатюрах XIV-XVII вв. - С. 100-101.

²¹⁷ Восточная миниатюра в собрании Института востоковедения имени Абу Райхон Беруни Академии наук УзССР. - С. 19.

²¹⁸ Ашрафи М.М. Таджикская миниатюра. Бухарская школа XVI-XVII веков. - С. 49

²¹⁹ Мукминова Р.Б. Костюм народов Средней Азии по письменным источникам XVI века. - С. 21

²²⁰ Абдуллаева Т.А., Хасанова С.А. Одежда узбеков (XIX – начало XX в.). - С. 8.

²²¹ Васифи Зайн ад-дин. Бадаи' ал-вакаи'. - Т. 1. - С. 357.

множество складок у запястья. На уровне предплечий *фарҷӣ* имел разрезы для продевания рук. Когда продевали руки в разрезы, то нижние части рукавов свободно свисали по сторонам и превращались в декоративную деталь. Длина халата доходила до щиколотки, и он не имел воротника. Борта, стан в области груди, в области плеч и спины, а также подол оформляли орнаментальной вышивкой.

Фарҷӣ шили, в основном, из шерстяной ткани²²², на подкладке, иногда на меху. Исследователи указывают, что в качестве подкладки использовали мех белки, лисы, соболя. В начале XV века детали такого халата кроили из однотонных тканей. Это видно, например, на миниатюре «Искандар у отшельника (Сократа)», где один из персонажей изображен в *фарҷӣ* зеленого цвета²²³.

На миниатюре начала XVI века «Посол Бенгами на приеме у Бабура» (табл.8.1) один из персонажей одет в *фарҷӣ* красного цвета с золотым шитьем²²⁴. Впоследствии для пошива праздничного *фарҷӣ* стали использовать шелковые ткани²²⁵.

Традиции ношения мужского халата *фарҷӣ* нашли отражение на указанных выше двух миниатюрах (табл. 8.1). Халат носили, накинув на плечи, или же вдевали руки сквозь прорези на уровне предплечий рукавов, при этом нижняя часть рукавов свисала свободно.

На миниатюрах «Купальщицы»²²⁶ (табл. 4.1-2), «Юсуф в чудесном саду Зулайхи»²²⁷ (табл.4.3), «Фархад перед Ширин»²²⁸ (табл. 4.4) женщины различного возраста одеты в халаты *фарҷӣ*. Проанализировав миниатюры ис-

²²² Дозу Р.А. Словарь мусульманской одежды. - С. 309.

²²³ Рахимова З.И. Костюм Бухары и Самарканда XVI-XVII веков. - С. 21.

²²⁴ Миниатюры к «Бабур-наме». – Л. 520а.

²²⁵ Рахимова З.И. Костюм Бухары и Самарканда XVI-XVII веков. - С. 21.

²²⁶ Ашрафи М.М. Таджикская миниатюра. Бухарская школа XVI-XVII веков. - С. 32.

²²⁷ Пугаченкова Г., Галеркина О. Миниатюры Средней Азии. - С. 117.

²²⁸ Миниатюра «Фархад перед Ширин». Герат, конец XV в. / Список 1495 г., Школа Бехзада. Низами «Хамса», 1201 г. Рукопись Британского музея, Лондон, От. 6810, л. 626, миниатюра.

следуемого периода, мы пришли к выводу о существовании двух видов халата такого названия. Первый вид - туникообразного покроя, без отложного воротника. Вторым видом *фарҷӣ* отражен на миниатюре «Купальщицы» (табл.4.1) - это халат с отложным воротником. *Фарҷӣ*, судя по миниатюрам, не имеет подборта, а это указывает на то, что воротник халата кроили отдельно из другой, черной, ткани и пришивали его между подкладкой и верхней частью.

Один из разновидностей шерстяных халатов *хирқа* был просторный, с длинными и узкими у запястья рукавами, называемый *чубба*. Его полы были широкими и накладывались друг на друга. Во время ношения *чубба* на талии образовывались многочисленные складки. Халат изготавливали из грубой шерстяной ткани красного цвета *қирмизӣ* («кошениловый») из верблюжьей шерсти (*пашми нах*) плотного переплетения. Такой халат, в основном, носили в осенне-зимний сезон.

Халат туникообразного покроя из старых шерстяных тканей называли *чанда*, он был одеждой странствующих дервишей *қаландар*, *маддох*. Носителей таких халатов называли *чанданушон*, *кӯҳнанушон*²²⁹.

Другой вид мужской верхней одежды - туникообразный халат *хирқа* (власяница), который носили представители религии (ишаны, мюриды). Ишаны такие халаты дарили своим ученикам после обряда посвящения. По своему покрою *хирқа* отличался от других халатов тем, что его рукава были короткими, в виде «крылышек» (*қанотча*). Спинка халата была прямой, к его бокам пришивали боковины *тирез*. Боковины сбоку внизу имели разрезы, обшитые сутажом. На полах переднего стана от воротника пришивали передний клин. Воротник халата был стоячим, на его левой стороне из красного сутажа пришивались мягкие пуговицы, на правой стороне - воздушные петли.

²²⁹Дозу Р.А. Словарь мусульманской одежды. - С. 112; Шохахмед Абдуджаббор. Словарь поэзии Камола Худжанди. - С. 343.

В современных словарях *хирқа* определяется как историческая обычная одежда дервишей и представителей религии, которую изготавливали из шерстяной (из овечьей шерсти) ткани.

Назначение такого халата нашло отражение в месневи Мирзы Мухаммада Хайдара в «Та'рих-и Рашиди»:

*Нужны дни, чтобы горсть шерсти со спины овцы,
Стала (халатом) хирқа для отшельника или недоуздом для осла*²³⁰.

Представителей религии, носивших такой халат, называли *аҳли хирқа*, *хирқапӯшон* (“носители власяницы”), *пашминапӯшон* (“отшельники”)²³¹.

Хафиз-и Таныш Бухари в «Книге шахской славы» приводит стихи относительно представителей религии, носивших такой халат:

*От стыда перед солнцем, за его дары на берегу моря,
[Дождь] мылом - перламутром моет потную хирқа*²³².

В своем «Гулистане» Саади Шерози приводит стихи, где также упоминается халат *хирқа*:

*Лучше старую хирқа буду латать я,
Зачем напрокат брать мне новое платье?*²³³

Представители различных слоев населения пользовались плащами-накидками *ридо* и *або*. Эти безрукавные одежды были туникообразного покрова²³⁴.

В мужском и женском гардеробе середины XVI - XVIII веков был короткий кафтан (*хафтон*), который позднее стали называть *калтача*, *нимча*²³⁵. По сообщению этнографа У. Джахонова, в настоящее время в Сохе (Республика Узбекистан), где в основном проживают таджики, термин *нимча* ис-

²³⁰ Мирза Мухаммад Хайдар. Та'рих-и Рашиди. - С. 398.

²³¹ Шохахмед Абдуджаббор. Словарь поэзии Камола Худжанди. - С. 710.

²³² Хафиз-и Таныш Бухари. Шараф-нама-йи шахи. - С. 125.

²³³ Саади Ширази. Гулистан. - С. 149.

²³⁴ Персидско-русский словарь. - Т. 1. - С. 717.

²³⁵ Мукминова Р.Б. Костюм народов Средней Азии по письменным источникам XVI века. - С. 72.

пользуется для обозначения халата без ваты.

Кафтан *калтача* имел туникообразный покрой. Его длина доходила до колен. Рукава кафтана по длине достигали локтей или запястья и имели форму прямоугольника или трапеции. Его шили из однотонной ткани и подпоясывали платком или шнуром *камарбанд*, *фута*.

По крою переднего стана кафтан *калтача* делится на два вида:

- 1) с центральной застежкой;
- 2) с косым запахом и боковой застежкой.

Калтача с центральной застежкой был двух видов: с длинными и короткими рукавами. Кафтаны первого вида представлены на миниатюрах XVI - XVII веков, в частности «Рустам у Исфандияра»²³⁶ (табл.9.1), «Приезд Ширин к Хосраву»²³⁷(табл. 9.2).

У одного из персонажей миниатюры XVII века «Ширин идет для венчания в Мадаин» *калтача* имеет пуговицы, которые пришиты с двух сторон через равные промежутки, попарно. Здесь застежка оформлялась петличками из накладного металла или вышитыми шнурком. Рассмотренные выше *калтача* имели различный ворот: мысообразной формы с маленьким воротничком или с мысообразным воротом без воротника²³⁸.

Кулица – зимняя верхняя куртка из цветного шелка с длинными рукавами²³⁹. Его надевали поверх рубашки *перохан*. Куртка была короткая, до колен и застегивалась на пуговицы или же была нераспашной. Поверх куртки надевали халат *қабо*.

Короткий мужской кафтан с длинными или короткими рукавами име

²³⁶ Миниатюра «Рустам у Исфандияра». Бухара, 60-е годы XVI в. Список 1664 г. Фирдоуси, «Шахнаме», 1009-1010 гг. Рукопись ИВ АН УзССР, 3463, л. 302.

²³⁷ Миниатюра «Приезд Ширин к Хосраву». Бухара, первая половина XVII в. Список 1648 г. Низами «Хамса», 1201. Рукопись ГПБ, ПНС 66, л. 9565.

²³⁸ Бухара, первая половина XVII в. Список 1648 г. Низами «Хамса», 1201г. Рукопись ГПБ, ПНС 66, л. 370.

²³⁹ Персидско- русский словарь. - Т. 2. - С. 345.

новали *котибӣ*, а распашную куртку без рукавов - *курдӣ*²⁴⁰. Распашные короткие кафтаны были с застежкой до талии, и застегивались на пуговицы.

Способ ношения женского кафтана можно увидеть на миниатюре «Влюбленные» (табл.3.2). На этой миниатюре кафтан женского персонажа сшит из ярко-желтой ткани с белой подкладкой²⁴¹.

Женский кафтан *калтача* имел разную длину, на это указывает его изображение на миниатюре «Лайли с девушками в саду»²⁴² (табл.3.1), где его длина ниже бедер. В свою очередь, кафтан на миниатюре «Бахрам в белом дворце» (табл. 3.3), датируемой XVI–XVII веками, имеет длину выше линии бедер. Миниатюры XVI века показывают, что в гардеробе женщин существовала наплечная одежда в виде накидки. Ее мы видим, например, на миниатюрах «Влюбленные» и «Чета влюбленных»²⁴³. Некоторые персонажи этих картин одеты в длинные накидки темного цвета с цветами, которые наброшены поверх халатов *қабо*. На миниатюре «Чета влюбленных» молодая красавица одета в светлокоричневый *қабо*, а сверху надет зелено-бирюзового цвета халат *ҷома*. На ее плечи накинута накидка из ткани черного цвета, орнаментированная золотым спиралевидным узором с красными, синими, белыми цветами. Покрывало подбито подкладкой из меха горностая. Она одной рукой поддерживает свою накидку, чтобы она не спала с плеч. На голове белый платок с синим узором, откинутый назад, поверх платка трехзубчатая корона *тоҷ*. К середине короны прикреплен еще синий платочек, также откинутый к затылку. Художник весьма точно передает на картине крой халатов.

На процесс генезиса головных накидок указывает древнеиранский халат *қандиз*. Он обнаружен в археологических материалах, в частности в составе ансамблей костюмов из Субаши и Зангулака (II тысячелетие до н.э.).

²⁴⁰ Мехросо Геибӣ. Восемь тысяч лет. - С. 421- 422.

²⁴¹ Ашрафи М.М. Таджикская миниатюра. Бухарская школа XVI-XVII веков. - С. 51.

²⁴² Миниатюры к поэмам Алишера Навои. - № 29.

²⁴³ Ашрафи М. М. Таджикская миниатюра. Бухарская школа XVI-XVII веков. - С. 33, 38, 50.

«В среднеазиатском ансамбле, - отмечает Г.Майтдинова, - *қандиз* прослеживается на протяжении всей истории костюма. Начиная с XVII века, *қандиз* дополняется волосяной сеткой и носится уже поверх головы, т.е. трансформируется в паранджу (*фаранҷӣ*)»²⁴⁴.

На такой способ ношения наплечной одежды в ахеменидский период указывает также Н.П. Лобачева²⁴⁵.

На миниатюрах мы видим много образцов одежды, не имеющих рукавов, которые наброшены на плечи²⁴⁶. Эти накидки окутывают плечо и фигуру, их держат за края руками на уровне груди, при этом лица и головы персонажей остаются открытыми. З.И. Рахимова отмечает, что такие покрывала встречаются и на сефевидских миниатюрах, где они выступают одним из видов женской одежды²⁴⁷. По мнению А.О Сухаревой, этот вид накидки затем «трансформировался в чадру»²⁴⁸.

Поясная одежда мужчин в XIV-XVIII веках состояла из штанов *эзор* (*шалвор*), набедренной повязки *фўта* и распашной юбки *доман*. *Эзор* состоял из двух широких штанин, сужающихся книзу, и вшитой между ними квадратной мотни без разреза. Штаны держались на шнуре, его концы выпускались спереди и иногда украшались кисточками. Исследователь Мехросо Геиби дает краткое описание двух видов мужских штанов. Эти штаны были широкими вверху и узкими внизу. Они имели верхнюю часть *лифа*, через которую продевали шнур *эзорбанд* (*банди шалвор*) для подпоясывания²⁴⁹.

В XVII веке наблюдается сужение штанин по всей длине. Традиционными были штаны из белой ткани. В конце XV века штаны шили из ткани

²⁴⁴ Майтдинова Г.М. История таджикского народа. – Т. 1. – С. 246-247.

²⁴⁵ Лобачева Н.П. Среднеазиатский костюм раннесредневековой эпохи. - С. 40.

²⁴⁶ Пугаченкова Г.А. К истории костюма Средней Азии и Ирана XV первой половины XVI в. по данным миниатюр. - С. 37.

²⁴⁷ Рахимова З.И. Костюм Бухары и Самарканда XVI-XVII веков. - С. 61.

²⁴⁸ Сухарева О.А. История среднеазиатского костюма. Самарканд (2-ая половина XIX – начало XX в.). - С. 63.

²⁴⁹ Мехросо Геиби. Восемь тысяч лет. - С. 435.

алого, оранжевого, вишневого цвета, а в XVI веке их стали шить из ткани голубого и коричневого цвета в полоску²⁵⁰.

О крое мужских штанов можно судить по миниатюре «Старуха - просительница у дворца султана» (табл. 10.3), где на заднем плане среди развешанного белья находятся мужские штаны из белой и красной ткани в полоску²⁵¹. На миниатюре «Борьба пахлавана Махмуда с индийским юношей» (табл. 10.2) мужчины одеты в очень широкие штаны из красной материи²⁵². Сравнение указывает на то, что к началу XVII века мужские штаны стали более широкими, чем штаны XVI века.

На миниатюрах XV-XVI веков мужчины иногда изображены с набедренной повязкой *фута*. По своему крою фута состояла из куска широкой ткани голубого, синего и реже зеленого цвета с продольной каймой с обеих сторон. Кайма ткани состояла из одной широкой и нескольких узких черных полосок. Повязкой обворачивали бедра в один оборот вокруг тела, повязка держалась на узком пояске. Набедренную повязку носили строители, борцы и другие представители мужского населения, при этом повязка была обязательна во время посещения бани.

В конце XV века мужчины использовали и другой вид поясной одежды, в частности распашную юбку. Ее шили из плотной цветной ткани и носили во время охоты и в бане²⁵³. Такой вид поясной одежды можно увидеть на миниатюре «Харун ар-Рашид и цирюльник»²⁵⁴ (табл.10.1). Здесь группа моющихся в бане мужчин одета в синие распашные юбки.

На особенности покроя женской поясной одежды указывает Филипп Ефремов (XVIII в.). Он отмечает, что женщины «носят узкие и длинные, до

²⁵⁰ Горелик М.В. Среднеазиатский мужской костюм на миниатюрах XV-XIX вв. - С. 62.

²⁵¹ Миниатюра «Старуха просительница у дворца султана». «Сильсилат аз-Захаб», 1587 г.

²⁵² Миниатюра «Борьба пахлавана Махмуда с индийским юношей». Средняя Азия, начало XVII в. Камид-аддин, Хусейн Гамуртахи, «Собрания влюбленных».

²⁵³ Горелик М.В. Среднеазиатский мужской костюм на миниатюрах XV-XIX вв. - С. 68.

²⁵⁴ Миниатюра «Харун ар-Рашид и цирюльник». Герат, конец XV века. Список 1495 г. Художник Бехзад. Низами «Хамса», 1201 г. Рукопись Британского музея, Лондон. От. 6810, л. 27б.

самых пят, исподницы (изар) из шелковой или бумажной материи, смотря по достатку, сверху же рубашку»²⁵⁵.

Женская поясная одежда нашла свое отражение на миниатюрах конца XIX - начала XX веков «Второй сон Зулейхи»²⁵⁶ (табл.5.1) и «Купающаяся Ширин»²⁵⁷ (табл.5.2). На этих картинах героини композиции Зулейха и Ширин одеты в поясную одежду *эзор*.

Подводя итоги первого раздела второй главы, отметим, что в XV - первой половине XIX веков влияние политических и культурных факторов на эволюцию одежды привели к изменению некоторых форм и технологическим переменам. При этом покрой одежды, некоторые его детали, становятся важными социальными показателями. В одежде таджиков социальные различия выражаются не в покрое одежды, а в ее количестве, в тканях и их декоре, украшениях, аксессуарах. Исследование одежного комплекса таджиков по миниатюрам показало, что одежда сыграла важную роль в создании облика человека в миниатюрной живописи.

В первой половине XV века в качестве законодателей моды в одежде выступали Самарканд и Бухара, а позднее Герат становится главным центром распространения моды на Востоке. Другими словами, в XV веке основные формы одежды таджиков основывались на культурах Мавераннахра и Хорасана.

Таджикская одежда и ее крой в первой половине XVI века является составной частью традиций, сформировавшихся в предыдущем столетии. Одежда этого исторического периода отличается своеобразием, что связано с развитием одежного комплекса в крупных городах Центральной Азии, в частности в Бухаре, Самарканде, Худжанде.

²⁵⁵ Путешествия по Востоку в эпоху Екатерины II. - С. 211.

²⁵⁶ Восточная миниатюра в собрании Института востоковедения имени Абу Райхон Беруни Академии наук УзССР. - С. 96.

²⁵⁷ Миниатюры к поэмам Алишера Навои. - Л. 32

В начале XVI века в одежде таджиков и ее крое наблюдается близость к фасонам одежды Хорасана. На миниатюрах этого исторического периода прослеживаются некоторые упрощения в оформлении одежды, например, ношение однотонных халатов *қабо*. В середине XVI века появляется одежда с более облегающим силуэтом, широко используется оформление халатов декоративной вышивкой, использование узорных тканей и т.д. В последнюю четверть XVI века в одежде таджиков наблюдается укорачивание одежды до икр при сохранении покроя одежды. С середины XVI до середины XVII веков в покрое одежды наблюдается варьирование длины мужской одежды, т.е. в этот период получает распространение очень короткая одежда, до бедер.

Развитие одежного комплекса и покроя его элементов в последующий период привел к формированию традиционной одежды таджиков, системное изучение которой началось со второй половины XIX века, с активным прониканием в Среднюю Азию русской культуры и науки.

2.2. Инновации в покрое одежды в контексте синтеза традиций

Уже отмечалось, что развитие и синтез портновских традиций, связанных с эволюцией костюма таджиков в XV - первой половине XIX веков, нашло закономерное отражение на миниатюрах. Эти достоверные источники дают наиболее полное представление, как о костюмном ансамбле, так и о специфике кроя традиционных одежд, его изменении.

С XV по XVII века в одежде таджиков происходят процессы, связанные с появлением новых подвидов уже известных видов одежды, что указывает на устойчивое развитие традиционных форм. Об этом свидетельствует многотипность основных форм мужской и женской верхней одежды. Примерами могут быть образцы халата *қабо* с центральной застежкой, отрезной и неотрезной линиями талии, короткими и длинными рукавами и т.д. Наблю-

дается появление женских, с волосяной сеткой, халатов *саргирак*, носимых на голове, халатов, закрывающих лица (тип паранджи) и т.д.

Формирование кимонообразного покроя в традиционной одежде таджиков в эпоху средневековья, вероятнее всего, связано с процессом включения Центральной Азии в состав монгольского государства, когда возникла необходимость прямых заимствований в одежде, что было связано с неукоснительным соблюдением установленных норм. На это указывают письменные источники той эпохи: «История Рашиди» Мирзы Мухаммада Хайдара (XV в.), «Бадаи ал-вакайи» («Удивительные события») Зайн-ад-дина Махмуда Васифи (XV в.), «Шараф наме-йи шахи» (Книга шахской славы) Хафиза Таныш Бухари (XVI в.), «Записки Мирзы Шемса Бухари», «Записки бухарского гостя» Фаз-лаллаха ибн Рузбихан Исфাহани (XVI в.) и др. Книжная миниатюра XV-XVI веков наглядно демонстрирует наличие в тот период взаимопроникновения традиций в сфере народной и светской одежды, в частности внедрение кимонообразного покроя одежды.

Появление этого покроя в XIV веке было первоначально засвидетельствовано в одежде знати. С изменением культурно-исторической обстановки в традиционной одежде появились новые виды одежды с кимонообразным покроем (*қабо, чубба, котибъ, ридо, або, фараҷӣ, кулиҷа*). Проникновение этого покроя в народную одежду стал результатом синтеза местных традиций в новых социально-политических условиях.

Под воздействием социально-культурных перемен в сфере традиционного костюма возникают тенденции, связанные с использованием нового покроя одежды, в частности кимонообразного. Новый покрой мастера стали использовать и при изготовлении разных элементов традиционной одежды (*чапон, калтача, чакман, пӯстин, курта, пероҳан* и т.д.).

Анализ миниатюр XVI века, в частности картины «Бой баранов»²⁵⁸ (табл. 6.7-8), показывает, что в этот исторический период мужчины исполь-

²⁵⁸ Миниатюры к «Бабур-наме». – Л. 492а.

зовали рубахи с различным запахом. Они были двух видов: с правосторонним и с левосторонним запахом. Для их пошива на передний стан рубахи пришивали вставку, осевой шов располагался по центру верхней части рубахи. В зависимости от направления запаха, косые полы рубахи скреплялась на правом или левом боку при помощи завязок. В некоторых случаях завязки оформлялись простеганной каймой, иногда - двойной строчкой. Ворот рубах оформлялся простеганной планкой.

На вышеуказанной миниатюре (табл.6.8) один из персонажей одет в белую рубаху *пероҳан* с косым левосторонним запахом. К подолу пришиты клинья с острыми углами. Рубаха имеет асимметричный подол и пришивные клинья со сборками на линии талии. Рубаха указанного персонажа имеет длинные рукава, сужающиеся к запястью. Как показывает миниатюра, рубаху опоясывали.

В этот период в мужской верхней одежде появляются *қабо* с косым запахом. Халат *қабо* с запахом является древней формой одежды, которым пользовались кочевые народы - тюрки, монголы и др. Этот покрой был распространен и в Китае, но китайский фасон отличался направлением запаха. В Китае традиционной была одежда с запахом слева направо, хотя при погребальном обряде они также носили одежду с запахом справа налево²⁵⁹. Тюрки, как отмечают исследователи, носили одежду с запахом налево, так как это было удобно при посадке на лошадь. С появлением же стремян необходимость в запахе справа налево отпала²⁶⁰.

Таджики, как и другие народы Центральной Азии, издревле носили одежду с запахом справа налево. После нашествия монголов они стали использовать также одежду с запахом слева направо.

При крое переднего стана *қабо* с косым запахом его дополняли вставкой, на это указывает осевой шов на переднем стане. Осевой шов является

²⁵⁹ Сычев Л.П., Сычева В.Л. Китайский костюм. - С. 33-34.

²⁶⁰ Рахимова З.И. Костюм Бухары и Самарканда XVI-XVII веков. - С. 18.

следствием соединения двух узких полотнищ ткани, при этом шов приходился как раз по линии оси. Косую левую полу *қабо* скрепляли на правом боку при помощи завязок, которые располагались от подмышек до талии, в отдельных случаях завязки оформлялись простеганной, иногда двойной каймой. Рукава халата имеют форму вытянутой трапеции, они узкие и доходят до середины ладони, а длина рукавов *қабо* с короткими рукавами доходила до середины предплечий. Широкие рукава на *кабо* с косым запахом составляют исключение. Этот вид халата представлен на миниатюрах Герата конца XV века.

Для *қабо* с косым запахом боковые разрезы не характерны, хотя и встречаются на миниатюрах конца XV и середины XVI веков. Передний и боковые разрезы халата переданы художником другим цветом, что свидетельствует о том, что *қабо* шили с подкладкой из другой ткани. Рукава халата с косым запахом в зависимости от длины рукавов можно подразделить на два типа:

- 1) с длинными рукавами;
- 2) с короткими широкими рукавами до середины предплечий.

Края рукавов халата оформляли простеганным кантом и украшали наплечной вышивкой²⁶¹. Халат подпоясывали поясным платком или шнурком.

Важную роль играла длина халата, так как она определяла социальный статус его владельца, т.е. длина и ширина халата, а также способ ношения указывали на социальное положение его владельца. Например, служащие носили длинные халаты с опущенными рукавами. Очень длинные халаты, достигающие до земли, с широкими и длинными рукавами носили представители высшего сословия. Халаты с длинными рукавами носили без пояса, а во время работы, а также проведения похоронного обряда, их подпоясывали. Халаты с короткими рукавами имели свои отличительные детали. Так, если рука-

²⁶¹ Рахимова З.И. Костюм Бухары и Самарканда XVI-XVII веков. - С. 56

ва халата достигали середины предплечий, то они слегка расширялись к нижней части, а по краям оформлялись простеганным кантом. Длина халатов с короткими рукавами достигала колен или середины голени.

Қабо в XV веке имел два боковых разреза от талии до подола, иногда дополненных третьим - сзади. В последующие века такие разрезы не встречаются. Как показывают миниатюры XV-XVIII веков, в частности «Присоединение Баки к Бабуру»²⁶² (табл. 7.2) и «Отравленный Бабур в недомогании»²⁶³, мужчины одновременно надевали по два, отличающихся между собой, халата *қабо*.

Нижний халат был с косым запахом и длинными рукавами, а верхний - с короткими рукавами. Цвета халатов были контрастными, т.е. при выборе для совместного ношения *қабо* учитывались тип халатов, их расцветка и т.д. «В конце XVI - начале XVII вв., - пишет М.Майтдинова, - нижние *қабо* и платья застегиваются по сефевидской моде на одну большую пуговицу и имеют глубокий вертикальный ворот. Одежда укорачивается до икр, демонстрируя полосатые штаны, сужающиеся у щиколотки»²⁶⁴.

При крое традиционного женского *қабо*, мастера стали использовать кимонообразный покрой. На это указывает одежда героини миниатюры «Ширин смотрит на портрет Хосрава»²⁶⁵ (табл.11.1). Она одета в светлое нательное платье *курта*, платье-рубашу *пероҳан*, длинный и просторный распашной халат кимонообразного покроя *қабо* с отложным воротником. О кимонообразном крое можно судить по расположению рукавов. Они расположены ниже предплечий, а шов притачивания рукавов отделан декоративной черной тесьмой. Рукава длинные, внизу у запястья они сужаются. Борта

²⁶² Миниатюры к «Бабуру-наме». - Л. 356.

²⁶³ Миниатюры к «Бабуру-наме». - Л. 417б.

²⁶⁴ Майтдинова Г.М. История таджикского костюма. - Т. 2. - С. 48.

²⁶⁵ Ширин смотрит на портрет Хосрава. Герат, конец XV в. Список 1495 г., школа Бехзада. Низами, «Хамса», 1201 г. Рукопись Британского музея, Лондон. От. 6810, л. 396.

қабо на уровне ворота раскашиваются, образовывая цельнокроеный отложной воротник. Длина халата доходит до щиколотки.

Крой халата *қабо* в этот период стал инновационным, застежки стали располагать на боковом срезе стана (с косым запахом), а цельнокроеный стан дополняли вставкой по бортам, они позволяли полам заходить друг на друга. *Қабо* с косым запахом можно рассмотреть на миниатюре «Искандар и Нушаба во дворце» (табл.2.2). Героиня миниатюры поверх такого халата (желтого цвета) одела халат с длинными рукавами (*чома*) с левосторонним запахом²⁶⁶.

В этот период ханы и эмиры дарили *қабо* в качестве почетной одежды. Так, по свидетельству Хафиз-и Таныш Бухари, Огуз-хан «обласкал и возвысил, как небо, славных мужей, одарив [их] золотыми коронами, шапками, поясами халатами из золотой парчи, вышитыми золотом кабами». Это свидетельствует об украшении упомянутых халатов золотошвейной вышивкой. Далее летописец пишет: «Знатные вельможи и воины «облачились в *қабо*, алые, как тюльпан, в кафтаны цвета рубина и бирюзы»²⁶⁷.

В поэзии Соиба (XV в.) приводится описание прозрачного женского халата *қабои таҳнамо*:

*Месяц в редких облаках движется с особой грацией,
Моей белокожей возлюбленной приличествует прозрачный (халат)
қабо*²⁶⁸.

Традиции ношения *қабо* отразилось и в поэзии Абдурахмона Джами:
*Без аромата твоего (платья) пероҳан, разорвал я (халат) хирқа,
О, раскрывшийся бутон, открой застежки своего (халата) қабо*²⁶⁹.

Другим инновационным видом одежды выступает *чома* с длинными и широкими рукавами. Такой халат надевали мужчины старшего возраста и представители духовенства. На стоимость такой одежды указывает Зайн ад-

²⁶⁶ Ашрафи М.М. Персидско-таджикская поэзия в миниатюрах XIV-XVII вв. - С. 121.

²⁶⁷ Хафиз-и Таныш ибн Мир Мухаммад Бухари. Шараф-нама-йи Шахи. - С. 91,140, 198.

²⁶⁸ Маони, Ахмад Гуясин. Словарь поэзии Соиба. – Т. 2. - Тегеран, 1365. - С. 561.

²⁶⁹ Джами Абдурахмон. Произведения. - С. 194.

дин Махмуд Восифи, который пишет: они «открыли сундук с платьем и вытащили оттуда халаты *чома*, расшитые золотом и драгоценными камнями от воротника до подола. Мир Ядгар сказал: «Этот халат стоит тридцать тысяч тенге». Я снял свою одежду, надел этот халат и полы его подвязал к поясу, а поверх их привязал кошелек (*хамён*) с драгоценными камнями»²⁷⁰.

Как отмечает Г. Майтдинова, «в соответствии с рангом обладателя, в костюме были заложены символы социальной значимости человека, что выражалось в особых пропорциях одежды, в декоративном решении всего костюмного комплекса, в используемых материалах для одежды и украшений, в формах головных уборов. Овладение этикетом и соответствующей формой костюма, а также аксессуарами престижности, обеспечивало внешнее соответствие общественному статусу, признаваемому в средневековом обществе ценностным. Халаты, расшитые золотом и драгоценными камнями, окаймленные золотым шитьем от воротника до подола, резко выделяли высокопоставленных особ из общей массы городского населения»²⁷¹.

Эмиры и вельможи Средней Азии получали в дар «халаты и дары»²⁷².

Так, по сообщениям источников, в период Шайбанидов основатель этой династии награждал ученых и поэтов праздничными царскими халатами и другими подарками.

Махмуд бен Вали в своем труде «Бахр ал-асрари фи манакиб ал-ахйар» («Море тайн относительно доблестей благородных») раскрывает некоторые традиции церемониала узбекских ханов, правивших в Бухаре в XVII веке. При дворе ханов в тот период существовала должность церемониймейстера (*шигаул*). Этот чиновник представлял государю, вместе с дарами, доклады и просьбы лица, отправившего посольство²⁷³.

²⁷⁰ Болдырев А. Н. Очерки из жизни Гератского общества на рубеже XV-XVI вв. - С. 352.

²⁷¹ Майтдинова Г.М. История таджикского костюма. - Т. 2. - С. 35.

²⁷² Фазлаллах ибн Рузбихан Исфাহани. Записки бухарского гостя. - С. 127, 162.

²⁷³ Бартольд В.В. Сочинения. - Т. 2. - С. 396-398.

Хафиз-и Таныш Бухари отмечает, что Абдулла-хан в межлисе «сняв со стройного тела сына Ходжи траурный халат, облачил [его] в почетный халат. С вельмож и знатных людей он также снял траурные одежды и облачил [их] в обычные одежды²⁷⁴.

Продолжение традиции дарения халатов в XVIII веке засвидетельствовано Филиппом Ефремовым. Он отмечает, что в праздники чиновники получали одежду «сарпаи («сарупой» - букв. “комплект одежды”) - шелковые халаты, шитые серебром и золотом, глазетовые чалмы с золотом и серебром»²⁷⁵. В царский дарственный комплект одежды *хилъат* входили халат *чома*, чалма *дастор* и пояс *камарбанд*²⁷⁶.

Шайбанид Мансур-хан в 1516 г. во время приема в Аксу одарил послов и представителей знати многочисленными подарками, в том числе золототканными халатами, что нашло отражение в «Та'рих-и Рашиди» Мирзы Мухаммада Хайдара:

*Обильными дарами осыпал он его,
Милостями своими возвысил он его,
Такого венца и златотканого халата
Никто не увидит нигде, разве что в раю*²⁷⁷.

Почетная царская одежда упомянута Хафиз-и Таныш Бухари, который приводит сведения о дарах Абдулла-хана, Огуз-хана, Искандар-хана. Они по словам летописца, дарили почетные халаты с золотыми поясами:

*Военачальникам он подарил халаты, короны, пояса,
Каждому соответственно [его] положению дал серебра и золота*²⁷⁸.

Вышеуказанные традиции продолжались вплоть до первой четверти

²⁷⁴ Хафиз-и Таныш ибн Мир Мухаммад Бухари. Шараф-нама-йи Шахи. - С. 251.

²⁷⁵ Путешествия по Востоку в эпоху Екатерины II. - С. 213.

²⁷⁶ Шохахмед Абдуджаббор. Словарь поэзии Камола Худжанди. - С. 991.

²⁷⁷ Мирза Мухаммад Хайдар. Та'рих-и Рашиди. - С. 445.

²⁷⁸ Хафиз-и Таныш ибн Мир Мухаммад Бухари. Шараф-нама-йи Шахи. - С. 28, 39, 56, 91, 126, 156, 187, 195, 255, 256 и др.

XX века. О награждении высокопоставленных чиновников почетной царской одеждой «*Хильятҳои фохираи мулукона*» эмиром Насруллои, говорится в «Зафар-нома-йи Хусрави (1862-1863 гг.)»²⁷⁹.

В начале первой четверти XVII века при ношении женского платья *периохан* наблюдаются некоторые изменения, в частности, они становятся более прилегаемыми к телу. Это достигалось за счет плавных и вогнутых боковых швов. Изменения коснулись и разреза ворота, который стал более глубоким и обрел сердцевидную форму. Платья этого вида отражены на миниатюре «Маджнун у палатки Лайли». Верхнее платье наблюдающей женщины в композиции имеет глубокий вырез от груди до линии талии. Платье сильно облегает фигуру, на что указывает нижняя одежда, которая просматривается через вертикальный вырез, застегнутый на одну пуговицу²⁸⁰.

Как показывает миниатюра «Приезд Ширина к Хосраву» (табл.9.3), в этот период получили распространение два вида кафтана с косым запахом: с воротником и без воротника. Кафтан туникообразного покроя кроили из двух полотнищ ткани прямоугольной формы. При крое передний стан дополняли вставкой, о чем свидетельствует осевой срез на передней части. Полы обоих кафтанов скреплены завязками на правом боку, завязки расположены от подмышек до талии. Завязки оформляли простеганной каймой, иногда двойной. Рукава на кафтанах были различной длины: длинные и короткие. Длинные рукава сужались к запястью²⁸¹.

Зимний кафтан с меховой подкладкой и меховым воротником представлен на миниатюре «Захирид дин Мухаммед Бабур» (табл.8.2), где Бабур облачен в короткую одежду такого вида *калтача*²⁸².

²⁷⁹ Зафар-номаи-йи Хусрави. Подготовка текста, автор введения и ответственный редактор Ходжи Назир Мухиддин Турсонзод. - Худжанд, 2011. - С.101.

²⁸⁰ Ашрафи М.М Таджикская миниатюра. Бухарская школа XVI-XVII веков. - С. 69

²⁸¹ Бухара, первая половина XVII в. Список 1648 г. Низами, «Хамса», 1201. Рукопись ГПБ, ПНС 66, л. 9565.

²⁸² Миниатюры к «Бабур-наме». – Л. 1.

Другой вид мужской верхней одежды – *чакман* - стали вышивать шелком и украшать драгоценными камнями²⁸³. На это указывает миниатюра «Юноша с соколом»²⁸⁴ (табл. 8.3), на которой герой картины поверх *қаббо* нарядился в *чакман* с подкладкой, с длинными узкими рукавами и меховым воротником. Халат изготовлен из шелковой ткани и расшит золотом. *Чакман*, изготовленный на меховой подкладке, нашел отражение на миниатюрах к «Бабур-наме» (XVI в.), в частности на картинах «Подчинение Шириката Бабуру»²⁸⁵ (табл.8.4) и «Лодка Бабура Асаиш, Гунджанш и Фармаш»²⁸⁶ (табл.8.5).

Зайн-ад-дин Махмуд Васифи (XVв.) указывает, что на одном из меджлисов он поднес купцу длинный панегирик и получил от купца в дар «*чакман* красного сукна и приличествующую одежду»²⁸⁷.

В предшествующую эпоху, в частности в X-XIV веках, *чакман* изготавливали из ткани *сақлотун* (скарлат). Байхаки в «Истории Мас’уда» указывал, что эта ткань была белой, с мелкими узорами. По мнению редактора этой летописи XI века А.К. Арендса, *сақлотун* была шелковой тканью, расшитой золотом²⁸⁸, а согласно словарю «Фарханги Амид», рассматриваемая материя была синего и красного цветов²⁸⁹.

Мужской тулуп *ғуффа*, изготовленный из кожи ягненка мехом вовнутрь, был в употреблении еще с X века. В рассматриваемый период такая одежда, имевшая туникообразный покрой и называвшаяся *нўстин*, получила широкое распространение. О ношении подобного тулупа вельможами

²⁸³ Мукминова Р.Б. Костюм народов Средней Азии по письменным источникам XVI века. - С. 71

²⁸⁴ Восточная миниатюра в собрании Института востоковедения имени А. Беруни АН УзССР. - С.13.

²⁸⁵ Миниатюры к «Бабур-наме». - Л. 163а.

²⁸⁶ Миниатюры к «Бабур-наме». - Л. 504б.

²⁸⁷ Болдырев А. Н. Очерки из жизни Гератского общества на рубеже XV-XVI вв. - С. 405.

²⁸⁸ Байхаки Абулфазл. История Масуда (1030-1041). - С. 855, прим. 9

²⁸⁹ Холики А. К истории культуры и этнографии таджиков X-XIII веков. - С. 94

писал Бабур. Он отмечает, что Омар Шейх-мирза носил узкий *пӯстин* и стягивал его поясом²⁹⁰.

Такой способ ношения тулупа изображен на миниатюре «Русы выпускают на бой невидимое существо» (табл.8.6). На картине бородатый воин, защищающий себя палкой, представлен одетым в тулуп. Анализ показывает, что *пӯстин* туникообразного покроя не имел дополнительных передних клиньев, его рукава были длинными и узкими у запястья. Он был без воротника, края его бортов, ворот, полы декорировались мехом²⁹¹.

Появление инновационного втачного (выкройного) покроя женской одежды в Центральной Азии датируется 40-выми годами XVII века. Изменения в женской моде были связаны с установившимися культурными взаимодействиями между странами этого региона и империей Моголов Индии. В этот период в Центральную Азию проникают характерные для индийского костюма традиции кроя и формы²⁹².

Так, одеждой с втачным покроем был длинный безрукавный распашной халат *тайласон*. Такой просторный халат по преимуществу носили представители религии, в частности судьи *қозӣ*, которые накидывали *тайласон* на плечи²⁹³.

Мужские верхние безрукавные халаты можно увидеть на миниатюрах XV-XVII веков. Безрукавные халаты по своему покрою не отличаются от халатов с рукавами. Пример такой одежды можно увидеть на миниатюре «Маджнуна приводят к отцу»²⁹⁴ (табл.7.3). М.В. Горелик отмечает, что использование таких халатов с широкими плечами связано с монгольскими

²⁹⁰ Бабур З. «Бабурнамэ» /Пер. М. Салье. Под ред. М. Шевердина. – Ташкент: Госиздат, 1948. – С. 17.

²⁹¹ Миниатюра «Русы выпускают на бой невидимое существо». Бухара, первая половина XVII века. Список 1648 г. Низами, «Хамса», 1201 г. Рукопись ГПБ, ПНС 66, л. 393.

²⁹² Рахимова З.И. Костюм Бухары и Самарканда XVI-XVII веков. - С. 66.

²⁹³ Шохамед Абдуджаббор. Словарь поэзии Камола Худжанди. - С. 894.

²⁹⁴ Иранская миниатюра XV- XVI веков. - Л. 206.

традициями ношения одежды²⁹⁵.

Рассматриваемый вид одежды также нашел отражение в памятниках китайской и киданьской живописи, а также в археологических материалах Золотой орды²⁹⁶.

Халаты без рукавов были двух видов: с воротником и без воротника. Безрукавные халаты не имели передних дополнительных клиньев, поэтому они были без запаха. Безрукавные халаты, как показывают миниатюры, были различной длины: длинные до щиколотки и короткие до колен.

Традиции ношения безрукавного халата *тайласон* зафиксированы в поэзии Камоли Худжанди (XV в.):

*От черного тайласона никто не приобрел близость к богу,
Наоборот, добавил черноту в кафтан своего счастья*²⁹⁷.

Халат-накидка *саргирак* впервые находит свое иллюстративное отражение на миниатюрах начала XVII в. Так, на бухарской миниатюре «Отъезд Дувалрани» (табл.5.3) девушка на лошади имеет халат-накидку без сетки. Халат надет только на одну руку и это указывает на то, что *саргирак* по своему покрою не отличался от обыкновенного распашного халата²⁹⁸.

Другим видом халата-накидки был *фаранчй* - распашной халат с длинными рукавами. О способе ношения этого халата указывает миниатюра «Нушаба приезжает в лагерь Искандара» (табл. 5.4), где девушки, сидящие на лошадях, одеты в халаты-накидки с прозрачными сетками²⁹⁹.

Таджикско-персидский поэт Камол Худжанди (XIV в.) приводит названия различных, покрывающих лицо, прозрачных сеток: *чашмбанд*, *парда*,

²⁹⁵ Горелик М.В. Среднеазиатский мужской костюм на миниатюрах XV-XIX вв. - С. 56.

²⁹⁶ Греков Б.Д., Якубовский А.А. Золотая Орда и ее падение. - Рис. 6.

²⁹⁷ Камоли Худжанди. Диван. - С. 229.

²⁹⁸ Миниатюра «Отъезд Дувалрани» (фрагмент). Бухара, начало XVII в. Список 1578. Список Хосрав Дехлави. История Хызир-хана и Дувалрани. 1315-1316 г. Рукопись ГПБ, ПНС 276, л. 81, миниатюра.

²⁹⁹ Ашрафи М.М. Таджикская миниатюра. Бухарская школа XVI-XVII веков. - С. 99

*пўшиши, рўпўши, чашмбанд, чодар, ниқоб*³⁰⁰. В этот исторический период термин *ниқоб* обозначал короткое лицевое порывало до подбородка из тонкой материи, вытканого из белого или черного конского волоса. Сетку прикрепляли к налобной повязке *пешонибанд* или вдевали в тубетейку. Она была дополнением к халату, рукава которого порой свободно свисали. Длина халатонакидки была до щиколоток.

В составе женской одежды халат *фаранҷӣ* (паранджа), название которого происходит от названия распространенного в средневековье элемента одежды *фарҷӣ*, появляется с XVI века. В этом столетии длинные и неудобные рукава *фарҷӣ* стали декоративной деталью, а в XVIII веке они окончательно утратили свое практическое значение. Во времена позднего феодализма назначение паранджи изменилось: она стала скрывать женщину от посторонних взглядов, якобы, в соответствии с нормами ислама.

Первое письменное упоминание об обычае при выходе из дома накидывать на голову халат относится к XVIII веку и принадлежит поручику И. Гладышеву и геодезисту Д.В. Муравьеву, совершившим поездку из Орска в Хиву в 1740-1741 годах. Филипп Ефремов, также во второй половине XVIII века, при описании одежды Бухары отмечает, что женщины носят здесь «кафтанчики короткие, сверх них надевают, во время выезду или выходу, фараджи, то есть длинные халаты, в коих рукава весьма узки, вместе сшиты назад и опущены. Лицо закрывают, выключая бедных старух, волосяными сетками»³⁰¹.

В первые десятилетия XVII в. устанавливаются тесные отношения между Средней Азией и Индией. Миниатюры этого периода показывают, что в среднеазиатскую одежду начинают проникать элементы индийского и иранского одежного комплексов. Эти традиции значительно обогащают среднеазиатский костюм новыми тканями и формами одежды. «Стиль ко-

³⁰⁰ Шохахмед Абдуджаббор. Словарь поэзии Камола Худжанди. - С. 610.

³⁰¹ Путешествия по Востоку в эпоху Екатерины II. - С. 211.

стюма, сложившийся в конце XV - XVII веков, - отмечает Г. Майтдинова, - определил в последующие века стилистику костюмного комплекса народов Средней Азии. В этот период нивелировались кочевнические и оседло-земледельческие традиции в одежде. При этом в костюме XIV-XVIII веков не прерывается преемственность с костюмом предшествующей эпохи»³⁰². В одежде продолжают развиваться традиции и инновации. Сохраняются архаические черты в основных формах одежды и ее крое.

Втачной инновационный покрой в XVII-XVIII веках становится одним из элементов женской одежды, в частности женских платьев. Плечевая женская одежда становится более облегчающей, т.е. подчеркивает форму женского тела. На процесс использования инновационного покроя указывает миниатюра из рукописи «Хамса» Низами, датированный 1648 годом. Здесь нашли отражение некоторые виды женской одежды с заметно измененным покроем. Например, на миниатюре «Фархад и Ширин у канала молочного ручья» (табл.11.2) Ширин одета в верхнее платье, облегчающее до пояса. Облегание платья достигалось путем сшивания среднего шва на спинке, осевого шва на переднем стане и боковых швов. Средний шов на переднем стане платья сшит от талии до колен, а нижняя часть среднего шва оформлена как открытый разрез. Нижний разрез имеет расходящиеся отвороты. От линии талии платье приобретает пышные очертания за счет сборки по бокам и верных складок, расположенных в области боковых и заднего швов. Рукава платья длинные и сужаются к запястью, а многочисленные складки у запястья указывают на длину рукавов. Ворот платья модифицирован, т.е. он имеет глубокий сердцевидный вырез, открывающий грудь³⁰³. Такой формы ворота можно было достичь при помощи плавных разрезов кривых линий, а также прилегания верхней части платья за счет плавно выкроенных боковых швов.

Платье *перохан* с промежуточным покроем, нашло отражение на ми

³⁰² Майтдинова Г.М. История таджикского костюма. - Т.1. - С. 49.

³⁰³ Ашрафи М.М. Таджикская миниатюра. Бухарская школа XVI-XVII веков. - С. 86

ниатюре «Встреча Хусрава и Ширин у ручья» (табл. 11.3). Героиня композиции Ширин одета в *перохан* синего цвета с короткими рукавами. Верхняя часть ее платья плотно облегает фигуру, что, как было указано выше, достигалось путем сшивания среднего шва на спинке, осевого шва на переднем стане и боковых швов. О плотном облегании платья также свидетельствуют образовавшиеся щели между застежками на переднем стане. Ворот имеет глубокий вырез сердцевидной формы. Низ рукавов оформлен манжетами из другой ткани. У Ширин под верхним платьем нательное платье с глубоким вертикальным вырезом. Нательное платье застегивалась на несколько пуговиц³⁰⁴.

На изменение покроя распашных халатов, в частности кафтана *калтача*, в XVII веке указывает миниатюра из рукописи «Хамса» Низами «Искандар женится на дочери царя Дария Роушанак» (табл. 11. 4). На ней изображена принцесса, на которой поверх платья *перохан* синего цвета надет кафтан с короткими рукавами. Его длина доходит до бедер. Стан *калтача* узкий и сильно облегает фигуру за счет сшивания среднего шва на спинке, осевого шва на переднем стане и боковых швов. Кафтан застегнут на пуговицы, так как передний стан очень узкий, между застежками образуются щели³⁰⁵.

Судя по кокандской миниатюре «Фархад поднимает Ширин с конем» (табл. 3.4), в XIX веке кафтан стал более прилегающим к телу, т.е. был без захода. Его длина, как и прежде, достигала линии бедер³⁰⁶. Длина рукавов кафтана была связана с сезоном его ношения.

В покрое одежды конца 60-х - 70-х годов XVII века наблюдается воздействие индийской моды. В этот период на миниатюрах Центральной Азии наблюдаются персонажи, наряженные в индийские и европейские одежды. Например, на миниатюрах к рукописи «Семи красавиц» Низами, иллюстри-

³⁰⁴ Ашрафи М.М. Таджикская миниатюра. Бухарская школа XVI-XVII веков. - С. 79.

³⁰⁵ Ашрафи М.М. Таджикская миниатюра. Бухарская школа XVI-XVII веков. - С. 97.

³⁰⁶ Миниатюры к поэмам Алишера Навои. - Л. 31.

рующих сцены пиров Бахрам-Гура, у принцесс семи климатов одежды имеют разные цвета. Индийская принцесса наряжена в черную одежду, туркестанская - в желтую, хорезмская - в зеленую, славянская - в красную, магрибская - в бирюзового цвета, румийская - в сандалового цвета и иранская - в белую. Отметим, что на этих миниатюрах художник стремится передать не только этнический тип женщин разных регионов мира, но и этнографические особенности их костюмов, в частности одежды. Мастер кисти очень четко передает тонкости костюмов индианок, в особенности различные их атрибуты: ткани одежды, шарфы, опахала. Стили костюмов, переданные на миниатюре «Бахрам Гур в черном дворце» (табл.11.5), почти в точности отразились и на индийских миниатюрах середины XVII века.

Промежуточный, несколько измененный покрой платья *пероҳан* нашел отражение на миниатюрах «Бахрам Гур в желтом дворце» (табл. 11.6) и «Бахрам Гур в зеленом дворце». На указанных картинах молодые девушки с подносами в руках одеты в прилегающие платья. Их платья узкие в верхней части и широкие в нижней части стана. Веерные складки в боковых срезах нижней части одежды придают платьям пышность. Внизу подола платьев расположены разрезы до колен с отворотами. Вороты *пероҳан* доходят до талии и широко открывают грудь.

Нательные платья девушек, как показывают миниатюры, шили из тонкой полупрозрачной ткани. Платья имели вертикальный вырез и застегивались на крупные пуговицы. Ворот нижнего платья *курта* имел круглую форму и облегал шею.

Платья *пероҳан* с промежуточным типом покроя, в частности с умеренной шириной подола, представлены на миниатюре «Бахрам Гур в белом дворце». Главная героиня картины - иранская принцесса - одета в платье с умеренной шириной подола.

На миниатюрах видно, что варьировалась и ширина выреза ворота платья. В некоторых случаях, например, в платье принцессы из миниатюры

«Бахрам Гур в розовом дворце», ширина горизонтального выреза у ворота несколько широкая и не полностью открывает грудь. Под верхним платьем девушка одета в нательное платье, которое сшито из прозрачной белой ткани. Нательное платье имеет шов посередине до линии талии. Ворот полукруглой формы сильно облегает горловину. Вертикальный средний срез застегнут тремя пуговицами³⁰⁷.

Верхнее платье промежуточного, т.е. несколько измененного, покроя с элементами выкройной покроя, нашло свое отражение на миниатюре XVIII века «Султан Махмуд Газнави и его возлюбленная в обмороке»³⁰⁸. Возлюбленная главы государства Газнавидов одета в платье *пероҳан* с глубоким и широким вырезом горловины. Платье в верхней части сильно облегает тело, а подол платья широкий и доходит до щиколотки. Широкий стан и густые фалды внизу подола указывают на скошенные боковые срезы. Платье имеет длинные рукава, сужающиеся у запястья. Нательное платье героини имеет круглый ворот, который плотно облегает шею.

Заключая второй раздел второй главы, отметим, что эволюция основных форм традиционной одежды таджиков XV – первой половины XIX веков была связана с культурными инновациями в крое средневековой одежды.

В этот период в мужской верхней одежде появляются халаты с косым запахом, которые выступают древней формой одежды, которым пользовались кочевые народы: турки, монголы и др. В таджикской одежде этого периода встречаются халаты с запахом справа налево, инновационным выступает запах слева направо. Со второй четверти XIV века в покрое одежды таджиков происходит процесс синтеза местных и монголо-китайских традиций, на основе которых происходит формирование новых типов одежды. Этот исторический этап оставил глубокий след в традиционной одежде и ее

³⁰⁷ Ашрафи М.М. Таджикская миниатюра. Бухарская школа XVI-XVII веков. - С. 72-78.

³⁰⁸ Миниатюра «Султан Махмуд Газнави и его возлюбленная в обмороке». Средняя Азия начала XVII в. Камал-ад-дин Хусайн Газургихи, «Собрания влюбленных».

покрое, в частности в формировании кимонообразного покроя (халаты с диагональным запахом, головные уборы в виде многовариантных шляп с полями или отворотами, колпаки и т.д.).

С конца XVI века и на протяжении всего XVII века на традиционную одежду таджиков оказывают воздействие покроем и традиции сефевидской моды. С начала до 40-х годов XVII века в одежде наблюдается влияние позднесефевидской моды, в особенности в силуэте одежды.

Кроме того, в первых десятилетиях XVII века на развитие кроя одежды таджиков оказали существенное воздействие индийские традиции. Это было связано с тесными культурными и экономическими связями Центральной Азии с империей Великих моголов. Во второй половине XVII века таджикская одежда формируется на основе синтеза местных (прежде всего, бухарских) традиций с канонами индийской и персидской одежды. Влияние индийской традиции отразилось в силуэте и тканях одежды, что находит свое наглядное выражение в женской моде. Платья становятся более облегающими, подчеркивающими форму женского тела.

В этот период для мужской одежды характерным стало отсутствие на верхних халатах широких горизонтальных петлиц на груди. В этот период мужская одежда становится более просторной и строгой. Исчезают черные бархатные воротнички, модные в XVI столетии. В Бухаре с конца 40-х годов XVII столетия традиционная одежда трансформируется, т.е. женские платья становятся более облегающими в верхней части, при этом нижняя часть расширяется и приобретает расширенный силуэт.

С конца XVII по XVIII века в одежде наблюдается тенденция их удлинения. В этот исторический период на распашной одежде исчезает косой запах, который был в моде в XV- XVII веках.

С XVIII века в одежде таджиков наблюдается формирование устойчивых комплексов кроя одежды. В конце XVIII – начале XIX веков исчезают некоторые виды одежды, такие как длинные нераспашные рубахи с воротни-

ками, с осевым разрезом до талии, которые были широко представлены на миниатюрах XV-XVII веков. В XVIII веке из мужского и женского гардероба исчезает праздничный халат *фарацй*, а в женской одежде такой халат трансформируется в головную накидку (паранджу). Воздействие традиций и покроя одежды Герата и Тебриза наблюдается с XV века, но с XVIII века наблюдается обратная тенденция.

ГЛАВА 3. РАЗВИТИЕ ПОРТНОВСКОГО ДЕЛА ТАДЖИКОВ ВО ВТОРОЙ ПОЛОВИНЕ XIX - ПЕРВОЙ ПОЛОВИНЕ XX ВЕКОВ

3.1. Региональные портновские традиции и их развитие

Традиции изготовления таджикской одежды до настоящего времени сохранили свои самобытные исторические истоки, восходящие к древнейшим пластам истории таджикского народа. Естественно, что на протяжении веков, несмотря на взаимодействие с другими традициями, таджики в основном сохранили свои исконные особенности изготовления и кроя одежды. Это свидетельствует о преемственности традиций и норм в изготовлении одежды, о соответствии покроя одежды местному климату, ее практичности. Эти черты таджикская одежда сохранила, в частности, на всем протяжении XIX–XX столетий, на что указывает анализ различных видов традиционной одежды.

Исследуемый исторический период имеет в истории одежды таджикского народа особое значение. Рассматриваемый период, в частности, эпоха после присоединения Средней Азии к России является временем кардинальных социально-культурных потрясений. Исторические события, связанные с этим процессом, оказали глубокое воздействие на последующие этапы истории народа, что нашло отражение и в традиционной одежде.

Еще более значительное влияние на различные стороны жизни таджикского народа оказала Октябрьская революция. Она коренным образом преобразовала социальную жизнь народа.

В истории одежды данного исторического периода можно выделить два этапа, определяющихся особенностями социально-экономических и исторических условий.

Первый этап - вторая половина XIX – начало XX в., присоединение некоторой части Средней Азии к России - характеризуется изменениями в

традиционной одежде, что было связано с влиянием народов России. Эти влияния стали проявляться с последней четверти XIX в.

Второй этап - период вхождения Средней Азии в состав СССР. В это время, в особенности в послевоенные годы, европейская одежда прочно вошла в быт таджикского народа и стала важным типом современной народной одежды с теми или иными национальными элементами.

При этом эволюция традиционной одежды, в особенности городского и сельского населения протекала по-разному. Представители сельского населения сохраняли традиционный облик одежды, в которой еще наблюдались черты старинного покроя.

В одежде таджиков XIX-XX веков наиболее древним видом кроя выступает туникообразный тип. Этот покрой использовался для изготовления мужской и женской одежды: рубахи *курта*; халаты *яктаҳ*, *челак*, *мӯнисак* (*калтача*), *пешиво*, *чома* (*чапон*), *гуптича*, *хирқа*, *чакман*; головные *накидки* - *фаранҷӣ*, *фарисар*, *саргирак*, (*яктаҳ-саргирак*, *нимтана*), *пардаи сафед*, *саркашак*; поясная одежда: *поҷома* (*эзор*, *лозимӣ*, *танбу*).

В полный комплект мужской и женской традиционной одежды, называемом термином «*сарупо*»³⁰⁹, входили: платье-рубахи, шаровары, халаты на подкладке, халат на подкладке с утепляющей прокладкой (стеганный ватный халат), легкий халат без подкладки, халат на пуговицах с воротником-стойкой, поясная одежда, а также головные платки, тюбетейки, обувь и т.д.

В качестве нательной одежды мужчины носили рубаху и штаны, а женщины - платье и шальвары. Рубаха туникообразного покроя *курта* была основным видом нательной одежды. Покрой *курта* является исходной формой для всех видов наплечной мужской и женской одежды. Мужские рубахи были двух видов: нераспашной и распашной. *Курта* носили поверх штанов и подпоясывали. В Северном Таджикистане, в том числе Худжанде, мужчины

³⁰⁹ Люшкевич Ф.Д. Одежда таджикского населения Бухарского оазиса в первой половине XX века. - С. 123.

подпоясывали рубаху длинным поясом, позднее двумя или тремя поясными платками *руймол*³¹⁰ (табл. 17.2)³¹¹.

Нераспашные рубахи туникообразного покроя имели глухой ворот. Такой ворот имел различные названия: *гиребони пешу пушт*, *китфак*, *саркитфй*, *куртаи муллой* (табл. 17.3). Вороты в виде круглого выреза называли *китфак*, *тавқ* (букв. “ожерелье”), *гирдигулӯ* (табл. 17.1). Если вырез имел еще и вертикальный разрез сбоку, то такой фасон называли *шоинак*, *куват*, *чока*, *гӯшак*, *синачок*, *қавзақдор*.

Рубахи туникообразного покроя состояли из следующих деталей:

1) передняя и задняя часть без плечевого шва. Вдвое сложенные полосы материи для переднего и заднего станов отмеряли по росту, ширина же равнялась одной точи фабричной ткани или же двум точам узкой кустарной;

2) подкладка *элакча* (узб. “элка” – “плечо”) имела длину 10 см и пришивалась к верхней части спины для прочности;

3) рукава состояли из поперечных полос ткани, их кроили из одной точи фабричной ткани или из двух кусков кустарной ткани. Рубахи имели разную ширину рукавов по низу. Рукава кроили прямыми, т.е. из куска ткани без скашивания или же узкими, ширина которых была равна одной четверти (*як ваҷаб*);

4) боковины рубахи в XIX веке были прямыми, а с XX века боковины стали делать раскошенными;

5) ластовица - квадратная деталь рубахи, которая втачивалась под мышкой на месте соединения швов рукавов и боковин.

При крое мужских нераспашных рубах закройщицы обходились без ножниц, т.е. они разрывали ткань руками по прямой нитке. Нераспашные рубахи состоят из стана, их кроют из одного куска фабричной или двух кусков

³¹⁰ Широкова З.А. Таджикский костюм конца XIX – XX вв. - С. 62.

³¹¹ Мужская рубаха с горизонтальным воротом (начало XX в.) из фондов Исторического музея Согдийской области (Худжанд).

узкой кустарной ткани. Рукава кроили поперек из одного куска фабричной или двух кусков кустарной ткани. Рукава несколько сужались к концу и доходили до пальцев. Ширина рукавов у основания руки составляла 1,5 четверти, а на конце - одну четверть с одним суставом большого пальца. Этот тип рукавов шили и использовали те, кто делал омовения - чтобы засучить рукава.

На месте соединения боковой части и рукавов пришивались ластовицы треугольной или ромбовидной формы. Технология пришивания ластовиц описано в разделе 1.2. Низ рукавов не подшивался, они заканчивались кромкой ткани. В северных районах Таджикистана боковины в верхней части кроились вместе с ластовицей. Нераспашные рубахи мужчин старшего возраста под грудью и на спине имели прямую подкладку *элакча*. Иногда в шов между станом и боковым клином вшивали карман *киса*.

Горловины нераспашных рубах оформлялись различными способами. В старинных рубахах горловина имела широкий разрез, который в определенной степени прикрывал плечи. Рубаха имела завязки на плечах. Другой вид рубахи имел горловину с разрезом вдоль одного плеча (правого или левого). Завязки располагались на стороне с разрезом. Рубаха имела круглую горловину с дополнительным вертикальным разрезом на груди и сбоку. Другим видом горловины были рубахи с большим полукруглым вырезом для головы.

Длина мужских рубах у отдельных слоев населения, в частности, ученых, представителей духовенства, в конце XIX - начале XX веков доходила до колен и ниже. Боковые части рубах имели трапециевидную форму, с длинными (до 25 см) разрезами.³¹² Длина же рукавов доходила до кистей рук.

Первый вид - нераспашная рубаха с горизонтальным воротом *куртаи китфак* (табл. 17.1, 3). Такой ворот окантовывали кантом *лаблӯла* из другого

³¹² Русяйкина С.П. Народная одежда таджиков Гармской области - С. 133, 156; Рассудова Р.Я. К истории одежды оседлого населения Ферганского, Ташкентского и Зерафшанского регионов. - С. 23.

материала или тесьмой *чияк* (*зех, шероз*). Тесьму изготавливали различными способами: плели на пальцах рук, ткали на станочках, вышивали тамбурным стежком или крючком. Последние два вида тесьмы в готовом виде пришивали к рубахе по бокам, оставляя пышные кисти *нопук*. Кисти образовывались из ниток основы и разноцветных ниток вышивки. Тесьма рубахи молодых мужчин была разноцветной, в основном зеленой, синей с узором в белую крапинку, черными и красными полосами по краям. Исследование рубахи туникообразного покроя с горизонтальным воротом, с длинными до ладони рукавами из коллекции Исторического музея Согдийской области показывает, что тесьма для рубахи пожилых мужчин вышивалась строгими орнаментальными узорами, обычно белыми шелковыми нитками или же в сочетании с черными нитками. Рубаха сшита из полунешелковой ткани *адрас* красного цвета (*подшоҳии сурх*) с белым и желтым узорами (табл. 17.2). Ворот рубахи оформлен черной плетеной тесьмой *чиҳак* с вышивкой крестом *ироқӣ* разноцветными шелковыми нитками. Длина рубахи - до щиколотки. Носили такие рубахи с поясным платком *руймол*.

Второй вид - нераспашная рубаха туникообразного покроя со стоячим воротником. Глухие рубахи можно подразделить на рубахи с прямой застежкой на груди, а также рубахи без застежек, с прямой планочкой посередине груди. Эти рубахи назывались *куртаи ёқа* (с тюркского “ворот”), *куртаи бугак* (*бугак* – “давить”), *куртаи итиқо* или *итёқа* (узб. “собачий ворот”).

Женские платья - рубахи *куртаи расмӣ, ростак* (табл. 12.2) туникообразного покроя также являются одним из древних видов кроя. В XIX веке туникообразные женские платья имели широкий ареал распространения. Платье *курта* использовалось, как в качестве нижней, так и верхней одежды. Платья туникообразного покроя состояли из следующих частей:

- 1) стан;
- 2) рукава;
- 3) ластовицы;

4) боковые клинья.

Иногда между станом и боковыми клиньями вставляли дополнительный клин, благодаря чему платья-рубахи приобретали необходимую ширину.

Для изготовления платья требовалось 4-5 метров кустарной ткани. В старинных платьях, в частности, платьях первой четверти XIX века, нижний срез рукавов по ширине равнялся «четырем положенным рядом пальцам руки» (*чор лили*), т.е. ширина составляла около 8 см.

Рукава платья в XIX веке были очень узкими у нижней части, так, что рука с трудом проходила через рукава. На это указывает приданое невесты от 1864 года. В монографии З.А. Широковой приводятся замеры, указывающие на процесс эволюции кроя рукавов женских платьев, в частности их ширины³¹³.

Первый вариант покроя платья в зависимости от вида стана (*куртаи расми*) - узкие сверху у плеч и широкие внизу. Такого покроя платья подразделяли на два вида:

Первый вид: платье, немного прилегающее в талии, за счет узкого стана и широкого внизу, за счет скашивания, боковин подола. Такие платья встречались на юге Таджикистана (Дарваз, Куляб, Раштская долина и вся территория Предпамирья). Эти платья прилегали к телу по плечевой линии и в области талии, но сильно расширялось книзу.

Второй вид: платья туникообразного покроя более широкие в стане, с менее суженными концами рукавов без разреза ниже локтя. Они бытовали на всей территории Таджикистана. Стан такого платья кроили из одной точки кустарной более широкой четырехугольной ткани.

Боковые детали платья были трапециевидной формы и узкими (10 см) сверху и широкими (25-35 см) книзу. Рукава платья имели трапециевидную форму, но книзу сужались меньше. Детали ластовицы на этих платьях крои-

³¹³ Широкова З.А. Таджикиский костюм конца XIX – XX вв. – С. 23.

лись треугольной формы, из одинаковой по расцветке с материалом платья ткани.

Второй вариант покроя платья - платье туникообразного покроя с широким прямым станом, иногда гиперболизированного размера, с подрезным передом и сборками на груди *чуча* или *чуртча* (“отрезной”), с длинными рукавами, слегка зауженными к концам³¹⁴. Эти платья бытовали только в больших городах, например, в Худжанде и его пригородах (селениях Унджи и Хистеварз), Истаравшане, Канибадаме, Исфаре (табл.12.8).

Такое платье кроили из длинного, широкого четырехугольного куска ткани. На переднем стане платья у ворота посередине делали вертикальный разрез, затем посередине вертикального разреза выполняли горизонтальный надрез, после чего передний стан платья делился на нижнюю и верхнюю части. Нижнюю часть переднего стана собирали в сборку *чуча* и пришивали полкой к другой ткани, верхнюю часть переднего стана подгибали и нашивали на нижнюю часть. Чтобы подровнять передний и задний стан по ширине, на спине от стана отрывали продольный кусок ткани шириной 3 см.

Основной отличительной чертой вышеуказанных платьев является обработка ворота платьев, что можно подразделить на несколько видов:

Первый вид имел широкий горизонтальный полукруглый вырез, его называли *китфак*³¹⁵ (букв. “плечевой”), он позволял свободному входу головы. На платья для подросткового возраста вырез кроили с легкой и менее глубокой выемкой под горлом. От горизонтального разреза горловины справа вниз отходил небольшой вертикальный разрез, скрепляемый у плеча завязкой. Такой же разрез, скрепляемый у плеча завязкой, имелся слева сзади. Такое платье называли *дукитфа* или *куртаи бандак*. Подобный крой использовали для удобства носки платья. С одной стороны, платье можно было носить с двух сторон, а с другой, - в случае нанесения невыводимого пятна

³¹⁴ Пещерева Е.М. Домашняя и семейная жизнь. - С. 140-141.

³¹⁵ Бободжонова Н.И. Покрой традиционной одежды Худжанда XIX-XX веков. - С. 54.

спереди, его можно было носить задом наперед³¹⁶. Если ворот обшивали плетеной тесьмой, то оно называлось *чиякдор* или *шероздор*. Для кормящих женщин в этот вид платья вводили некоторые изменения в крое, т.е. по боковым швам делали разрезы, что облегчало женщине процесс кормления ребенка.

Традиционным видом верхней мужской и женской одежды туникообразного покроя были халаты разных видов (без подкладки, легкие на подкладке, зимние на подкладке и с утепляющим слоем, зимние без подкладки и т.д.). Халаты туникообразного покроя почти не отличались от покроя рубахи, отличительным элементом был центральный сквозной разрез на переднем стане. При использовании туникообразного покроя все детали халата кроились отдельно, а при кимонообразном покрое некоторые детали были цельнокроеными.

При пошиве мужских и женских халатов закройщики использовали три разновидности покроя:

- 1) худжандский тип: узкий стан, длинные узкие рукава и короткая длина;
- 2) бухарский тип: широкий стан и широкие рукава;
- 3) самаркандский тип: умеренно широкий стан и длинные узкие рукава с умеренной длиной.

В процессе эволюции покроя пошив традиционных халатов был усложнен, т.е. были добавлены традиционные детали - втачной воротник и передние клинья для увеличения запаха халатов. По образцам из коллекции Исторического музея Согдийской области (КП-20079/ Э-1609, КП-2202/ Э-1615, КП-2238/Э-162 и т.д.)³¹⁷ видно, что покрой всех видов традиционных халатов являются туникообразным.

³¹⁶ Писарчик А.К. Материалы к истории одежды таджиков Нурата. - С. 116.

³¹⁷ Атоева К., Хакимов Н. Традиционный костюм и украшения из краеведческого музея Согдийской области. - С. 39.

Халаты состояли из следующих составных частей: стан, боковина, рукава, передние клинья, воротник, подпола нижней части халата с изнаночной стороны, ластовица, подкладка, завязка *камарча* в качестве застежки.

Стан представляет собой кусок ткани четырехугольной формы, согнутый поперечно вдвое и образующий плечевой сгиб. Он кроился из цельного куска ткани и не имел среднего шва. Боковины трапециевидной формы. Внизу боковин, сбоку делали разрезы *чобук* (*гулчок*) высотой 10-15 сантиметров.

Рукава халатов были разной длины, у легких халатов длина рукавов доходила до середины рук, а у теплых халатов до конца пальцев или длиннее рук. Рукава имели трапециевидную форму и несколько сужались у запястья и их кроили поперек. Некоторые старинные халаты имели рукава вдвое длиннее самого халата, во время ношения их складывали в складки у запястья.

Ластовицы были четырехугольной и треугольной формы. Треугольные ластовицы имели размер 14 x 7 см.

Воротник кроили из прямой или косой полоски ткани. Воротники халатов были двух видов: прямой и клинообразный. Прямой воротник имел два вида:

- 1) кроенный из прямой короткой полоски ткани со стороны спины;
- 2) кроенный из косой или прямой длинной полоски ткани, закрывающей грудь.

В некоторых случаях воротник кроился из двух деталей со швом в середине. Халат с воротником, спускающимся вдоль груди, называли халат с правильным воротником - *чапони тўзригиребон*.

Передние клинья имели треугольную форму. Их кроили из куска ткани четырехугольной формы по диагонали. Халат с передними клиньями называли *чапони тўзрибарча* («халат с правильным передним клином») или *чапони тўзрибуриши* («халат правильного покроя»). При притачивании клиньев полы халата заходили одна за другую.

Традиционная технология пошива туникообразных традиционных халатов состояла из ряда этапов. К полотнищу стана пришивали воротник, передние клинья, боковины и поперечные рукава. Передние клинья пришивали к полам прямой стороной к стану, благодаря чему передние полы заходили одна на другую. Ластовицы вшивали между рукавами и боковинами в области подмышек.

Стоячий воротник кроили из длинного прямого или косого куска ткани, на заднем стане воротник был стоячим, а спереди спускающимся почти на уровень клина. Воротник и передний клин могли кроить из одной полосы ткани, разрезав его пополам, в этом случае воротник и клин получались едиными. Если воротник был в виде короткой прямой полосы, то его пришивали со стороны спины. При отдельной кройке воротника для него брали полосу ткани размером в 2-2,5 четверти, а на клинья – в 3 четверти. Халаты туникообразного покроя не имели застежек. На легких халатах у концов воротника иногда пришивали две тесьмы *камарча* или же пуговицы и петли.

Легкие халаты без подкладки *яктаг* (*челак, аврачома, чапон, чома*). Покрой этих халатов (табл.18.1)³¹⁸ называли *яктаги чапонбуриши*, т.е. скроенный по типу *чапона* без подкладки. *Яктаг* имел прямой воротник без передних клиньев. Легкие халаты надевали поверх рубахи. Халаты были различного вида: праздничные (табл. 24.3, 24.4), ритуальные, рабочие и т.д. В XIX веке эмиры Бухары награждали аксакалов «двумя-тремя царскими халатами»³¹⁹, жалованный комплект одежды называли *сарупо* (платье, халат и чалма). Так, в «Мунтахаб-ат-таварих» приводится эпизод, где эмир Музаффариддин наградил прибывших китай-кипчаков одеждой (*сарупо*), после чего направился в Самарканд для коронации»³²⁰. По мнению В.В. Григорьева,

³¹⁸ Мужской халат *аврачапон* XIX века из коллекции Исторического музея Согдийской области (Худжанд).

³¹⁹ Дониш А. История Мангитской династии. - С. 76.

³²⁰ Восстание китай-кипчаков в Бухарском ханстве 1821-1825 гг. // Труды института востоковедения. - Т. 28. - М.-Л.: АН СССР, 1937.

слово “сарафан” происходит от этого термина³²¹. Эмиры одевали «золоченую одежду». Писатель-просветитель Ахмад Дониш писал о дорогом халате, «отделанным золотом», которым его наградил Мир Додхо³²². Весной и летом такие халаты надевали поверх рубахи, а зимой - под стеганый халат (табл. 24.2).

Халат состоял из следующих деталей: стан, боковины, рукава, ластовицы, передние клинья, воротник, подполка. Покрой халата не отличался от покроя нераспашной рубахи, однако *чапон* имел спереди сквозной разрез. В процессе совершенствования покроя он был усложнен дополнительными деталями: воротником, пришивающимся к полам, длинными клиньями, увеличивающими запах халата. Передние становые клинья доходили до груди и смыкались с воротником, а сам воротник кроили из двух клиньев. Воротниковые клинья сшивались сзади широкой стороной, а узкие стороны спускались на грудь. Внизу на боках халата делали небольшие разрезы *чобук* (*гулчок*).

Женский халат с подкладкой или без нее, не имеющий аналогов в мужском костюме, назывался «мўнисак» (*мўрсак, пешво, чапон, чома, калтача*). Эти одежды считались повседневными и праздничными, шились из хлопчатобумажных и шелковых тканей. К началу XX века *мўнисак* стали носить, подпоясывая кушаком *камар* как обрядовую одежду. Такой вид халата должна была иметь каждая женщина, так как им покрывали гроб умершей³²³. Хорошо сшитый *мўнисак* был одним из самых элегантных видов традиционной одежды и подчеркивал стройность женской фигуры.

Распашной, туникообразного покроя халат *мўнисак* состоит из стана, рукавов, боковин, переднего клина, подполки. Рассматриваемый халат отличается от других отсутствием пришивного воротника. Ворот халата в груд-

³²¹ Записки Мирзы Шемса Бухари. - С. 89, прим. 5,.

³²² Дониш А. История Мангитской династии. - С. 76, 108.

³²³ Хакимов Н.Г., Хакимова Н.А. Традиционный костюм и украшения Худжанда (XIX-XX века). - С. 15.

ной части кроился глубоким и широким, что давало возможность увидеть под халатом платье. Во всех музейных образцах халаты *мўнисак* под рукавами имеют сборки в виде собранной в один пучок складки *чуча*. Некоторые образцы таких халатов имеют очень густые сборки и захватывают часть полотнища переднего и заднего стана, благодаря чему халат в талии кажется очень узким (*химча*)³²⁴ (табл.13.4). Клинья пришиты от подола до груди, что увеличивает запах халата. Края воротника, полы, подол и низ рукавов обшивали плетеной, или тканой, пестрой тесьмой (*чияк*), либо широкой полоской (до 4 см) черного сатина (*магзй, лаблўла*), а снизу, со стороны подкладки, - нарядными подполами. На боковых частях халата расположены небольшие разрезы *чобук*.

В аспекте изучения истории одежды туникообразного покрова *мўнисак* интересен тем, что на вороте сзади содержит небольшую вставку из узкой прямой полоски ткани, которая предназначена для предохранения ворота от износа. Когда вставка-полоска кроилась шире, то плечевая часть стана несколько подрезалась, чтобы края вставки и передней полы образовали переднюю линию. Эта деталь послужила основой для дальнейшего усовершенствования воротника «халатного» типа. *Мўнисак* в основном был распространен в Худжанде³²⁵, Бухаре, Самарканде, Ташкенте³²⁶, Ферганской долине³²⁷, а также в верхней части долины Зерафшана³²⁸. По своему крою этот халат в разных регионах имел свои разновидности.

Первый тип покрова верхней одежды *мўнисак*, как отмечает З.А. Широкова, был обнаружен в северных районах Таджикистана, в частности в За-

³²⁴ Сухарева О.А. Опыт анализа покровов традиционной «туникообразной» среднеазиатской одежды в плане их истории и эволюции. - С. 89.

³²⁵ Хакимов Н., Хакимова Н. Традиционный костюм и украшения Худжанда (XIX-XX века). - С. 18.

³²⁶ Бикжанова М.А. Мурсак – старинная верхняя одежда узбечек Ташкента. - С. 47-53.

³²⁷ Наливкин В., Наливкина М. Очерк быта женщины туземного оседлого населения Ферганской долины. – С. 97.

³²⁸ Материальная культура таджиков верховьев Зеравшана. - С. 188. - С. 200, рис. 3, 8.

рафшанской долине³²⁹. Халат туникообразного покроя имел слегка открытую грудь и состоял из стана, боковин, рукавов, передних клиньев, планочек. Стан имел четырехугольную форму и кроился из целого полотнища ткани, которое складывалось вдоль кромки ткани, образуя перед и спину без шва на плечах. Боковины имели форму вытянутой трапеции и были слегка расклепанные.

Рукава трапециевидной формы сужались у запястья, ширина рукавов у плеча составляла одну четверть, а в конце у запястья равнялась четырем расстояниям пальцам. Передние клинья были очень длинные, т.е. от плеча до подола. Воротник был в виде прямоугольной планочки.

Мунисак шили как обычную рубаху с горизонтальным вырезом для ворота, т.е. по боковым срезам низа рукавов пришивали боковины. Затем пришивали боковины косыми сторонами спереди и сзади к основному полотнищу, то есть к стану. Далее на переднем полотнище посередине закладывали вертикальную складку (ширина складки на верхней части - 4 сжатых пальца с каждой стороны, у подола - 2 пальца) и затем ее срезали. Из этого куска кроили передние клинья посредством его разреза по диагонали на две части. Образовавшиеся клинья пришивали скошенными сторонами к стану: узкой стороной к плечу, широкой к подолу. При таком крое в халате грудь была менее открытой. Пришивной воротник в виде прямой планочки пришивали сзади на горловине спинки. По боковинам под мышками делали сборки *чуча* (от ягнобского - «женская грудь»). Сборки оформляли вышивкой в виде двух загибающихся в обе стороны завитков.

Длина халата *мунисак* была на 4 пальца выше щиколотки. У подола внизу он имел небольшие разрезы *чобук*. *Мунисак* этого (зарафшанского) покроя имел сходство с халатами женщин Ташкента XIX век³³⁰.

³²⁹ Широкова З.А. Таджикиский костюм конца XIX – XX вв. - С. 49.

³³⁰ Бикжанова М.А. Мурсак – старинная верхняя одежда узбеков Ташкента. - С. 47-49.

Халат *мӯнисак* второго типа покроя имел умеренную ширину в плечах и широкую открытую грудь. Этот тип бытовал в северных районах Таджикистана (Зарафшан, Пенджикент, Истаравшан, Худжанд, Канибадам и т.д.) (табл.13.4). Последовательность кроя этого вида была такой же, как и в первом варианте. Отличительная черта этого варианта покроя была связана с подолом одежды - клинья пришивали к низу подола. Рукава халата были очень широкими у стана, почти до талии. Низ рукавов сужался почти вдвое. Рукава были длиннее руки, во время надевания их собирали на руки. Длина халата *мӯнисак* доходила до щиколотки или немного ниже. На боковинах внизу делали небольшие разрезы *чобук*. Края воротника, полы, подол и низ рукавов обшивали плетеной или пестрой тканой тесьмой.

Мӯнисак третьего типа покроя был более узким в стане, имел меньше сборок на боковинах и широко открытую грудь. Халат этого покроя бытовал в северных районах Таджикистана (Худжанде, Истаравшане, Аште). Рукава халата были короткими, закрывали локоть или же доходили до запястья. Халат имел длину на 4 пальца выше щиколотки. Передние его клинья начинались от груди, что делало грудь открытой. Воротник, полы, подол, рукава обшивали тканой тесьмой *ҷияк* или широкой полосой *мағзӣ* черного сатина.

Мӯнисак четвертого типа покроя был более узким в стане, имел меньше сборок на боковинах и широко открытую грудь. Халат этого покроя бытовал в северных районах Таджикистана (Худжанде). Рукава халата были короткими, он имел длину на 4 пальца выше щиколотки. Отличительной чертой кроя халата такого покроя было отсутствие передних клиньев (табл.13.5-6)³³¹.

Таким образом, *мӯнисак* является усложненным вариантом халата туникообразного покроя. Появление некоторых новых черт покроя, в частности оформление сборками боковин, широкая открытая грудь, были обусловлены его назначением. Хотя на практике его отличия от обычного халата не слыш-

³³¹ Женский распашной халат *мунисак* из коллекции НИИ искусствоведения РТ (Худжанд).

ком велики, однако *мӯнисак* открывает новую веху в истории покроя традиционного таджикского костюма³³².

Легкий распашной халат туникообразного покроя *пешво* считается более старинным видом традиционной одежды, чем *мӯнисак*. Термин «пешво» (букв. «открытый») в настоящее время редко используется, он употреблялся как название одежды, начиная с XVII века. *Пешво* по характеру кроя выступает как переходный между рубахой и халатом. Основным отличием покроя *пешво* от покроя рубахи было то, что передняя часть *пешво* была разрезной. *Пешво* выступает ярким образцом традиционной женской распашной туникообразной одежды, которая не имела ряда дополнительных деталей и элементов: передних клиньев, выреза у ворота, складок под рукавами, обшивки тесьмой и разрезов на боках.

При изготовлении *пешво* сначала по боковым срезам рукавов пришивали боковины, затем боковины пришивали косыми сторонами (спереди и сзади) к основному полотнищу, т.е. к стану. На переднем стане по центру вырезали прямую полосу шириной в две ладони, что образовывало осевой разрез. Под мышками халата пришивали ластовицы, которые в зависимости от формы ластовиц пришивались по-разному. Треугольные ластовицы острыми углами вшивали между рукавом и станом широкой стороной к основанию и боковине. Ромбовидные ластовицы вшивали так, чтобы одним углом они входили в шов рукава, другим - в шов боковины.

Мужские халаты, украшенные вышивкой - стежками из цветных толстых шерстяных нитей называли *ҷанда*. Их шили из черного сатина на подкладке *астар* и оформляли набойкой. Два халата XIX века из коллекции Исторического музея Согдийской области (КП 361, ИВ 327; КП 1106, ИВ 864) принадлежали странствующим дервишам *қаландар* (*маддох*). На плечах, концах рукавов, вдоль ворота, по передним полам, на подоле и на спинке ха-

³³² Сухарева О.А. Опыт анализа покровов традиционной «туникообразной» среднеазиатской одежды в плане их истории и эволюции. - С. 89.

латов изображены фестончатые розетки с арабским текстом. Эти туникообразные халаты имеют такие же детали кроя, что и *чапон*. На этих экземплярах халата *чанда* можно наблюдать, что они имели подкладку без ваты³³³.

В XIX веке халат *хирқа* шили на подкладке из бязевой ткани *карбос*³³⁴. Этот халат имел свою функциональную особенность - его носили представители религии. По характеру покрою халат сохранил древние традиции изготовления. Края полов, подола и низ халата обшивали подполкой. Ширина подполки на лицевой стороне халата составляла 5 мм, образуя кант. Подпола переходила на изнаночную сторону и пришивалась к подкладке, ширина которой доходила до 4 см.

В XIX веке в городах представители духовенства надевали легкие стеганые халаты туникообразного покрою *четма* и *майдақавоқ* («кавок» – «веки»)³³⁵. Эти халаты шили без спускающегося воротника и без передних клиньев, а с прямыми полами. Сзади по вороту пришивалась прямая планочка – зародышевая форма воротника. Халаты прострачивали сплошными мелкими стежками в виде треугольников, ромбов, прямых полос. Между стежками вставлялись жгутики из ваты *тилта*. Эти халаты шили из желтого сатина и белой хлопчатобумажной подкладки.

Халат *чапон* с подкладкой и с утепляющей прокладкой (табл. 18, рис. 18.3, 18.4) является теплой верхней одеждой, т.е. стеганым ватным халатом с подкладкой, со сквозными стежками *лаганда*³³⁶. Стежки на стане были продольными, а на рукавах поперечными. Образцы халатов *чапон* с поперечными стежками имеются в фондах Исторического музея Согдийской области (КП-2079/Э-1609, КП-2202/Э-1615), по своему покрою они не отличаются от

³³³ Хакимов Н., Хакимова Н. Традиционный костюм и украшения Худжанда (XIX-XX века). - С. 10, табл. 3.

³³⁴ Писарчик А.К. Материалы к истории одежды таджиков Нурата. - С. 113-122.

³³⁵ Широкова З.А. Традиционная и современная одежда женщин горного Таджикистана. - Душанбе: Дониш, 1976. - С. 71.

³³⁶ Мужской халат *чапон* (начало XX века) из коллекции НИИ искусствоведения РТ. Худжанд.

халатов других видов.

Короткий мужской и женский кафтан *калтача* или *нимча* (табл.18.5, табл.14.1, 14.2, 14.3, 14.4)³³⁷ был туникообразного покроя и состоял из стана, рукавов, боковин, передних клиньев. *Калтача* считалась старинной повседневной и ритуальной одеждой³³⁸. Она состояла из стана, рукавов, боковин, передних клиньев. Длина рукавов доходила до запястья. *Калтача* не имела ластовицы. Длина кафтана *калтача* достигала 113 см и была короче, чем другие виды верхней одежды. На боковинах внизу делали небольшие разрезы *чобук*.

Стеганая рубаха *гуптича* (*гуптича*) или *куртаи пахтадор*³³⁹ являлась нераспашной формой зимней одежды для пожилых мужчин и женщин. Длина рубахи была до щиколотки, ее обычно надевали под халат (легкий или стеганый). *Гупти* была на подкладке с ватой. Если слой ваты был насыщенным, то такую рубаху именовали *чапони гуптии серпахта*. С таким видом нераспашной рубахи носили брюки на вате.

Покрой рубахи *гупти* был туникообразным, ее кроили из цельного полотна ткани, складываемого пополам, без шва на плечах. К стану пришивали рукава, прямые, несколько суженные. Под мышками пришивали ластовицы треугольной или ромбовидной формы. К боковым срезам пришивали клинья в виде вытянутого усеченного треугольника. Подкладка рубахи также кроилась. Между верхней тканью *авра* и подкладкой *астар* вставляли вату для простежки. Горловину обрабатывали тесьмой. По мнению О.Д Равдоникаса, стеганая мужская плечевая одежда некогда служила военным доспехом. Впоследствии, с развитием металлургии и появлением металлической брони, этот тип плечевой одежды превратился в мягкий нижний панцирь, который в

³³⁷ По материалам Туркестанского альбома, часть этнографическая.

³³⁸ Люшкевич Ф.Д. Одежда таджикского населения Бухарского оазиса в первой половине XX в. - С. 135.

³³⁹ Сухарева О.А. История среднеазиатского костюма. Самарканд (2-я половина XIX – начало XX вв). - С. 22.

дальнейшем превратился в обычное бытовое платье³⁴⁰.

Для изготовления *калтача* использовали дорогие шелковые ткани *ким-хоб*, *адрас*, *шоҳӣ*, *бахмал* (бархат) разной расцветки. Халат шили на подкладке, иногда простегивая тонким слоем ваты. В качестве подкладки использовали ситец красного цвета. Края ворота, полы, подол и низ рукавов обшивали плетеной или пестрой тканой тесьмой.

Калтача использовали и в качестве обрядовой одежды. В частности, такую верхнюю одежду надевали девочки по достижении 12 лет. *Калтача*, шитая из дорогих тканей, использовалась как нарядная одежда невесты, а шитая из серо-голубого сорта ткани *бёқасаб* носилась в качестве траурной одежды.

Распашной халат *гилим* является составной частью костюма припамирских народов³⁴¹. Он имеет отличительную форму, не встречающуюся в других местах (табл.13.7). *Гилим* шили из белой домотканой шерсти. Ткань была очень узкой, поэтому стан и боковины приходилось сшивать из нескольких полотнищ. Каждое полотнище раскашивали, в результате чего в подоле женский халат сильно фалдил³⁴². Как следствие, женский халат *гилим* был узкий в плечах и широкий в подоле за счет расклешенных многократных клиньев боковин и имел разрезы на рукавах.

Стеганный распашной халат туникообразного покроя (табл. 13.3), в различных регионах принято называть по-разному: *чома* (южные и северные районы) и *чапон* (северные районы). В зависимости от покроя такой халат называют: *чапони тӯғрӣ* (“халат правильный”), *чапони расмӣ* (“обычный”), *ростак* (“прямой, правильный”).

В стеганых халатах воротник и передний клин кроили из одной полосы материи, разрезав его по диагонали. В результате воротник и передний клин

³⁴⁰ Равдоникас Т.Д. Одна из функций стеганой одежды народов Средней Азии. - С. 175-181.

³⁴¹ Лобачева Н.П. Особенности костюма народов Среднеазиатско-Казахстанского региона - С. 70-88.

³⁴² Андреев М.С. Таджики долины Хуф. – Вып. 2. - С. 400, рис. 84.

получались едиными. При отдельном крае воротника и переднего клина на воротник брали полосу ткани в 2-2,5 четверти, а на клинья - 3 четверти. В центральных районах Таджикистана, воротник пришивали из другой ткани, он был более широким³⁴³.

Косым кантом по краям обшивали ворот, полы и рукава халатов. Кант кроили из ткани другого цвета. Шелковые халаты отделявали тесьмой, в южных районах Таджикистана - тесьмой из тамбурной вышивки, а в северных районах - плетеной или тканой полоской (шириной в 2 пальца), иногда из черной ткани, оформленной машинной строчкой светлыми нитками. Женские халаты на груди имели петлю и пуговицу.

Зимние халаты *пахтадорчома* утепляли при помощи ватной прокладки и прострачивали насквозь стежкой *лаганда*. На дорогих халатах прострачивали только ватную прокладку, покрытую легким материалом типа марли и подкладку. Такие стежки назывались *қоқлама* (*қатлама*). Стежки были на стане продольными, а на рукавах поперечными. *Чапон* с поперечными разрезами находится в Историческом музее Согдийской области (КП-2079/Э-1609, КП-2202/Э1615). В конце XIX - начале XX веков халаты *чома* использовались в качестве как повседневной, так и праздничной одежды.

Зимний шерстяной халат *чакман* не имел подкладки. В старину этот халат шили из кустарной шерстяной ткани *рағза*. В XIX-XX веках его стали шить из *босма* - войлочной ткани из бараньей шерсти и шерстяной материи *қоқма*. Наиболее дорогим был *чакман* из ткани *босмаи тибит*, так как эта материя в своем утке помимо шерсти содержал пух. Просторный и широкий халат *чакман* надевали поверх стеганого халата. Рукава халата суживались к кисти, они также заменяли рукавицы.

Женские головные накладки имели несколько видов:

- паранджа *фаранҷӣ*, *фарисар*;
- легкая головная накладка в виде халата *саргирак*, *яктаг-саргирак*, *ним-*

³⁴³ Широкова З.А. Таджикиский костюм конца XIX – XX вв. - С. 52.

тана;

- полукруглая накидка без рукавов *саркашак*, *пардаи сафед* (“белая завеса”);

- большой белый платок *руймол*.

Появление первых головных накидок в виде халатов - *саргирак* можно датировать XVII веком³⁴⁴. Головные халатообразные накидки и паранджа с черной волосяной сеткой нашли отражение в записях путешественника Ф. Ефремова (XVIII в.)³⁴⁵. По своему покрою такая головная накидка является одним из видов распашного халата туникообразного покроя. Она имела узкий и укороченный стан, короткие узкие рукава, которые свободно свисали по сторонам или же ее носили вдетым в один рукав. Халат дополнялся короткой (до подбородка) белой или черной сеткой *чаимбанд*, которую прикрепили к налобной повязке *пешонибанд* или вдевали в тюбетейку. Традиционной была длина головной накидки, доходившая до щиколоток³⁴⁶.

В XIX веке головные накидки стали повседневной уличной одеждой городских женщин³⁴⁷.

Забавная сцена спасения правителя Бухары Омара (второго сына эмира Хайдара) во время мятежа, чему способствовала женская накидка, описана А. Донишом в летописи династии мангытов. Когда Омар «был занят слушанием игры на арфе, бубнах и барабане», - пишет А. Дониш, - один из видных улемов «накинул на него паранджу, как на женщину, и вывел за пределы Арка»³⁴⁸.

Фаранҷӣ (паранджа) - женская выходная одежда, которая представляет собой длинный халат, надеваемый воротом на голову. Она окутывала всю

³⁴⁴ Рахимова З.И. Костюм Бухары и Самарканда XVI-XVII веков. - С.65.

³⁴⁵ Ефремов Ф. Десятилетнее странствие. - С. 28.

³⁴⁶ Рахимова З.И. Костюм Бухары и Самарканда XVI-XVII веков. - С. 69.

³⁴⁷ Широкова З.А. Таджикский костюм конца XIX – XX вв. – С. 60.

³⁴⁸ Дониш А. История Мангитской династии. - С. 38.

фигуру с головы до ног (табл.15, рис.15.2, 15.3). При надевании паранджи лицо закрывала черная волосяная сетка *чаимбанд* (чачван).

В быту таджиков существовали различные обычаи и поверья, связанные с ношением лицевого покрывала. О.А. Сухарева пишет, что черный *чаимбанд* считался опасным, могущим накликать несчастье, поэтому девушки его не носили, а закрывали лицо кисеей *дока*. При выходе замуж, девушки свой *чаимбанд* не привозили в дом жениха: его после свадьбы покупал отец жениха³⁴⁹.

Согласно традиции, не принято было давать друг другу обувь и одежду, в первую очередь *чаимбанд*, так как считалось, что обладательница лицевого покрывала через дыхание может передать свою болезнь или несчастья. Однако бесплодные женщины и женщины, у которых дети умирали, стремились дать свой *чаимбанд* другой, чтобы таким образом передать ей болезни и несчастья (*зиен*).

Чаимбанд выступал и в качестве оберега. Считалось, что от черного конского волоса бегут злые духи. При проведении обряда первого положения младенца в колыбель, новорожденного покрывали *чаимбандом* матери. Если в этом обряде приходилось укладывать ребенка в чужую колыбель, чтобы очистить ее от злых духов, ударяли по колыбели *чаимбандом*³⁵⁰.

В летний период женщины носили *фаранҷӣ* с легкой подкладкой, а зимой из тяжелых тканей. Вместо прокладки на спине, плечах и рукавах использовали старую ткань, иногда вату для стежки *лаганда*. На первый взгляд, *фаранҷӣ* отличается от всех видов традиционной плечевой одежды, однако детальный анализ покроя показывает, что этот вид верхней одежды является одним из видов традиционного халата.

Таджикскую *фаранҷӣ* можно подразделить на основные виды по их оформлению, что было связано с региональными традициями. Бухарско-ка-

³⁴⁹ Бикжанова М.А. Одежда узбечек Ташкента XIX - начала XX вв. - С. 144-145.

³⁵⁰ Сухарева О.А. Мать и ребенок у таджиков. – С. 107.

ратагский вид получил распространение в южных районах Таджикистана, самаркандско-панджикентский вид - в Зарафшанской долине Северного Таджикистана, худжанско-ферганский вид - в Северном Таджикистане.³⁵¹

Фаранҷӣ бухарско-каратагского вида по бортам, подолу, воротнику, нижним концам ложных рукавов, в подмышках, месте сгиба стана обшивалась тесьмой *чиьяк*. Длина тесьмы составляла 15-20 см, ширина - 2,5-3 см. Плетеная многоцветная тесьма была богато орнаментирована. Для скрепления ложных рукавов их крепили на спинке нашивкой *часпак* в виде многоцветной тесьмы. На груди *фаранҷӣ* пришивали плетенные или золото-швейные нашивки в виде медальонов.

Борта, подолы, воротник и концы ложных рукавов паранджи самаркандско-панджикентского вида оформляли тканой тесьмой с черно-зелеными или черно-фиолетовыми полосами, иногда гладкой тканой тесьмой черного цвета с вышитыми белыми и желтыми нитками. Параллельно к тесьме стан паранджи оформляли тамбурной вышивкой из черных ниток. Такой же вышивкой оформляли наружные края ложных рукавов.

Пола *фаранҷӣ* и места скрепления ложных рукавов украшали продолговатыми нашивками в виде медальонов, их отделявали блесками, бисером, блестящими и металлическими бусами, небольшими белыми или цветными кисточками. Подбородок *фаранҷӣ* застегивали на перламутровые или шарообразные серебряные пуговицы и петли.

Образцы *фаранҷӣ* худжандско-ферганского типа хранятся в музее НИИ искусствоведения Таджикистана в Худжанде (табл.15.1)³⁵². Накидка XVIII века изготовлена из полупелковой *пари-пашиа* - ткани серого цвета с синим отливом. Края воротника, низ, борта *фаранҷӣ* отделаны тканой гладкокрашеной, горчичного цвета, тесьмой (ширина 4-5см). На передней части паранджи в области груди, вдоль каждой боковины располагаются две параллельные

³⁵¹ Широкова З.А. Таджикиский костюм конца XIX – XX вв. - С.61.

³⁵² Паранджа XIX века из коллекции НИИ искусствоведения РТ (Худжанд).

полосы широкой тесьмы (длина 30 см) горчичного цвета, которые заканчиваются кистями. Между тесемками расположены отверстия для продевания рук.

Передний стан *фаранчй*, параллельно к тесьме, оформлен вышивкой черным шелком, которая проходила и по макушке. Края воротника, ложные рукава, места сгиба стана и прорезы для рук (в области груди) обшиты тесьмой шириной 2,5-3 см. Тесьма ручного плетения богато орнаментирована. Тесьма на бортах *фаранчй* расположена симметрично в пять вертикальных рядов и заканчивается кисточками.

Фаранчй XIX века для девочек из коллекции НИИ искусствоведения РТ изготовлена из однотонной полушелковой ткани красного цвета. Края воротника, низ, борта, низ ложных рукавов отделаны черной тканой тесьмой с вышивкой крестом. Ширина тесьмы 4-5 см. Передний стан вдоль боковин оформлен двумя параллельными полосами (тесемками), причем каждая тесьма заканчивается кистю. Между тесемками расположены прорезы для рук. Стан паранджи параллельно тесьме оформлен вышивкой гладью. Подкладка *фаранчй* сшита из полушелковой ткани красного цвета с абровым узором. Подколка *фаровез* сшита из кустарной полушелковой ткани *адрас (подшоҳии зангор)* с голубым и белым абровым узором. Такую *фаранчй* носили до замужества, при этом лицо закрывали марлей.

Фарисар - легкая накидка *фаранчй* без подкладки. По своему крою она не отличается от обычной *фаранчй*. *Фарисар* шили из серой, часто в белую полоску, хлопчатобумажной материи. Такую головную накидку носили без волосяной сетки, а при встрече мужчин лицо прикрывали ее полами.

Саргирак (яктаг-саргирак, нимтана) - женская головная накидка в виде легкого распашного халата туникообразного покроя. Халат имел суженый и укороченный стан, узкие и короткие рукава, которые скреплялись на спине тесьмой. Для изготовления халата использовали хлопчатобумажную ткань в полоску *қаламй*, ситец *чит*, сатин с крупными цветами, пеструю шелковую

ткань *алоча* и т.д. Воротник халата доходил до макушки головы, концы рукавов оформляли вышивкой.

Пардаи сафед, саркашак - накидки без рукавов в виде легкого распашного халата туникообразного покроя, их шили из белой ткани. Халат имел следующие детали кроя: передний и задний станы, боковины, воротник, четырехугольная вставка. Передний и задний станы кроили отдельно, плечевые швы закругляли. К ним сверху пришивали вставку в виде прямоугольного куска ткани. Меньшая сторона прямоугольника пришивалась к переднему стану, а длинная сторона к заднему стану. С другой стороны прямоугольника, т.е. меньшей и длинной стороны, пришивали воротник и прострачивали его на машине. Передний и задний станы до плеча сшивали по косой линии, ниже плеч к переднему и к заднему станам пришивали боковину в виде клиньев. Воротник при ношении надевали на голову. Прямоугольную вставку и воротник вышивали.

В качестве головной накидки использовали также маленькие, легкие наплечные халаты на подкладке или же камзол и жакет. Эти халаты с рукавами шили из разных тканей. Халаты, камзол и жакет накидывали на голову воротником.

Похоронная одежда *кафан* (саван) входит в состав традиционной одежды населения Хатлонской области и Припамирья. Саван населения Хатлонской области является одинаковым для обеих полов. Составной частью савана являются рубахи, штаны, головной убор, матерчатые чулки. Еще в XIX веке в платье и одежде использовали ткань *карбос*.

Мужские и женские похоронные рубахи *курта, куртаи охират, калида, куртаи қиемат* («рубаха дня страшного суда») изготавливают из куска ткани, сложенного по линии плеч вдвое, как обычную рубаху туникообразного покроя. Рубаха не имела ластовиц и боковин, а бока не сшивались. На месте сгиба делают вертикальный Т-образный разрез для головы. Передний стан делают длиннее, он достигает до колен, спинка же короче - только до та-

лии. Длина мужских рубах была ниже колен, а женская рубаха длиннее мужской. Как указывают исследователи, в селении Сари-Хосор (Южный Таджикистан) передняя часть рубах была несколько короче, а спинка заканчивается выше ступней. В других же селениях этого региона (село Сафедов) был длиннее передний стан, он закрывал пальцы ног, спинка же доходит до икр или до пяток. Бедро обертывают куском материи *лунги*. Таким образом, одежда, входящая в состав мужского савана, отличается по составу и крою от обычной повседневной одежды.

Саван для женщины соответствует повседневной одежде. На покойницу надевают новую рубаху туникообразного покроя *курта*. Если рубаху шили из узкой ткани, то она имела скошенные боковины. Их кроили по следующей схеме: сначала кусок материи для боковин сшивали в виде мешка, затем его складывали наискось по диагонали и разрезали по косой линии. Узкие стороны шли кверху, а широкие - к подолу³⁵³.

Рукава рубахи шили из поперечной ткани, при использовании узкой ткани к ней дополнительно присоединяли ткань размером в половину точи, чтобы рукава доходили до кисти руки. Рукава кроили, как и боковины, и они сужались книзу. В настоящее время, когда саван шьют из широкой фабричной ткани, такая рубаха савана не имеет боковин. Грудь покойницы покрывают узкой (20-25 см) полосой ткани *сиабанд*, ее не завязывают, концы сходятся на спине.

Во всех районах Припамирья саван и его составные части изготавливают из той же ткани. Только население Рога и кишлака Йол для головного убора использовали тонкую бумажную ткань ремесленного производства *шашӣ*³⁵⁴, а теперь используют марлю. В Хуфе и Шугнани³⁵⁵ в настоящее время саван изготавливают из белой хлопчатобумажной фабричной ткани *сон*.

³⁵³ Бабаева Н., Бахтоваршева Л. Саван. - С. 130.

³⁵⁴ Ершова Н.Н. Домашние промыслы и ремесла. – С. 266.

³⁵⁵ Андреев М.С. Таджики долины Хуф. - С. 188.

В старину его изготавливали из домотканой или привозной хлопчатобумажной ткани. Однако предпочтительным и даже «богоугодным» (*савоб*) считался саван из шерстяной ткани местной выработки *рагза*.

Поверх похоронной одежды покойника или покойницу заворачивают в простыню *чодар*. Длину простыни берут на 40 см больше тела, чтобы со стороны головы и ног оставалось еще 15-18 см. На простыне с двух противоположных сторон по кромке проходит надрез до середины, который отделяет от ткани полосу шириной около 2 см. Этими тесемками перевязывают покойника, завернутого в *чодар*, по талии, а со стороны головы и ног завязывают концы полотнища, как у мешка, веревочками.

Другой составной частью савана выступает полотнище ткани, длина которого соответствует росту умершего. Его называли *кафан* (саван), *такфин* (в Хатлонской области, в частности Кулябе, в кишлаках Йол, Анджиров, Сафедов), *лифова* (в кишлаке Сари-Хосор).

Саван имеет возрастные отличия, что находит свое отражение в предметах, которые входят в его состав. Саван мальчиков до 12-летнего возраста состоял только из одной простыни; в состав савана мальчиков 12-14-летнего возраста входила также набедренная повязка. С 15 лет саван для мальчиков делали таким же, как и для взрослых мужчин. Саван девочек до 7 лет состоял из простыни, а для девочек с 7 до 14 лет из простыни, рубахи, штанов и платка, девушкам старшего возраста делали такой же саван, как и женщинам.

Вещи, входящие в состав савана, всегда шили две женщины с разных концов. При этом они использовали шов *тиросиц* (пам. “вперед иголку”). Если в старину нити для пошива выдергивали из ткани, используемой для савана (*торкаш*), то в настоящее время для этого используют катушечные нитки.

При изготовлении савана также используют нитки, отмеренные по росту грудного ребенка, их приносят женщины, имеющие грудных детей. Остаток неиспользованных нитей клали в саван и хоронили вместе с покойником.

Этот действие исполняли для того, чтобы ребенок не заболел рахитом (*мурдачил*). Инсценировкой похорон женщины стремились обмануть «злых духов» - распространителей этой болезни³⁵⁶.

Составной частью женского савана были штаны *танбон* обычного покроя. В прошлом их шили из 1,5 точек кустарной ткани, в настоящее время шьют из одной точки фабричной материи. Материал складывается вдвое, затем его кладут наискось - таким образом, чтобы получились две узкие и две широкие стороны, - их разрезают ножом или ножницами. Для шнурка в верхнем крае штанов делают несколько отверстий, в которые его пропускают. В настоящее время используют матерчатый шнурок (иногда просто используют бинт), а в прошлом шнурок был крученый из белых ниток. Таким образом, все сшиваемые части савана кроют с раскашиванием, как и обычную одежду (Шугнан).

Мужская и женская поясная одежда *эзор* (*лозимй, почома, тамбон, лозимй*) поясная одежда считается очень древней по своему крою. При этом она имеет некоторые отличительные черты по своей длине, оформлению нижней части штанин, способам вшивания средней вставки (мотни). При покрое традиционных мужских и женских штанов использовали весь кусок ткани с обрезками. Детали кроя штанов имели прямые и скошенные линии и имели следующие детали кроя: штанины, мотня или шаговый клин *хиштак*. В зависимости от формы шагового клина и штанин менялся и покрой штанин. Разновидность покроя штанов зависела от способа кроя мотни. По длине штаны доходили до щиколотки, по ширине они были довольно свободными. Разновидность покроя штанов зависела от способа выкраивания шагового клина *хиштак* и штанин *поча*.

Прямые мужские штаны имели несколько вариантов покроя.

Покрой 1а. При прямом покрое штаны состояли из 3-х составных частей: штанин из двух прямых полотнищ, вставки квадратной формы *мардак*

³⁵⁶ Бабаева Н., Бахтоваршева Л. Саван. - С. 132.

и мотни (шагового клина *хиштак*). Штанины кроили из двух полотнищ ткани сложенных вдоль вдвое, что образовывало прямые не скошенные штанины. Длина каждой из штанин составляла 4,5 четверти, а расстояние в 3 сжатых пальца использовалось для подгиба, ширина низа штанин составляла одну четверть. Мотню кроили из вдвое сложенного продолговатого полотнища ткани, которое разрезали по диагонали. Посредине ромбовидной мотни получался поперечный шов, одна половина ромба была целая, а другая сшита из двух треугольников. Вшивали мотню острыми концами в штаны, а тупым срезным концом в прямоугольную вставку *мардак* (южные районы Таджикистана).

Покрой 1б: При этом крае штанины кроились как в первом виде. Их шили с центральной вставкой *мардак*. Центральную вставку кроили из продольного куска, сложенного поперек вдвое. Длина вставки получалась примерно две четверти, а ширина - 1,5 четверти. В нижней части вдвое сложенной вставки вырезали треугольник. Вырезанный двойной треугольник расправляли, получался ромб – мотня без шва. Его складывали по другой диагонали и пришивали тупыми концами вверх, острыми концами к концам штанин, не доходя до низа до 6 см.

Второй вариант покроя мужских штанов. При этом варианте штаны с раскошенными штанинами и мотней выкраивались из отдельного куска ткани. Такие штаны шили из одного куска широкой фабричной ткани размером в 2 метра. Ткань складывали пополам, затем сшивали половинки так, чтобы две стороны сходились посередине. Полученную деталь разрезали по косой линии, в результате получались две штанины. Штанины имели трапециевидную форму, т.е. широкий верх и узкий низ. Такие штаны имели посередине шов, а по бокам швов не было. В широкой части двух штанин оставляли по клину, которые вставлялись по верху штанин. Традиционные штаны имели несколько видов покроя мотни:

Покрой II-а (центральные районы Таджикистана). Один из видов мотни кроили из полотнища ткани квадратной формы. Полотнище ткани складывали вдвое и разрезали его по диагонали, что давало два треугольника. Пришиванием этих треугольников получали ромбовидную мотню с поперечным швом посередине. Другими словами, ромб состоял из двух частей, одна из которых была целой, а вторая состояла из двух малых треугольников. Если ткань имела продолговатую форму, то ромб образовывался малой формы и имел более длинный размер. При использовании ткани квадратной формы ромб получался короче.

Покрой II-б (северные районы Таджикистан). Мотню штанов, называемую *тӯморбурши*, кроили из отдельного квадратного куска материала, который образовывал правильный ромб без шва. При сложении мотни пополам получались два равносторонних треугольника (табл. 19.4).

Покрой II-в (центральные районы Таджикистана). Мотню выкраивали из отдельного куска продолговатой ткани размером 2х3 четверти, его складывали вдвое и сшивали в виде сквозного мешка, а верхнюю сторону мешка разрезали по диагонали. Разрезанный треугольник пришивали прямой стороной к прямой стороне мотни.

Третий вариант покроя мужских штанов. Получались штаны с раскошенными штанинами и мотней, выкроенные из того же куска ткани. Они выкраивались из одного куска ткани и имели раскошенные штанины и мотню. Первоначально из нескольких точек ткани сшивали штанины в виде мешка. Его длина составляла 4-4,5 четверти (*ваҷаб*), ширина 5 четвертей. В сложенном вдоль мешке отмеряли низ штанин (примерно в одну четверть), а остаток загибали углом и отрезали его. Из срезанных треугольных лоскутков сшивали мотню.

При несквозном покрое мешка (северные районы Таджикистана) мотня образовывалась из двух вытянутых треугольников, она имела один шов посередине. В случае сквозного покроя мешка мотня имела вид 4-х прямоуголь-

ных треугольников и содержала два шва. Если мотню срезали из целой загнутой стороны мешка, она получалась в виде удлиненного ромба, без шва. Мотню острыми углами вшивали до конца в штанины или на 5 сантиметров выше их конца. Штаны этого вида не имели боковых швов, соединяющих штанины, шов приходился посередине шаровар, спереди и сзади.

По крою женские шаровары состоят из штанин и мотни. Штанины кроили двух видов:

- 1) состоящие из верхней (*нифа, лифа, болой*) и нижней деталей, скроенных из различных тканей (табл. 16.2);
- 2) цельнокроеные, из одной ткани (табл. 16.1-3).

В начале и в середине XX столетия для кроя верхней детали штанины использовали более дешевые ткани. В южных районах Таджикистана верхнюю часть штанин (*лифа*) кроили двойную. В северных районах Таджикистана для кроя всех составных частей шаровар (верхней части штанин *болой*, нижней части штанин *поча* и мотни *хштак*) использовали различные ткани. Отметим, что при крое ромбовидной мотни иногда использовали три разных по цвету ткани: острые углы мотни были одного цвета, середина мотни имела другой цвет, а вершина тупого угла кроилась из ткани третьего цвета. Другими словами, шаровары кроились из пяти кусков ткани разного цвета. Длина женских шаровар в зависимости от возраста была стандартной: от пяти до шести *ваҷаб* (расстояние от большого пальца до мизинца при расставленных пальцах), а ширина в зависимости от роста составляла от трех до четырех *ваҷаб*.

В центральных районах Таджикистана длину шаровар проверяли следующим образом: их складывали вдвое у начала клина (клинья были вшиты поверх шаровар), и если штаны были на три пальца длиннее шаровар (т.е. клина и верхней части), то они считались нормальными по длине. В Дарвазе для определения длины шаровар ткань складывали вдвое, затем поперек, после чего приложив середину полосы ткани ко лбу, проверяли, сходятся ли

концы ее на затылке. Отсюда следует, что в Дарвазе длина шаровар была равна двойной окружности головы³⁵⁷.

Шаровары носили ниже линии талии, очень низко под животом, их за-вязывали при помощи тесьмы - вдержки *эзорбанд*. Вдержка представляла собой тесьму *банди эзор* (Каратегин и Дарваз), *шола*, *эзорбанд* (верховья За-рафшана и города Северного Таджикистана). Для расположения вдержки верхнюю часть штанины застрачивали швом в подгибку и в шов протягивали вдержку.

При выкройке шаровар использовалась очень экономная технология кроя, т.е. расходовались все куски и обрезки ткани. Крой шаровар основывался на прямых и скошенных линиях без закруглений. Прямые полотнища разрывали, а косые отрезали ножом.

Как было отмечено выше, шаровары кроились из пяти кусков ткани разного цвета, т.е. шаровары делали лоскутными. Согласно древним пред-ставлениям, лоскутные вещи обладали магическим свойством и предохраня-ли человека от зловредных духов, способствовали увеличению потомства. Вместе с тем, траурные шаровары всегда шили целиком из одного куска тка-ни. В данном случае, лоскутные шаровары могли вызвать новые смерти.

Технология кроя и пошива женских и мужских шаровар была одинаковой. Процесс кроя женских шаровар состоял из нескольких этапов: сначала кроили штанины и к ним пришивали верхнюю деталь, кроенную из другой ткани. Между ними пришивали мотню из другой ткани. Иногда при крое мотни и верха штанин использовали ткань одного цвета и достоинства. На практике при пошиве ромбовидной мотни шаровар пользовались не-сколькими видами кроя. Крой мотни зависел от вида мотни и был тот же, что и для мужских штанов.

Во всех шароварах мотню вшивали тремя способами:

а) острыми углами до середины штанин;

³⁵⁷ Широкова З.А. Таджикиский костюм конца XIX – XX вв. - С. 41.

б) острыми углами до конца штанин;

в) острыми углами, не доходя до низа около 5 сантиметров. При таком крое шаровары казались очень широкими.

В северных районах Таджикистана, если мотня была пришита к верху тупыми концами, то эти концы срезались сзади и спереди. К срезанным концам мотни надставляли новые треугольники, именуемые *мардак* (букв. “му-жик”) или *кулфак* (“замочек, ластовица”). Иногда треугольник *кулфак* кроили очень маленького размера из другой ткани. Если мотню вшивали вверх острыми концами, то к тупым углам (у основания) мотни с двух сторон пришивали по треугольнику *кулфак*, образованному от сложенного вдвое ромбика.

Закljučая раздел, отметим, что во второй половине XIX - первой половине XX веков традиции в покрое одежды таджиков сохранили свои самобытные исторические отличия, истоки которых восходят к древнейшим этапам истории таджикского народа. Сохранение исконных особенностей кроя и пошива одежды таджиков происходило в условиях и вопреки интенсивному взаимодействию с соответствующими традициями других народов.

В этот исторический период в традиционной таджикской одежде сформировались различные региональные традиции, связанные с тем или иным одежным комплексом. Формирование этих традиций связано со сложившимися региональными традициями в центральных (Гиссар, долина Варзоба) и южных районах Таджикистана (Рашт, Куляб, Вахшская долина), в Припамирье и Бадахшане, Северном Таджикистане (Зарафшанская долина, Истаравшан, Худжанд, Канибадам, Исфара, Ашт), а также районах компактного проживания таджиков за пределами современного Таджикистана.

В одежном комплексе южных районов Таджикистана наблюдается влияние бухарских традиций одежды, в северных районах, в частности Зарафшанской долине, - единых в своих истоках традиций Бухары и Самарканда, а в Худжанде, Канибадаме, Исфаре, Аште - общего по стилю худжанско-ферганского типа одежды. Указанные традиции нашли отражение не только

в типах одежды, но и в крое, оформлении и манере ношения того или иного комплекса одежды. Это отразилось, например, в ношении паранджи бухарско-каратагского вида, получившего распространение в южных районах Таджикистана, самаркандско-панджикентского вида - в Зарафшанской долине, худжанско-ферганского вида - в Северном Таджикистане. На формировании региональных традиций указывает также характер пошива мужских и женских халатов, где закройщики использовали три разновидности покроя: худжандского, бухарского, самаркандского. Женский халат *мўнисак* был распространен в основном в Худжанде, Бухаре, Самарканде, Ташкенте, в Ферганской долине, а также в верхней части Зарафшанской долины. Этот халат по своему крою имеет отчетливо выраженные региональные отличия.

3.2. Внедрение европейских традиций в портновском деле

Присоединение во второй половине XIX века части Средней Азии к Российской империи, превращение Бухарского эмирата и Хивинского ханства в вассалов России, а также вхождение региона (в 20-х годах XX века) в состав СССР, сыграли значительную роль в изменении местных традиций ношения одежды. Появились новые виды кроя, произошло интенсивное расширение разновидностей одежды. Распространение новых традиций было связано, прежде всего, с внедрением европейских традиций в портновском деле.

В Средней Азии до прихода русских при изготовлении одежды мастера-закройщицы использовали, в основном, традиционный туникообразный и кимонообразный крой. Теперь же наблюдалось широкое распространение втачного кроя с европейскими элементами. В зависимости от использования того или иного вида кроя, население пользовалось различными видами одежды, которые отражали сложившиеся в процессе исторического развития традиции и нормы, а также интенсивно проникаемые извне инновации.

В Центральной Азии периода конца XIX - начала XX веков крой и шитье одежды выполнялось в основном женщинами. Они шили халаты, изготавливали тюбетейки, готовили лицевую сторону тулупов (*авракашӣ*) и шапок, плели различную тесьму для халатов, шили паранджи, пояса для шаровар и т.д. Мужчины же шили меховые шапки. В начале XX века, с появлением швейных машин, возникла новая мужская профессия *мошиначӣ*, связанная с шитьем одежды на швейных машинах³⁵⁸.

По сложившейся традиции при изготовлении одежды туникообразного и кимонообразного кроя мерку у клиента не брали, ибо все размеры были общепринятыми: для молодых, среднего возраста и пожилых в зависимости от телосложения использовалась система измерения *ваҷаб*, т.е. традиционно закройщицы размер одежды определяли визуально.

Как правило, закройщицы *чевар* кроили одежду в определенные дни недели, в частности, четверг и воскресенье. Эти дни считались «благоприятными».

В рассматриваемый период в структуру традиционной одежды вошли различные инновационные изменения. Так, нераспашные рубахи туникообразного покроя с отложным воротником и застежкой на груди появились в конце XIX века³⁵⁹. Другим видом инновационной одежды были нераспашные рубахи туникообразного покроя с очень глубоким вертикальным разрезом ворота, раскрывающим грудь: *куртаи яктаг* (*куртаи ростак*) в северных районах Таджикистана; *куртаи пешчокак* (*куртаи пешак*, *куртаи гиребондор*, *куртаи фаргонагӣ*) в южных районах³⁶⁰. Эти рубахи имели на переднем стане вертикальный вырез и не содержали воротника.

В процессе развития покроя рубахи начали шить с воротником. Его пришивали так, чтобы он был стоячим на задней части стана. На передней

³⁵⁸ Турсунов Н.О. Из истории горотского ремесла Северного Таджикистана. - С. 94-95.

³⁵⁹ Пещерева Е.М. Домашняя и семейная жизнь. - С. 135.

³⁶⁰ Широкова З.А. Таджикский костюм конца XIX – XX вв. - С. 38.

части стана к концу вертикального разреза он постепенно сужался или сходил на нет. Для придания воротнику формы, в его внутреннюю часть подкладывали ткань или бумагу, затем прострачивали машинной строчкой в несколько рядов³⁶¹. Такой покрой рубахи появился в конце XIX века, т.е. после подчинения Средней Азии Россией. Это указывает, с одной стороны, на дальнейшее развитие покроя одежды, а с другой – на распространение европейских традиций в одежде таджиков.

Распашные рубахи *курта-яктаг* (*курта-челак*)³⁶², или рубахи-халаты, имеют несколько вариантов покроя. Рубаха-халат покроя первого вида содержал вставку, т.е. с длинную манишку на правой груди. Ее ворот оформляли следующим образом: на переднем стане рубахи от ворота делали небольшие горизонтальные разрезы. От разрезов на ворот пришивали воротник-шальку, а с левой стороны от основания воротника-шальки делали вертикальный разрез до конца подола. Горизонтальный разрез обшивали тесьмой, на левом боку под воротником пришивали петлю и пуговицу. Рубаху подпоясывали.

Рубахи-халаты второго вида покроя: *неш-яктаг* (*яктаги нешкушо*) имели на переднем стане вертикальный разрез до конца подола. Их длина – до колен или чуть ниже. Такие рубахи подпоясывались длинным поясом *фўта* или же двумя-тремя поясными платками *руймол*.

В этот период на рубахах появились воротники халатного типа. Место вшивания воротника на стане немного углубляли, воротник сзади приобретал вид прямой стоячей полосы, а спереди на груди он срезался и почти сходил на нет. Для того чтобы воротник имел форму, его прострачивали ручной стежкой или на швейной машине, а между строчками продевали немного ваты. Концы воротника доходили до груди, где пришивали пуговицу и петлю.

³⁶¹ Сухарева О.А. Опыт анализа покровов традиционной «туникообразной» среднеазиатской одежды в плане их истории и эволюции. - С. 85.

³⁶² Ершов Н.Н. Широкова З. А. Альбом одежды таджиков. - С.10, табл. 47.

Иногда воротник кроили из двух клиньев, которые соединяли по среднему шву. Полы рубахи-халата *пеш-яктаг* были прямыми, без передних клиньев. Во второй половине XIX века рубахи-халаты стали шить короткими до бедер, их стали называть *куртаи яктаг*.

В начале 90-х годов XIX века ширина рукавов внизу составляла 25 см. и они кроились ровно по всей длине. Эти рукава именовали “нерезаными” - *остини нобурида, қайчӣ накардагӣ*³⁶³. В начале XX века ширина рукавов составляла 40 см. В Бухаре в конце XIX века ширина рукавов внизу достигала 45 см. Такое платье с широкими рукавами внизу нашло отражение, к примеру, на фотографии жены Худояр-хана (таблица 12.6).

Другой вид покроя платья *куртаи ростак* на юге Горного Таджикистана появился после присоединения этих районов к Бухаре. Рассматриваемые платья имели более широкий и короткий стан, ровные по всей длине прямые рукава. Ворот таких платьев оформляли стоячим воротником. В южных районах Таджикистана стан платья кроили из куска ткани четырехугольной формы. Стан был умеренно длинным и доходил до середины голени.

Женщины Южного Таджикистана одновременно надевали не менее двух платьев. Нательные платья шили из светлых тканей, а верхние из цветных. Рукава имели четырехугольную форму и были очень широкими и длинными. Длина рукавов нательного платья была более длинной, чем у верхнего платья. Состоятельные женщины на торжества одевали от трех до пяти платьев. В Северном Таджикистане женщины надевали одно платье, в Бухаре и Самарканде молодые женщины после свадьбы, идя в гости, брали с собой до семи платьев³⁶⁴.

В южных районах Таджикистана (Нурекская группа кишлаков) на рукавах платьев у плеч (*саркитф*) и сверху на боковинах (*таи-каш*) делали глубокие бантовые или встречные складки. На них машинной строчкой вы-

³⁶³ Люшкевич Ф. Д. Одежда таджикского населения Бухарского оазиса в первой половине XX века. - С. 139.

³⁶⁴ Абдуллоев Т. А., Хасанов С. А. Одежда узбеков (XIX - начало XX вв.). - С. 6

шивали различные узоры разноцветными нитками. Такие платья встречаются на Западном Памире³⁶⁵. В северных районах Таджикистана в конце XIX - в начале XX веков длина и ширина стана платьев *куртаи ростак* стали более умеренными. Стан платья был длинным и доходил до щиколотки.

Судя по анализу материалов С. П. Русяйкиной и А.К. Писарчик, длина вышеуказанных рукавов женских платьев была значительно длиннее. На рукавах на уровне кисти делали поперечные разрезы *чобук*, которые использовались для продевания руки во время домашней работы. В конце XIX века - в начале XX веков, как отмечает С. П. Русяйкина, поперечные разрезы на рукавах праздничных женских платьев украшали вышивкой³⁶⁶. Образец такой одежды хранится в фондах Института этнологии АН РФ (№ 954-17). Вышивку поперечных разрезов обычно изготавливали отдельно и в готовом виде нашивали поверх разреза. Как описывает в своих трудах Л. Бахтоваршоева, такого рода разрезы на рукавах на Памире назывались «куроб» и делались на платьях замужних женщин³⁶⁷ (табл.12.3). В XIX - начале XX веков разрезы *чобук* украшали нашивной вышивкой и ниже его нашивали манжеты, благодаря чему рукава не спускались на кисть, а широкими складками собирались вдоль всей руки до кисти. Позднее разрезы на рукавах уже не делали, однако традиция украшения вышивкой этих мест сохранилась. Разрез имитировали двумя параллельными, содержащими мелким орнамент, черными полосами, которые сохранили свое прежнее название - *чобук*³⁶⁸. Характерной особенностью такого вида покроя платья было наличие ластовицы треугольной формы, сшитой из другого цвета ткани (на белом платье - красного цвета, на красном - синего).

Второй вид инновационного женского платья – *куртаи пеишушо* (*куртаи пеишала*) - имел вертикальный разрез с вырезанным полукруглым

³⁶⁵ Ершов Н.Н. Широкова З. А. Альбом одежды таджиков. - Табл. 37.

³⁶⁶ Русяйкина С.П. Народная одежда таджиков Гармской области. - С. 46.

³⁶⁷ Бахтоваршоева Л. Ткани кустарного производства в Припамирье в XIX–XX века. - С. 98.

³⁶⁸ Широкова З.А. Таджикский костюм конца XIX – XX вв. - С. 25.

разрезом для шеи. Края такого ворота в XIX веке подгибали и подшивали кантом (*лаблӯла*) из ткани другого цвета. Во второй половине XIX века ворот стали обшивать сплетенной на пальцах тесьмой из черной шерсти, а позднее стали использовать цветную шерстяную тесьму с вышивкой крестом. Длинной тесьмой обшивали горловину и стан платья до низа, т.е. тесьма украшала стан платья широкой двойной полосой. Ее концы сшивались вместе. В начале XX века на платьях *куртаи пешкушо* тесьму, вышитую крестом, сменила тесьма с тамбурным швом *юрма*, т.е. тесьма, выполненная крючком. В 90-х годах XIX века для украшения вертикального разреза ворота платьев *куртаи пешкушо* стали использовать густые сборки *чин* (*бурма*). Оформленные таким образом платья стали называть *чиндор* или *бурмадор* (табл. 12.7).

Форме ворота платьев *куртаи пешкушо* также придавали магическое значение. Открытость ворота должна была вызвать в судьбе счастливое будущее (*бахт кушода шавад*), перспективу удачи и рождение детей. Поэтому белые платья невест, надевавшиеся при заключении брака (*шаби никох куртаи пешкушо менӯшониданд, пешаи кушода шавад гуфта*), имели такой вырез. В ночь свадьбы девушка надевала платье *пешкушо*, чтобы ее жизненный путь обошелся без затруднений. Магическое значение придавалось и белому цвету рубахи: по поверью, он способствовал тому, чтобы жизнь невесты была светлой, счастливой.

Третий вид рубахи-халата был с невысоким стоячим воротником *гардани калак* или *қазоқӣ* (“казахский”). Платья со стоячим воротником появились во второй половине XIX века (табл. 12.4, 12.5, 12.6)³⁶⁹. Такой ворот назывался *бугак* (от “буғӣ кардан” – “душить”), *иттиқо* (от искаженного узбекского “ит-ёка” – “собачий ворот”), *гирди гулӯ* (букв. “окружность горла”), *нугай ёқа* (букв. “татарский воротник”). Стоячие воротники оформляли двумя способами: а) на переднем стане, на месте воротника делали горизонтальный

³⁶⁹ Свадебное платье *куртаи бугак* со стоячим воротником из коллекции НИИ искусствоведения РТ (Худжанд).

разрез, затем от середины стана вниз делали вертикальный разрез. К горизонтальному разрезу пришивали стоячий воротник, а к вертикальному разрезу – (иногда) планочку-приполок. На месте ворота, на переднем и заднем стане делали горизонтальный разрез, посередине переднего и заднего полотнищ (от горизонтального разреза вниз) закладывали по бантовой складке (шириной 2-3 см) и их пришивали на швейной машине. На переднем полотнище вдоль бантовой складки (сбоку) делали вертикальный разрез, края которого подшивали другой тканью (*лаблұла*), а складки образовывали приполок. К горизонтальному разрезу стана пришивали стоячий воротник. Благодаря заложенным складкам, платье становилось не очень широким в плечах. Такие платья называли *куртаи дудомана* (букв. “состоящее из двух подолов”), *миенчин* (“со сборкой у талии”), *камарак* (“платье с пояском”)³⁷⁰. Оба вида стоячего воротника обычно застегивали на прорезные петли и пуговицы.

Существовало несколько видов оформления стоячего воротника:

1. Воротник прямой стоячий без отделки - *қазоқй-тузрй*;
2. Воротник стоячий, края воротника и края разреза ворота между двумя слоями материи отделаны каемкой из зубцов *дандона*;
3. Воротник стоячий, края воротника и края разреза ворота отделаны полукруглыми фестонами *кунгура*;
4. Воротник стоячий, края воротника и края разреза ворота отделаны плиссированными из мелких складочек, сборкой *пар-пар* или *пар-пари тузрй* (табл.12.6);
5. Воротник стоячий, края воротника и разреза ворота отделаны оборочкой из мелких бантовых складок *пар-пари тушберагй* (букв. “рюш, похожий на пельмени”).

Стоячие воротники обычно делали на платьях из белой ткани, которые надевали в качестве нижнего платья.

³⁷⁰ Хакимов Н.Г., Хакимова Н.А. Традиционный костюм и украшения Худжанда (XIX-XX века). - С. 13.

Четвертый вид был открытым вертикальным - *гиребони кушодагӣ*³⁷¹. Этот ворот обрабатывали следующим способом: на стане делали большой горизонтальный разрез, часть ткани по линии разреза у плеча собирали в сборки, в результате чего и образовывался широкий вырез ворота.

В конце XIX века верхние края вертикального разреза подгибали внутрь или же ткань срезали и обшивали цветным кантом, иногда плетеной цветной тесьмой. Завязывали ворот на завязки из ниток. Такие платья назывались *куртаи камарча*. Существовали и другие названия платья с вертикальным разрезом – *куртаи гиребонростак* (букв. “платье с прямым воротом”), *куртаи пешчокак* (“платье с передним разрезом), *куртаи якчока* («платье с разрезом»).

В середине XX столетия в северных районах Таджикистанае такие платья носили пожилые женщины, поэтому их называли *камтир-нӯшак* (букв. «платье для старушек»). На юге Таджикистана, в частности в Шаартузе (Вахшская долина), среди таджиков и арабов платье туникообразного покроя с вертикальным разрезом называли *куртаи узбекӣ* («узбекское платье»).

Пятый вид ворота был с пришивным воротником. В районах Северного Таджикистана его называли *куртаи гечге*. Способ пошива воротника этого типа был следующий: сзади к вороту пришивали планочку, загибая ее вперед. Такое платье на юге называли *куртаи пас-қафо* («пас» и «қафо» означают одно и то же - заднюю часть), *пас-қавдак*, в центральных и северных – *елқача* (“елка” – “загривок”)³⁷².

В конце XIX - в начале XX веков на платьях стали использовать и новые типы пришивных воротников:

- 1) воротник шалькой с фестонами;
- 2) воротник шалькой с оборками;
- 3) стоячий воротник с оборкой *пар-пар*.

³⁷¹ Бободжанова Н. Покрой традиционной одежды таджиков XIV-XVIII веков. - С. 56.

³⁷² Широкова З.А. Таджикский костюм конца XIX – XX вв. - С. 29.

Воротники с оборками стали использовать и на нательных платьях. Этот тип воротника получил широкое распространение в южных районах Таджикистана.

Стоячие воротники без оборок использовали повсеместно. В Худжанде платья со стоячими воротниками появились во второй половине XIX века³⁷³.

В Центральном Таджикистане платья со стоячим воротником оформляли оборками в 70-е годы XX века. Эти платья носили женщины старшего возраста, а молодые предпочитали короткие кофточки *васкатча* (*калтача*, *тагнӯшӣ*) с таким же воротником. Рукава таких кофточек были короткими и длинными. В кишлаке Зидди (Варзобская долина) кофточку с рукавами называли *ҷафсак* (букв. “прилегающая к телу”).

Стоячий воротник имел различные названия, что было связано с регионами их бытования. Так, например, в южных районах Таджикистана - *гарданӣ* (“для шеи”), *қазоқӣ* (“казахский”); в северных районах - *бугак*, *гурди гулӯ* (“обхват горла”), *итиқо*, *ёқа*, *елқӣ*, *нугай ёқа*.

Стоячие воротники оформляли двумя способами. При первом способе на месте воротника делали горизонтальный разрез, затем от середины, вниз по переднему полотнищу, делали вертикальный разрез. К горизонтальному разрезу пришивали стоячий воротник, к вертикальному разрезу иногда планочку. Эти платья были очень широкими. Такой способ широко использовался в южных и северных районах Таджикистана.

При втором способе на месте ворота делали горизонтальный разрез, посередине передней части полотнища (от горизонтального разреза вниз) закладывали по бантовой складке шириной 2-3 см и пришивали их на швейной машине. На переднем полотнище, вдоль этой складки (сбоку) делали вертикальный разрез. Край разреза подшивали другой тканью, а складки образовывали планочку. К горизонтальному разрезу пришивали стоячий воротник. Благодаря заложенным складкам, платье получалось умеренно широким в

³⁷³ Пещерева Е.М. Домашняя и семейная жизнь. - С. 135.

плечах по сравнению с предыдущим. Эти платья именовали *куртаи дудомана, миёнчин, камарак*³⁷⁴. На обоих видах стоячего воротника обшивали прорезные петли и пришивали пуговицы.

Ластовицы платьев были треугольной и четырехугольной формы. Однако в начале XX века технология обработки ластовиц поменялась. В широких платьях сначала пришивали рукава к боковинам и оставляли неподшитый наружный шов, в который вшивали ластовицы.

Боковые части платья были раскошенными. Рукава платья были прямоугольной или трапециевидной формы. Ластовицы обычно были треугольной формы. Ворот такого платья не отличался от ворота платьев с узким станом. На платьях с широким станом тоже встречались все виды воротников, описанных вверху.

В повседневной жизни женщины носили свободные спускающиеся платья без поясов. В процессе работы женщины иногда подвязывали талию поясным платком *белбог*, чтобы платье не мешало при работе³⁷⁵.

В Северном Таджикистане, в частности в Аште, в начале XX века вошли в быт лифчики *сиабанд*. Их тогда носили только состоятельные женщины. *Сиабанд* представлял собой прямоугольную повязку шириной в две четверти. Сшивали его по бокам в одну четверть, а на плечах делали завязочки³⁷⁶.

В XIX - начале XX столетиях в женских шароварах застрачиваемый шов вподгибку располагался на лицевой стороне спереди, где имелись отверстия для продевания вдержки. В XX столетии в качестве вдержки начали использовать резинку, что привело к изменению не только технологии обработки верхнего среза штанины, когда застрачиваемый шов в подгибку располагался на изнаночной стороне штанины, но и внешнего вида верхней части

³⁷⁴ Хакимов Н., Хакимова Н.А. Традиционный костюм и украшения Худжанда (XIX-XX вв.). - С. 13.

³⁷⁵ Хакимов Н., Хакимова Н.А. Традиционный костюм и украшения Худжанда (XIX-XX вв.). - С. 14.

³⁷⁶ Писарчик А.К. Материалы к истории одежды таджиков Нурата. - С. 114.

штанин.

При инновации с появлением фабричной ткани стан мужских нераспашных рубах кроили из одного куска материи. Так, на крой рукавов шел один кусок фабричной ткани. Рукава несколько сужались к концу и доходили до пальцев. Ширина рукавов у основания руки составляла 1,5 четверти, а на конце - одну четверть с одним суставом большого пальца.

В рассматриваемый период инновационным изменениям подверглись и легкие мужские халаты. В процессе изменения покроя халат *чапон* был оформлен дополнительными деталями: воротником, пришивающимся к полам, длинными клиньями, увеличивающими запах халата. Передние становые клинья доходили до груди и смыкались с воротником, а воротник кроили из двух клиньев. Воротниковые клинья сшивались сзади широкой стороной, а узкие стороны спускались на грудь. Внизу на боках халата делали небольшие разрезы *чобук*.

Во второй половине XIX – первой половине XX века традиции использования кимонообразного покроя сохранились в пошиве традиционной одежды - *чапон, чома, румча, румй-чакман, нўстин*.

Женские платья-рубахи кимонообразного покроя имели следующие детали кроя: стан, рукава, ластовицы и клинья (табл. 20.1, 20.2, 20.3, 20.4)³⁷⁷. При крое платьев этого покроя использовали широкую фабричную ткань или же две точки узкой кустарной ткани. Стан имел ширину 80-88 см и длину 125 см. Стан с передом, спинкой и рукавом кроили из широкого, перегнутого поперек, широкого полотнища ткани. Рукав образовывался путем вырезания под рукавом клина, обращенного вершиной вниз. Его пришивали к подолу. Платья кимонообразного покроя не имели боковины. Рукава кроили из поперечно сложенного куска ткани. Длина была 42-57 см, ширина 34 см. В южных районах рукава имели форму четырехугольника, а в северных районах

³⁷⁷ Женское платье *курта* конца XIX века из коллекции Музея этнографии Института истории, археологии и этнографии АН РТ им. А. Дониша.

рукава кроили суженными у запястья, имеющими ширину внизу 27-18 см.

Ластовицы платьев имеют различную форму: в северных районах Таджикистана - четырехугольной формы с равными сторонами (6,5 см), а на платьях южных районов ластовицы не использовались.

Одним из видов распашного *чапона* выступает женский халат кимонообразного покроя, который считался легкой верхней одеждой.³⁷⁸ Отличительной чертой этого покроя явилось отсутствие боковых и передних клиньев. Стан кроили из широкой фабричной ткани. Во время кроя материал перегибали вдвое, образуя плечевой сгиб. На переднем и заднем станах оставляли место для верхней части рукавов, а ткань под рукавами вырезали, образуя боковой срез. Рукава удлинялись за счет пришивания поперечного куска ткани трапецевидной формы. Ворот халата *чапон* был широким и делал горловину халата более закрытой.

Чапон шили на подкладке, иногда его очень тонко стегали. Дорогие халаты изготавливали из полупелюшковой ткани *адрас*. Края халата обшивали полосой *лаблӯла* из черной ткани и прострачивали светлыми нитками. Такой халат носили поверх платья, причем по длине халат был на четверть короче платья.

Халат кимонообразного покроя в Северном Таджикистане в 50-60-е годы XX века был обрядовой одеждой.

Женские крытые меховые шубы *нӯстин* шили из меха ценных пушных зверей: лисы, мерлушки и др. На изготовление одной шубы шло 12-13 шкурок маленьких ягнят. Меха покрывали ярким бархатом и плюшем. По крою верх шубы был кимонообразным, рукава не имели вырезной проймы. Стан шубы был с плечевым швом. У шуб не было боковых частей, передних клиньев, поэтому боковой шов начинался от рукавов. Верхнюю часть шубы кроили из темного сукна, сатина или бархата. Воротник по крою был идеен

³⁷⁸ Широкова З.А. Таджикиский костюм конца XIX – XX вв. - С. 49.

тичным вороту халата, его иногда обшивали мехом лисицы или выдры³⁷⁹.

Легкие мужские стеганные халаты на подкладке *чома*, *румча* кимонообразного покроя были характерны для населения городов³⁸⁰. Халаты в основном были на подкладке, иногда их простегивали мелкой стежкой. Края халатов обшивались каймой из косой полосы. Эти халаты считались праздничными (табл.21.1,21.2, 21. 3)³⁸¹.

В середине XIX века для изготовления мужского халата *чакман* стали использовать новый кимонообразный покрой (табл. 24.1). Халат этого покроя, изготавливаемый из сукна, называли *чакмани мохут*. Его, как правило, кроили из широкой фабричной ткани, а при раскрое из кустарной ткани брали две точки. Халат не имел застежек, а к концам воротника пришивали две тесьмы, которые завязывались, чтобы удержать полы халата. Так как *чакман* не имел подкладки, его воротник и полы обшивали косой каймой из цветной ткани темно-зеленого или темно-коричневого бархата.

Халат *чапон* кимонообразного покроя считался легкой верхней одеждой. Отличительной чертой такого халата является отсутствие бокового шва, боковин и передних клиньев. Стан кроился из широкой фабричной ткани без боковых швов. При использовании узкой кустарной ткани использовали две точки полотна, которые сшивались вместе. При этом возникал средний шов на спине. Для создания переднего и заднего стана ткань перегибали вдвое, в результате образовывался плечевой сгиб. Для кроя верхней части рукавов ткань под ними вырезали. Поперечный кусок ткани, сужающийся к концу, пришивали к верхней части рукавов, что дополняло недостающую часть длины рукавов. Поэтому рукава при кимонообразном покрое начинаются у предпле-

³⁷⁹ Антипина К.И. Особенности материальной культуры и прикладного искусства южных киргизов. - С. 245–249.

³⁸⁰ Рассудова Р.Я. К истории одежды оседлого населения Ферганского, Ташкентского и Зерафшанского регионов - С. 164–168.

³⁸¹ Мужской халат *чапон* кимонообразного покроя (середина XX века) из коллекции НИИ искусствоведения РТ (Худжанд).

чий. Халат имел широкий воротник халатного типа, он делал горловину халата более закрытой. Такого покроя одежда была характерна для городов. *Чанон* был только на подкладке, иногда простегивался мелкой стежкой. Края халатов обшивались каймой из косой полосы. Этот халат считался праздничным.

Мужчины, как и женщины, зимой надевали войлочные халаты и меховую распашную шубу *пўстин* двух видов: нагольная и крытая. *Пўстин* носили поверх стеганого и суконного халата. Нагольную шубу кроили из 6-8 дубленых шкур овец мехом внутрь или из 13 шкурок маленьких ягнят.³⁸² Покрой такой шубы был прямой, но не всегда туникообразный. Шуба была широкой, свободной, с длинными рукавами, закрывающими кисти рук, с большим отложным или халатообразным воротником. Иногда шубу подбивали полосой *лабакӣ* из той же шкуры или мерлушки, затем обшивали еще полосой из черного сукна или вельвета. На спине распашной шубы пришивали сукно или вельвет в виде полосы или треугольника. Позднее появились шубы с отрезным по талии подолом.

Для кроя крытых шуб *пўстин* использовали меха ценных пушных зверей - лисы, волка, выдры, оленя и др. Рукава, подол и ворот шубы иногда обшивали мехом лисицы или выдры. Верхнюю часть шубы кроили из темного сукна, сатина или бархата. При крое рукавов шубы использовали кимонообразный покрой, т.е. рукава были цельнокроенными со станом. Верхняя часть шубы не имела боковых и передних клиньев. Воротник шубы по крою был схож с воротником халатов. Шуба не имела застежек, иногда у ворота пришивали завязки. *Пўстин* шили на заказ специальные мастера *пўстиндӯз*, *пўстинчӣ*.

При покрое шубы мастера придерживались установленных правил раскроя. По мнению мастеров, шубы по своим размерам не должны были иметь значительных различий. Варьировалась лишь их длина. Как было отмечено

³⁸² Широкова З.А. Таджикский костюм конца XIX – XX вв. - С. 76.

выше, основной мерой для портных служила пядь руки, т.е. расстояние от мизинца до большого пальца - *вацаб*. При крое стана использовали меру *тахта*, равную определенной сумме меры *вацаб*, а меньшей мерой выступал *чорангушт* - расстояние сложенных вместе или расставленных четырех пальцев.

При изготовлении шуб мастера сшивали шкурки продольными полосами. Между полосами в швы вставляли для крепости кожаный ремешок. При крое рукавов шубы шкурки сшивали как на халате, т.е. поперечными полосами. Воротник шубы шили из шкурки более темного цвета. Воротник шубы спереди ложился небольшими отворотами, а сзади он имел вид стоячего воротника. Борта, подол, бока, боковые разрезы, низ рукавов оформляли полосками из черного каракуля, над ними пришивали красную полосу шелковой ткани.

Выкройной покрой получил широкое распространение в конце XIX века. Одежда данного покроя делилась на легкую (платья) и верхнюю одежду (халаты, камзолы и жилетки-безрукавки):

- платья *куртаи нугай-буриш*, *кўкрак-бурма*, *урусча*, *миен-бурма*, *тошканд-буриш*, *фаргонагй*;

- халаты *румча (чапони румча-буриш, чакмани румча-буриш)*;

- камзолы *камзўл (чапони қайтарма, ҷомаи дучока, дучока, ҷомаи сечока, ҷомаи панҷока, камзўли румча)*;

- жилетки-безрукавки *камзўлча (нимтана, маскарча)*.

Широкое распространение втачного покроя при изготовлении одежды связано с возрождением предшествующих традиций и использованием европейских традиций пошива, которые были привнесены сюда после покорения Средней Азии Российской империей и последующего вхождения края в состав СССР.

В этот период мастерицы *чевар*, стали использовать сложный втачной покрой. Ввиду сложности такого кроя, закройщицы стали делать бумажную

выкройку *андоза* (букв. «размер») и затем кроили по ней одежду. В конце XIX века в городах для снятия мерок начали использовать метр и сантиметр, т.е. европейскую систему мер. При использовании втачного покроя необходимо было выполнить ряд сложных операций кроя: исполнить плечевой срез, вырезать закругленную пройму, в соответствии с которой выкраивается рукав, прилегающие бока и спинку, прорезать в цельном полотнище ткани горизонтальные или полукруглые карманы, прорезать и обметать петли и т.д.

Новый покрой был характерен для выкройных платьев *куртаи ростак*, которые появились в Таджикистане в 20-х годах XX века. Платья с новым силуэтом обозначали в северных районах Таджикистана как *нугай-бурши*, *кўкрак-бурма* (букв. «со сборками на линии груди»), *миен-бурма* («со сборкой на талии»), *куртаи урусча* («русское платье»), *тошканд-бурши* («ташкентского покроя»), а в южных районах - *куртаи фаргонагӣ*, *куртаи узбекӣ*.³⁸³ Эти платья шили по фигуре. Выкроенные платья состояли из следующих деталей: отрезная кокетка, стан, рукава, воротник (табл.22.1)

В северных районах кокетку *лифа* в конце XIX века пришивали низко, так что оставалось расстояние в 5-8 сантиметров от низа кокетки до линии талии. Такие платья называли *миенбурмаи рост*. В 50-60-е годы XX столетия стали использовать платья с кокеткой, спускающейся вниз, с округленным нижним срезом. Такие платья назывались *куртаи тошкандча* или же *куртаи тошканд-бурши*. Длина платья в южном Таджикистане доходила до середины голени, а в Северном Таджикистане до щиколоток. Рукава платьев в зависимости от назначения имели различную длину, т.е. платья были с длинными или короткими рукавами, иногда вовсе не имели рукавов.

Выкроенные платья имели два вида воротника: стоячий и отложной. В некоторых случаях такие платья шились без воротника, в этом случае срез горловины оформляли рюшами или фестонами.

³⁸³ Широкова З.А. Таджикиский костюм конца XIX – XX вв. - С. 28.

В конце XIX века в покрое таджикской женской одежды вошли новые типы, в частности, втачной, где стали учитывать формы и линии тела. Примерами одежды такого кроя являются *румча*, *камзӯл*, безрукавка, платья с кокеткой. Одежда этого покроя имела плечевой шов, вырезную пройму, выкроенные рукава и окат по верхнему срезу рукава. Женская одежда стала прилегающей, приталенной, это достигалось посредством использования вырезных бочков на спинке.

Новый покрой стали использовать при пошиве женских платьев и верхней одежды *мӯнисак*, *пешво*³⁸⁴. При новом покрое стали использовать и новые детали кроя: кокетки (передняя и задняя), подборта, а также декоративные клапаны, воротники типа стойки, отложные воротники и т.д. Введение нового покроя и новых деталей значительно усложнило работу мастериц, да и в целом изменило технологию пошива женской одежды.

Раскрой одежды при выкроенном покрое имел технические отличия: так, было необходимо выкроить плечевой срез, вырезать закругленную пройму, в соответствии с которой выкраиваются рукав, прилегающие бока и спинка, прорезать в цельном полотнище ткани горизонтальные или полукруглые карманы, прорезать и обметать петли и т.д. Для выполнения указанных технических операций были необходимы ножницы, тогда как при раскрое туникообразной одежды обходились без них.

Разновидностью верхней одежды с выкроенным покроем был халат *румча* («византийский»), который шили на подкладке и без нее. Такой предмет одежды без подкладки, который шили из сурового полотна, имел название *яктаги румча-буриш* («халат без подкладки византийского покроя»). Он был широким и просторным, не имел прорезных карманов и застежек. Его воротник был халатного типа или же отложным, шалеобразным. При покрое

³⁸⁴ Широкова. З.А. Таджикский костюм конца XIX – XX вв. – С. 26.

воротника халата использовали контрастные по цвету ткани. Халат не имел клиньев, пришиваемых к полам подполки.

Другим видом халата *румча* был легкий халат выкройного покроя с подкладкой. По своему силуэту он имел трапециевидную форму, т.е. был узким в плечах и широким в подоле. Халат *румча* не имел боковин *тирез* и передних клиньев *шоха*, необходимая ширина подола достигалась за счет ширины ткани. Халат имел маленький по своим размерам воротник халатного типа. Позднее, в 30-е годы XX века, появились халаты с отложным воротником типа шальки *қайтарма* (*қажурма*, *қайрилма*), поэтому их стали именовать *чапони қайтарма*³⁸⁵. Прямые полы халата были симметричными.

В старинных видах халата длинные рукава, закрывающие руки, кроили поперек ткани, а позднее их стали кроить продольно. В некоторых халатах рукава были очень узкие в пройме и внизу у запястья. Длинный низ рукавов у запястья собирали в складки до кисти, чтобы рукава платья были видны. В XX столетии рукава стали делать широкими. Длина халата доходила до щиколоток.

Халат *румча* шили из различных тканей. Такую одежду из фабричного сукна темно-синего или темно-зеленого цвета именовали *чакмани румча-буриш*. В XX веке халат *румча* повседневного и обрядового назначения стали шить из хлопчатобумажных и шерстяных тканей темного цвета с застежкой на пуговицах. Невесты и молодые женщины носили халаты из шелковых и полушелковых тканей, а пожилые женщины их шили из тканей темных расцветок.

Камзӯл – выкроенная женская верхняя одежда с длинным и коротким станом, камзол (табл. 22.2). При его изготовлении использовали несколько видов покроя, который определял название камзола:

- *ҷомаи (чапони) дучока* - камзолы с двумя швами по бокам (с прямой спинкой);

³⁸⁵ Широкова З.А. Таджикиский костюм конца XIX – XX вв. - С. 95.

- *чомаи сечока* - камзол с тремя швами на заднем стане и по бокам (умеренно-узкой спинкой);

- *чомаи панчока* - камзол с тремя швами на заднем стане и по бокам (с узкой спинкой).

- *камзӯли румча*, покроем которого идентичен халату *румча*.

Первоначально кроем камзолов занимались только мужчины³⁸⁶, позднее кроить камзолы стали и женщины, которые пользовались выкройками *андоза*. Длина камзолов составляла от 100 до 140 см, т.е. от 5 до 7 *ваҷаб*.

Старинный вид камзола не имел застежек, позднее стали использовать потайные петли и пуговицы *тагтугма*. Камзол имел четыре прорезных кармана (два по бокам, маленький на груди и на поясе для часов). Воротник камзола молодых женщин был стоячим (*кесма*, *бугма*, *қазоқӣ*), а пожилых женщин халатного типа. В 20-30-е годы XX века в моду вошли камзолы с шалевым воротником, а позднее появился камзол с отложным воротником и с лацканами *қайчӣ-ёқа* (в виде ножниц).

Процесс развития камзола можно проследить в его покрое, т.е. постепенно камзолы стали шить широкими в плечах, пройму стали кроить более широкой и глубокой, а талию стали меньше подчеркивать. В камзолах пожилых женщин спинку стали кроить прямой, ширина низа подола достигалась за счет раскоса материи.

Камзолы первой половины XX века с подкладкой были без застежек. Затем к ним стали пришивать крючки, пуговицы, воздушные и прорезные петли. Некоторые камзолы со стоячим воротником имели асимметричные полы, они имели большой запах на правую сторону. К груди камзола пришивали как крючки, так и пуговицы или воздушные петли (образец из коллекции Исторического музея Согдийской области, КП 340, ИВ 301).

В 40 - 50-х годах XX века появились стеганые камзолы *камзӯлҷома*,

³⁸⁶ Сухарева О.А. История среднеазиатского костюма. - С. 22.

камзӯли пахтадор. Повседневные камзолы простегивались насквозь, в нарядных камзолах простегивали подкладку и вату, обернутую в марлю.

Еще раньше, в начале XX века, появились короткие камзолы (полукамзолы) с подкладкой до середины бедер и короткими рукавами (образец из коллекции Исторического музея Согдийской области, КП 1988, ИВ 102). Длина этой одежды составляет 88 см, т.е. он выше колен примерно на одну четверть (*ваҷаб*). Полукамзол прилегающий, он сильно облегает талию, его подол имеет расклешенную форму. Скошенное плечо полукамзола имеет длину 12 см. Рукава короткие, выкроенные в соответствии с проймой овальной формы. Полукамзол имеет стоячий воротник и запах слева направо. На правой стороне стана полукамзола пришиты воздушные петли, на левой стороне – крючки. Он сшит из темно-синего шелка с набивным узором. Полы, подол, рукава, воротник обшиты полосой из черного сатина шириной 5 см. Полоса из черного сатина прострочена на швейной машине белыми, красными и желтыми нитками, прострочена также основная ткань вдоль планочки.

Существовало несколько видов покроя женских жилетов.

Первый вид - жилет-безрукавка имел прилегающую форму. Он состоял из переднего и заднего станов, которые собирались из двух деталей, т.е. они были со швом посередине. В подоле в область среднего шва заднего стана вставляли клин, благодаря чему подол приобретал расклешенную форму, а талия казалась стройнее. Жилет имел стоячий воротник с наглухо скрепляющейся застежкой.

Жилет с отложным воротником и лацканами называли *кастуми нимтана*³⁸⁷. Этот жилет застегивали при помощи воздушных петель и пуговиц, крючков, прорезных петель и пуговиц. Иногда по бокам и на груди жилета делали прорезные карманы.

Второй вид - свободные, короткие и прямые жилеты, зауженные книзу.

³⁸⁷ Широкова З.А. Таджикский костюм конца XIX – XX вв. - С. 58.

Длина жилета доходила до середины бедер³⁸⁸. Такие жилеты имели застежки или же их шили без застежек. Благодаря двум талевым вытачкам на заднем стане, жилет больше прилегал к талии. Жилет этого покроя был без воротника. Ворот имел фигурную или круглую форму выреза. В Худжанде эти жилеты называли *нимтанаи пешкофта*.

Жилеты шили на подкладке, пройму, полы и карман обшивали тесьмой из черного сатина шириной 3-3,5 см. Тесьму прострачивали разноцветными нитками. В Северном Таджикистане на груди и на спине жилетов вышивали небольшие розетки, букеты, веточки³⁸⁹. Эволюция жилетов-безрукавок привела к появлению коротких, плотно облегающих грудь, безрукавок *синабанд*. Покрой безрукавок со временем перетерпел изменения. Вначале их делали ниже талии, просторные, закрытые до горла, со стоячим воротником. Потом их стали кроить короче и прилегающими. В дальнейшем безрукавка снова удлинилась, выкраиваясь спереди уголками, наподобие жилета.

Жилеты-безрукавки *камзӯлча* (*нимтана, маскарча*) появились в гардеробе женщин в конце XIX - начале XX веков. В Худжанде короткие до талии жилеты называли *камзӯлча*, а длинные до середины бедер - *нимча, нимтана*.

Длинные распашные выкроенные мужские халаты *чапони* (*чомаи*) *румча* (“халат византийского покроя”) вошли в моду в конце XIX века. Распашные мужские халаты не отличались по своему покрою от женских, их шили на подкладке без каймы (табл. 23, рис 23.3, 23.4)³⁹⁰. Отличительными элементами выкроенных халатов был размер плеч или же их отделка.

Выкроенный мужской халат отличался от туникообразного тем, что при новом покрое появились плечевые швы, рукава вшивались в вырезанную пройму, отсутствовали передние и боковые клинья, а боковые разрезы на подоле отсутствовали. Халаты были без ваты и на вате. Воротник был пришив-

³⁸⁸ Абдуллаев Т.А., Хасанова С.Н. Одежда узбеков (XIX - начало XX вв.). - С. 57-60.

³⁸⁹ Широкова З.А. Таджикиский костюм конца XIX – XX вв. - С. 59.

³⁹⁰ Халат выкроенного покроя румча, середина XX века из коллекции НИИ искусствоведения РТ (Худжанд).

ной, как у обычных халатов. Длина халата достигала середины икры. В северных районах Худжанда такой халат прострачивали на швейной машине нитками другого цвета, т.е. не отделявали тесемками, в отличие от Истаравшана, где его украшали плетеной узорной тесьмой.

Одежду, сшитую покроем *румча* из фабричной ткани темно-синего или темно-зеленого сукна, именовали *чакмани румча-буриши*. В настоящее время халаты из хлопчатобумажной или шерстяной ткани темного цвета с застежкой на пуговицы с покроем *румча-буриши* в основном носят мужчины старшего возраста. Распашной мужской выкройной халат *яктаг* из сурового полотна именуется *яктаги румча-буриши*, по своему покрою он не отличается от женского.

В настоящее время халат типа *чакмани румча-буриши* шьют из хлопчатобумажной или шерстяной ткани темного цвета с застежкой на пуговицы, его носят старики. В городах легкий халат выкройного покроя без подкладки из сурового полотна называют *яктаги румча-буриши*.

Мужской камзол (*камзӯл*) выкройного покроя в Северном Таджикистане обозначали терминами “чома” или “чапон”, т.е. камзолом его называли редко (табл.23.1). Мужские камзолы были короткими (немного ниже бедра, до колен) или длинными (до середины икры, до щиколотки). В них рукава были длинными и доходили до запястья. Короткие и длинные камзолы носили в качестве верхней одежды. Иногда поверх них надевали легкий полосатый халат. Верхний халат шили длиннее камзола хотя бы на 4 пальца.

Зимние камзолы назывались *камзӯлчома*, т.е., они имели подкладку и ватную прокладку (табл. 23.2). Этот вид камзола имел стежку. Камзол на подкладке, но без ватной прокладки, имел подкладку до половины. По своему покрою *камзӯлчома* не отличался от покроя легкого камзола.

В Худжанде бытовали двубортные камзолы, что нашло отражение на фотографиях от 1871-1872 годов. Двубортный камзол втачного покроя состоял из полочек, спинки, рукавов и отложного воротника. Спинка и полочка

камзола выкраивались несколько узкими в плечах и талии и широкими в подоле. Длинные рукава ниже пальцев выкроены поперек ткани, они имеют трапециевидную форму и сужаются книзу. Судя по заходу полов, этот камзол был двубортным. Воротник скроен из прямоугольной полоски ткани и пришит к лацканам камзола. Передняя застежка расположена асимметрично и застегивается на пуговицы и воздушные петли. Длина камзола доходила до середины икры. Камзол сшит из полуселковой ткани в полоску. Его первоначально носили молодые люди из зажиточных слоев населения, потом такой предмет одежды стали носить люди среднего возраста, а сейчас и старики.

Камзол в северных районах бытовал в кишлаках верховьев Зарафшана, Истаравшане, Худжанде, Аштае (Пангаз), Канибадаме и Исфаре. В настоящее время в Худжанде камзолы имеют стоячий воротник, а в сельской местности воротники в виде шальки. Старинные камзолы были без застежек, затем стали делать потайные петли и пуговицы *тагтугма*. Камзолы имели по три прорезных кармана: два по бокам и один маленький на груди. Еще один маленький карман делали на поясе для часов.

В конце XIX - начале XX веков в быт вошли новые выкроенные штаны (табл. 19.1, 19.2, 19.3) *эзори шим, шалвор*. Выкройные верхние штаны с закруглением на месте мотни *мембар* здесь появились также в этот период времени. Эти штаны носили поверх нательных штанов. Их шили без мотни с небольшими вставленными клиньями.

Выкроенные верхние штаны *эзори рагза (шорагза, шалворрагза)*, имевшие закругление на месте мотни, по покрою не отличались от обычных штанов. Такие штаны шили из шерстяной ткани *рагза*, откуда приведенные варианты их названия³⁹¹. Цвет шерстяных тканей совпадал с естественным цветом масти животных. Кожаные и замшевые штаны данного кроя украшали различным образом: тиснением, тамбурной вышивкой, строчкой *бахия*, аппликацией из цветной кожи и накладками из металла, ярким бархатом

³⁹¹ Широкова З.А. Таджикиский костюм конца XIX – XX вв. - С. 40.

(бахмал), проволокой *сим*, бисером, кисточками *туф*, колокольчиками *зангула* и т.д. Кожа окрашивалась в разные цвета, иногда расписывалась³⁹².

Штаны надевали сверху нательных штанов *эзори шим*³⁹³ из хлопчатобумажной ткани во время сельскохозяйственных работ, охоты, при езде верхом и т.д. В настоящее время такие штаны носят пастухи.

В начале XX века для новорожденных шили специальную рубашку *куртаи сагак* («собачья рубашка»)³⁹⁴. Такую рубашку надевали на ребенка первые двадцать дней после рождения³⁹⁵ (табл. 17.4). Как сообщает З.А. Широкова, раньше ее шили «из рубах какого-нибудь пожилого человека», чтобы ребенок дожил до его возраста³⁹⁶. Иногда для детской рубашки брали лишь отрезок, который использовался в боковых швах.

Считалось, что такие рубашки обладают магическими свойствами. Исследователи отмечают, что концы рукавов и подол такой рубашки не подшивались, чтобы «жизнь у ребенка была долгой и счастливой»³⁹⁷. Если же ребенок появился в семье, где до него дети умирали, то мать выпрашивала в семи домах семь лоскутов ситца или другой материи и шила из них ребенку рубашечку или халатик. Такая рубашечка называлась *куртаи гадой* («рубаха, добытая попрошайничеством»). В Зидди такую рубашечку называли *куртаи ҳафтранг* («семицветная рубаха»).

Куртаи сагак не сшивали вовсе, а разрез для головки разрывали руками. Вначале рубашечку прикидывали на щенка или собаку, с тем, чтобы ребенок был таким же живучим и проворным, как собака, затем надевали на

³⁹² Хакимов Н.Г., Хакимова Н.А. Традиционный костюм и украшения Худжанда (XIX-XX века). - С. 9.

³⁹³ Мужские прямые верхние штаны *эзор*, *шим* (1898 г. из коллекции А. Олусфсена. Копенгаген. Национальный музей.

³⁹⁴ Сухарева О.А. Мать и ребенок у таджиков. - С. 107-154.

³⁹⁵ Троицкая А.Л. Рождение и первые годы жизни ребенка у таджиков долины Зеравшана. - С. 135.

³⁹⁶ Широкова А.А. Материальная культура таджиков верховьев Зеравшана.

³⁹⁷ Мардонова А. Обычаи и обряды детского цикла у таджиков верховьев Зеравшана в прошлом и настоящем. - С. 120-128; Мардонова А. Традиционная обрядность детского цикла в таджикской семье. - С. 60-66.

камень. Как правило, все рубашечки, вновь надеваемые на младенца до года, сначала прикидывали на камень³⁹⁸.

Эти рубашки использовались в течение сорока дней, что было связано с ритуалом рождения ребенка, в частности, с обрядом *чиллагурезон*. В За-рафшанской долине, а именно в высокогорном кишлаке Сараток Айнинского района, *куртаи чиллагӣ* («рубаша сорокадневья», от «чил» - букв. «сорок») и другие принадлежности детского костюма шила свекровь³⁹⁹. Рубашка была туникообразного покроя с прямыми боковинами, передний стан и отверстие для головы обшивали кантиком.

Длину и ширину рубашки измеряли посредством пальцев руки, т.е. от большого пальца до мизинца. Длина рубашки составляла три пяди (*ваҷаб*), а длина рукавов - две⁴⁰⁰. Подол на рубашке не подшивали до тех пор, пока в семье не родится еще один ребенок или же до достижения малышом 5-6 лет. Существовало поверье, будто если подрубить ребенку рубашечку, то мать больше не будет рожать. После истечения сорока дней дальнейшая судьба рубашечки была связана с рядом магических приемов, что должно было обеспечить ребенку благополучие в будущем⁴⁰¹. Так, в Зирободе ее бросали в проточную воду, чтобы жизнь ребенка была долгой (*ба оби равон ме-партофтанд, ки умраш дароз бошад*). В Вахкенте ею либо затыкали сосуд с маслом, либо закапывали под фруктовым деревом - символом благополучия и плодородия.

Детский утепленный халат *чапончаи чиллагӣ* использовали в зимний период. Обычно этот халат шила свекровь (кишлак Сараток Айнинского района). Он имел туникообразный покрой, стан расширялся к нижней части, края подола и бортов обшивали кантом. Халат шили на подкладке с ватной

³⁹⁸ Неменова Р.Л. Таджики Варзоба. - С. 143.

³⁹⁹ Хамиджанова М.А.. Материальная культура матчинцев до и после переселения на вновь орошаемые земли. – Душанбе, 1965. - С. 20.

⁴⁰⁰ Шовалиева М. Современная одежда новорожденного в долине Зеравшана. - С. 119.

⁴⁰¹ Люшкевич Ф.Д. Одежда таджикского населения Бухарского оазиса в первой половине XX в. - С. 140.

прокладкой.

Детская одежда в конце XIX - первой половине XX веков состояла из обвертки для новорожденного *нимтана*, штанишек *эзорча* и телогрейки *хамдурча*. Обвертка для ребенка представляла собой прямоугольный кусок ткани с вырезом для головы, который располагался ближе к одному из краев. В другой части куска пришивали пуговицу *камарча* с тесемочкой из ниток. Тесемочкой несколько раз обматывали грудь ребенка и закрепляли на пуговицу.

Пошиву одежды для младенцев придавали большое значение, как простолюдины, так и в аристократических семьях. Ахмад Дониш в книге «Редкостные события» сообщает о традиции изготовления десткой одежды при дворе эмира бухарского Музаффера. По его словам, для новорожденного там «заказали две инкрустированные люльки из золота и серебра, а также всякие парчевые покрывала, усыпанные жемчугами. Целые тюки парчи и кашмирских шалей были разрезаны для подстилок и всяких одежд. В доме кушбеги (первого визиря) толпы женщин занимались кройкой и шитьем одежды для ребенка. Толпы мастеров украшали одежды узорами и инкрустацией»⁴⁰².

Закljučая третью главу, отметим, что инновации в крое одежды таджиков во второй половине XIX - первой половине XX веков имеют тесную связь и с традиционным туникообразным, и с инновационными кимонообразным и втачным покроями. В этот период при создании плечевой женской одежды с туникообразным покроем использовались различные варианты кроя, т.е. они стали многотипными. Сходный процесс наблюдался и в верхней распашной плечевой мужской и женской, а также нераспашной одежде. Более разнообразными стали головные накладки.

В эту эпоху разнообразились виды воротов на платьях. Изменения коснулись и оформления стоячих воротников.

⁴⁰² Дониш А. Путешествие из Бухары в Петербург. - С. 101.

С появлением фабричной ткани в быту стали широко использовать традиционную одежду с кимонообразным покроем.

Интенсивное распространение втачного (выкройной) покроя было связано с одной стороны, наличием элементов этого покроя в традиционной таджикской одежде и существованием принципов ее конструирования, с другой - широким распространением новых европейских традиций кройки одежды. Как показал анализ материала, в этот исторический период наблюдается возрождение втачного покроя, элементы которого (разрезная линия плеча, приталенная боковая срезка на стане и др.) получили широкое распространение еще в XVI-XVII веках, что было связано с проникновением индийского кроя в одежду таджиков. Распространение шва на плечах, вырезной проймы и рукавов, связано с проникновением европейских традиций в одежду таджиков под влиянием русской культуры одежды.

Использование втачного покроя изменила пошив легких платьев, верхнего мужской и женской одежды с новым силуэтом. При данном покрое стали использовать и новые детали кроя: кокетки – передние и задние подбортника, а также декоративные: клапаны, воротники типа стойки, отложные воротники и т.д. Введение нового покроя, новых деталей значительно усложнило работу мастериц, да и в целом изменило технологию пошива женской одежды.

Втачной покроей первоначально получил свое распространение в одежде знати. На основе втачного покроя были сконструированы различные типы женских платьев *курта: нугай-буриш, кукрак-бурма, урусча, миёнбурма, тошканд-буриш, фаргонағӣ* и др. Многотипным стала также верхняя одежда: *чапони (ҷомаи) қайтарма, чапони дучока (сечока, панҷока), камзӯли румча, камзӯлча, нимтана, маскарча, камзӯлҷома, камзӯли пахтадор, кастум-нимтана, чакмани румча-буриш* и др.

ЗАКЛЮЧЕНИЕ

Проведенное исследование истории сложения и развития покроя таджикской одежды изучаемого исторического периода позволяет заключить следующее:

- Покрой одежды наиболее полно освещает разнообразную по формам и богатую номенклатуру традиционной таджикской одежды и портновских традиций народа. Процесс их сложения связан с различными периодами истории народа, сложившимися культурными и социально-экономическими условиями жизни общества.

- В ходе исторического развития постепенно сложились и зафиксировались обычаями одежные комплексы таджикского народа со стабильным и обязательным содержанием. Наряду с этим, состав комплекса одежды допускал наличие возрастных, сезонных и региональных отличий, причем последние были связаны с природно-климатическими условиями местности.

- Возникновение в пределах Центральной Азии древнейших цивилизаций определило зарождение в этом регионе искусства пошива одежды уже в эпоху энеолита. С той поры берут свои истоки и многие сложившиеся портновские традиции жителей региона в данной области деятельности и творчества. С этого времени прослеживается эволюция наиболее древнего туникообразного покроя, о чем свидетельствует коропластика Кара-депа, Алтын-депа, Дашлыджи-депа, найденная одежда из погребений Синьцзяна и другие археологические материалы той эпохи.

- Выделение в комплексе одежды разных элементов, исходя из их назначения (халатов, накидок, шаровар, рубах, платьев и др.), наблюдается уже в эпоху древности. В последующем происходит последовательное развитие форм этих самостоятельных деталей одежного комплекса и сложение устойчивых традиций в покрое каждого предмета одежды.

- Для осуществления кроя исторической и традиционной одежды таджиков в среде портных сложилась самобытная система измерений, включавшая такие меры, как *ваҷаб*, *чор ангушт*, *оринч*, *газ*, *қулоч* и т.д. Благодаря практичности использования, традиции применения этих мер приобрели устойчивый характер, что выражается в их сохранении в практике народных мастериц-закройщиц.

- Основные формы традиционной одежды таджиков в XV веке сложились на базе городской культуры Самарканда, Бухары, а позднее Герата, в процессе чего формируются новые типы одежды, отвечающие потребностям времени. На основе синтеза местных и монголо-китайских портновских традиций конструируются халаты с косым запахом, головные уборы в виде многовариантных шляп с полями или отворотами, колпаков и т.д. Начиная с этой эпохи, покрой одежды становится определенным социальным показателем.

- В начале XVI века в традиционной одежде и ее крое наблюдается близость к фасонам одежды Хорасана. Своеобразие одежды связано с культурой крупных городов, таких как Бухара, Самарканд, Худжанд и др. Со второй половины XVI века, с приходом дашти-кипчакских узбеков происходит процесс видоизменения традиционной одежды. В одежде оседлого населения наблюдаются элементы одежды степного и кочевого населения.

- В первых десятилетиях XVII - начале XVIII веков на одежду таджиков оказали воздействие индийские портновские традиции, что было связано с культурными и экономическими связями Центральной Азии с империей Великих моголов. Это нашло отражение в силуэте и тканях одежды, что находит свое наглядное выражение в женской моде. Во второй половине XVII века на основе синтеза местных, индийских и персидских (сефевидских) традиций портняжничества формируется таджикская одежда, преимущественно базирующаяся на бухарских традициях. Изделия бухарских портных этого периода стали вершиной изящества и элегантности восточной одежды.

- В начале 30-х до 40-х годов XVII века в одежде появляются новые типы одежды, возникают разные типы основных форм. В этот период одежда больше не содержит модного прежде косого запаха. Широкое распространение получают женские головные халаты с волосяной сеткой и халаты, закрывающие лицо (тип паранджи).

- С XVIII века происходит стабилизация традиций портняжничества в отношении покроев одежды, происходит воздействие бухарской моды на одежду Герата и Табриза. В этот период социальные различия проявляются в используемых тканях одежды, их декоре, украшениях, аксессуарах. В первой половине XIX века наблюдается окончательное формирование устойчивых комплексов одежды.

- Во второй половине XIX века происходит процесс интенсивного синтеза в крае одежды. Наличие элементов втачного покроя способствовало быстрому распространению принципов европейского кроя одежды, что в целом изменило технологию пошива одежды и методы работы портных. В этот период сформировались различные региональные костюмные комплексы: южный (Рашт, Гиссар, Куляб), горный: Припамирье, Бадахшан, северный (Согдийская область). На формирование костюмных комплексов оказали воздействие бухарский, самаркандский и худжандско-ферганский тип одежды и стиль оформления.

В целом, исследование показало, что в рассматриваемый период туникообразный, кимонообразный и втачной крои стали основой для создания мастерами-портными различных комплексов одежды таджиков.

Национальная одежда таджиков сохранила свои основные отличительные черты, свою самобытность до настоящего времени. Соответственно, сохранились и продолжают развиваться основные сложившиеся традиции портновского дела.

Большое внимание возрождению традиций национальной одежды уделяется в новых условиях развития суверенного Таджикистана. В таджикском

обществе осознают, что в народной одежде отражаются специфические черты его материальной культуры. С целью популяризации национальной одежды в Таджикистане ежегодно проводится ряд фестивалей народной одежды и традиционных тканей. Например, осенью 2015 года такие фестивали состоялись в худжандском дворце Арбоб (областной фестиваль атласа и адраса в октябре) и в городе Душанбе (республиканский фестиваль народной одежды, 7 ноября). Посетив культурное мероприятие в Худжанде, Президент Таджикистана Эмомали Рахмон высоко оценил творчество искусных мастериц и напутствовал их на возрождение национальных традиций, подготовку учеников и расширение пропаганды таджикской одежды.

На развитие портновских традиций в крое, типов и стилей оформления национальной одежды направлены также систематически проводимые в республике различные форумы, показы моделей одежды, научные семинары и конференции. Так, в столичном Душанбе в 2008 году был проведен показ современной моды в рамках III Форума творческой и научной интеллигенции государств - участников Содружества Независимых Государств. Он прошел под девизом «Через диалог культур и толерантность – к духовному взаимообогащению и прогрессу народов Содружества». В мероприятиях форума участвовали представители культуры, науки и образования, профильных структур, ведомств и организаций государств - участников СНГ. Эффективное взаимодействие между творческими союзами стран Содружества способствовало развитию швейной промышленности и моды в соответствии с современными направлениями воспитания высокого эстетического вкуса у молодого поколения.

Существенное воздействие на формирование имиджа молодых таджикских дизайнеров, создание новых видов национального костюма в синтезе с европейскими нормами и использованием традиционных форм и оформления оказывает реализация международных грантовых проектов. В частности, привлечению внимания молодых дизайнеров и общественности к эстетике

костюма, облику населения Таджикистана XXI века были посвящены мероприятия, организованные в рамках международного проекта «Современный мир таджикского костюма» (2009-2010 годы). Тренинги и мастер-классы, направленные на повышение квалификации нового поколения дизайнеров с учетом мировых тенденций моды, маркетинговых исследований по выявлению эстетических потребностей населения в современной одежде, проводили известные отечественные и зарубежные специалисты в области дизайна и конструирования одежды, технологии швейного производства.

После обретения Таджикистаном государственной независимости в республике возрождается золотошвейное производство, национальная вышивка, абровое ткачество и другие традиционные сферы прикладного искусства. Министерство культуры Таджикистана предложило на рассмотрение ЮНЕСКО вышивку «Чакан» для внесения в список нематериального культурного наследия человечества. Эта самобытная техника издревле используется таджиками для украшения женских платьев и разнообразных предметов быта (настенных ковров, покрывал и т.п.) и, несомненно, заслуживает включения в число выдающихся культурных достижений мировой цивилизации.

Повышение статуса национальной одежды является главной целью Фестиваля национальной одежды «Улыбка красоты» и Конкурса «Возродим домашние ремесла женщин и девушек». Они проводятся под эгидой Государственного комитета по делам женщин и семьи при Правительстве Республики Таджикистан. Их организаторы преследуют целью повышение уровня национальных ценностей, возрождение традиционных национальных ремесел и пропаганду национальной одежды. Эти мероприятия направлены, кроме того, на решение проблемы занятости женщин. Предусматривается создание артелей и цехов, предприятий швейной промышленности по производству национальной одежды с использованием современных технологий.

Вопросы эволюции фасонов и приемов кроя одежды таджиков составляют тематику вузовских международных и республиканских научных конференций, семинаров и симпозиумов. Например, в рамках Республиканской научно-практической конференции «Развитие национальной одежды в период независимости Таджикистана» (Худжандский политехнический институт, 2015) был проведен обмен мнениями по широкому кругу проблем в области национальной одежды. В докладах и выступлениях было указано на многообразии сформировавшихся комплексов одежды, традиции кроя, техник их изготовления и использования различных тканей. В резолюции конференции в контексте направлений развития национальной одежды было отмечено, что сформировавшиеся в прошлом исторические нормы в одежде не всегда соответствуют требованиям современного общества. Демонстрация новых моделей национальной одежды современного покроя показала, что молодые дизайнеры в своем творчестве синтезируют достижения европейской моды с национальными традициями в одежде.

Таджикские специалисты по дизайну, студенты-модельеры проходят подготовку по «Креативному конструированию и дизайну одежды». Показы моды, в частности Dushanbe Fashion Week (2015 г.), становятся своеобразным трамплином для молодых дизайнеров, которые стараются привлечь внимание к новым направлениям в таджикской культуре одежды. Современные таджикские дизайнеры Мавлюда Хамраева, Равшана Шералиева, Умед Кучкалиев, Мукаррама Каюмова, Хуршед Сатторов, Нафиса Имранова, Салимабану Каримова, Мукарамма Акбарова, Макнуна Ниязова и др. активно вносят в костюм традиционные и современные элементы оформления.

СПИСОК ИСПОЛЬЗОВАННОЙ ЛИТЕРАТУРЫ

Источники и словари:

Бабур З. Бабурнаме / Пер. М. Салье. Под ред. М. Шевердина. – Ташкент: Госиздат, 1948. – 231 с.

Байхаки Абул-л-Фазл. История Масуда (1030-1041) / Перевод, предисловие и примечания А.К. Арендса. – М.: Наука, 1969. - 1007 с.

Бекчурин М.С. Наши завоевания в 1866 г. в Средней Азии // ЗООИРГО. - Вып.2. – СПб.,1871.- С. 201-238.

Будаков Л.З. Сравнительный словарь турецко-татарских наречий. - Т. 2. - СПб.,1871. - 415 с.

Вамбери Г. Путешествие по Средней Азии. – СПб., 1865.– 369 с.

Васифи Зайн ад-Дин. Бадаи' ал-вакаи' / Критич. текст, введение и указатели А.Н. Болдырева. - М.: Изд-во вост. лит., 1961. - 553 с.

Гейер И.И. Путеводитель по Туркестану. - Ташкент, 1901. – 255 с.

Гребенкин А.Д. Заметки о Когистане // Материалы для статистики Туркестанского края. - 1873. – Т. 2. –С. 60-88;

Гребенкин А. Ремесленная деятельность таджиков Зеравшанского округа // Материалы для статистики Туркестанского края. - Вып.2. – СПб,1873.- С. 511-513.

Гребенкин А.Д. Таджики // Русский Туркестан: Сборник, изданный по поводу Политехнической выставки. – Вып. 2. Статьи по этнографии, технике, сельскому хозяйству и естественной истории. – М.: 1872. – С. 1-50.

Дженкинсон А. Путешествие в Среднюю Азию в 1558-60 гг. // Английские путешественники в Московском государстве в XVI в. - М.: Объединение государственных книжно-журнальных издательств, 1938. – С. 175-197.

Джами Абдурахмон. Сочинения: В 8 т. - Т. 1: Первый диван «Фатихат-уш-шубаб» (на тадж. яз.). - Душанбе: Ирфон, 1986. - 560 с.

Дониш А. Путешествие из Бухары в Петербург. – Душанбе: Таджгосиздат, 1960. – 300 с.

Дониш А. История Мангитской династии. - Душанбе: Дониш, 1967.- 143 с.

Ефремов Ф. Десятилетнее странствие / Под ред. Э. Мурзаева. - М.: 1952. - 88 с.

Григорьев В.В. О некоторых событиях в Бухаре, Коканде и Кашгаре. Записки Мирзы Шемса Бухари. – Кн. 1. – Казань: Изд. унив. типогр., 1861. - 163 с.

Записка о значении Бухарского ханства для России и о необходимости принятия решительных мер для прочного водворения нашего влияния в Средней Азии. - СПб., 1867. - С. 23-38.

Записка П.И. Демезона // Записки о Бухарском ханстве: Отчеты П.И. Демезона и И.В. Виткевича. - М., 1983. - С. 73-83.

Зафар-нома-йи Хусрави / Подг. факсим. текста, введения, указателей и аннот. оглавление И. Рахматова. - Душанбе: Дониш, 1989.- 54 с. (кириллица, на тадж. яз.) + 310 с. (факсимильный текст).

Камоли Худжанди. Диван (на тадж. яз.). – Худжанд: ООО «Андеша», 2011. - 631 с.

Книга Марко Поло. – М.: Гос. изд. геогр. лит-ры, 1955. – 376 с., ил.

Конев Ф. Хождение купца Федора Котова в Персию. - М.:1958. - 112 с.

Кушакевич А.А. Сведения о Ходжентском уезде // ЗИРГО (по общей географии). - Т.4. - СПб., 1871. - С. 173-267.

Мейендорф Е.К. Путешествие из Оренбурга в Бухару. - М.: Наука, 1975. - 182 с.

Миддендорф А.ф. Очерки Ферганской долины / Перевод с нем. В.И. Ковалевского. - СПб, 1882. - 520 с.

Мирза Мухаммад Хайдар. Та'рих-и Рашиди / Введение, перевод с персидского А. Урунбаева, Р. П. Джалиловой, Л. М. Епифановой. -Ташкент: Фан, 1996. – 430 с.

Мухаммедхусейн Бурхон. Бурхони коте' («Веское доказательство»). Словарь.– Душанбе: Адиб, 1993, 2004. – Т. 1. – 416 с.; Т. 2. – 424 с.

Мухаммед Гиясуддин. Гияс ул-лугот («Словарь Гияса»). Душанбе: Адиб, 1987-1989. – Т. 1. - 480 с.; Т. 2. – 418 с.; Т. 3 – 304 с.

Небольсин П.П. Очерки торговли России со странами Средней Азии: Хивой, Бухарой и Кокандом (со стороны Оренбургской линии). - СПб, 1856. - 375 с.

Персидско-русский словарь / Под ред. Ю.А. Рубинчик. - М.: Советская энциклопедия, 1970. – Т. 1. - 783 с.; Т. 2. - 848 с.

Путешествие в Восточные страны ПIANO Карпини и Вильома Рубрука. - М.: Изд. географической литературы, 1957. – 270 с.

Путешествия по Востоку в эпоху Екатерины II. – М.: Школа-Пресс, 1995. – 336 с.

Рисола-и хайёти («Трактат портных») / Рукопись из фондов Ин-та востоковедения АН Республики Узбекистан им. А. Бируни. - Инв. № 5321.

Рисоля сартовских ремесленников. Исследование преданий мусульманских цехов / Собрал и перевел М. Гаврилов. - Ташкент: Тип. при канц. ген.-губернат., 1912. - 59 с.

Рюи Гонзалеса де Клавихо. Дневник путешествия в Самарканд ко двору Тимура (1403-1406 гг.). - М.: Наука, 1990. - 216 с.

Фазлаллах ибн Рузбихан Исфохани. Записки бухарского гостя. - М.: Восточная литература, 1976.-106 с.

Саади Ширази. Гулистан // Энциклопедия персидско-таджикской прозы.- Алмаата: ИП «ДАР», 2007. - С. 149.

Сироджуддин Алихон Орзу. Чароги хидоят («Светильник руководства») / Подготовка текста с предисловием, пояснениями, указателем и словарем Амона Нурова. – Душанбе: Ирфон, 1992.- 288 с.

Словарь таджикского языка (с X до начала XX века). В 2 т. – М.: Советская энциклопедия, 1969. - Т. 1. - 951 с.; Т. 2. – 952 с.

Туркестанский альбом. Часть этнографическая. 1871-1872. – Ташкент, Изд. Туркестанского генерал-губернатора, 1872. - 70 с.

Хакимхан, Мухаммар. Избранная история. Под редакцией И. Кавохара и К. Хонадо. Т.2. - Токио, 2006. – 716 с.

Ханыков Н.В. Описание Бухарского ханства. - СПб., 1843.- 300 с.

Хафиз-и Таныш ибн Мир Мухаммад Бухари. Шараф-нама-йи Шахи («Книга шахской славы»). В 2-х т. / Факсимиле рукописи. Пер. с перс., введ., прим. и указ. М.А. Салахетдиновой. - М.: Наука, 1983, 1989. - Т.1. - 298 с.; Т. 2. - 296 с.

Шишов А.Таджики (Этнографические исследования). – Алматы, 2006. - 392 с.

Шохахмед Абдуджаббор. Словарь поэзии Камола Худжанди (на тадж. яз.). – Душанбе: Пайванд, 1996. – 648 с.

Книги и монографии

Абдуллаев Т.А., Хасанова С.Н. Одежда узбеков (XIX - начало XX вв.). - Ташкент, 1978. - 115 с.

Андреев М.С. Таджики долины Хуф. - Сталинабад: Изд-во АН Тадж-ССР, 1953. - Вып.1. - 250 с.; Вып. 2. - 521 с.

Антипина Е.И. Особенности материальной культуры и прикладного искусства южных киргизов. - Фрунзе: Изд. АН КиргССР, 1962. - 288 с.

Ашрафи М.М. Персидско-таджикская поэзия в миниатюрах XIV-XVII вв.: Из собраний СССР – Душанбе: Ирфон, 1974.- 125 с.

Ашрафи М.М. Бехзод и развитие бухарской школы миниатюры XVI в. – Душанбе: Ирфон, 1987. - 240 с.

Ашрафи М.М. Средневековой костюм таджиков XIV-XVII веков (по данным миниатюры). - Душанбе: 2002. - 64 с.

Ашрафи М.М. Таджикская миниатюра. Бухарская школа XVI-XVII веков. – Душанбе: 2011. - 143с.

Бартольд В.В. Сочинения: В 9 т. – М.: 1963. – Т. 1. Туркестан в эпоху монгольского нашествия. – 760 с.; Т. 2, ч. 1. Общие работы по истории Средней Азии. – 1020 с.; Т. 2, ч. 2. Работы по отдельным проблемам Средней Азии. – 655 с.; Т. 3. Работы по исторической географии. – 711 с.; Т. 4. Работы по археологии, нумизматике, эпиграфике и этнографии. – 495 с.; Т. 5. Работа по истории и филологии тюркских и монгольских народов. – 757 с.; Т. 6. Работа по истории ислама и арабского халифата. – 784 с.; Т. 7. Работы по исторической географии и истории Ирана. – 663 с.; Т. 8. Работы по источниковедению. – 723 с.; Т. 9. Работы по истории востоковедения – 966 с.

Бартольд В.В. Улугбек и его время. – Петроград: 1918. – 160 с., прил.

Бободжанова Н.И. Конструирование одежды. – Худжанд: 2007, 2008. - Ч.1. - 215 с.; Ч.2. - 180 с.

Бободжанова Н.И., Хакимова Н. Традиционный костюм и покрой одежды Худжанда XIX-XX веков. – Худжанд: 2011.- 103 с.

Бободжанова Н.И., Хакимова Н. Традиционный костюм и покрой одежды Худжанда XIX-XX веков (второе издание). – Худжанд: 2012.- 106 с.

Веймарн Б. И. Искусства арабских стран и Ирана VII- XVII веков. – М.: Искусство, 1974. – 187 с., илл.

Восточная миниатюра в собрании Института востоковедения имени Абу Райхон Беруни Академии наук УзССР. – Ташкент: Издательство литературы и искусства имени Гафура Гуляма, 1980. - 324 с.

Гафуров Б. Г. Таджики: древнейшая, древняя и средневековая история. – М.: Наука, 1972. - 664 с.

Греков Б.Д., Якубовский А.А. Золотая Орда и ее падение. – М.: Изд-во АН СССР, 1950. – 478 с.

Додхудоева Л. Н. Поэмы Низами в средневековой миниатюрной живописи. – М.: 1985. – 308 с. с илл.

Ершов Н.Н. Широкова З.А. Альбом одежды таджиков / Отв. ред. А.К. Писарчик. – Душанбе: 1969. - 34 с., 47 л. илл.

Иранская миниатюра XV–XVI веков. – СПб.: Аврора, 1973 (16 открыток).

Исмаилова С. История Бухарского эмирата (втор.пол XVIII – сер. XIX вв.). – Худжанд: Нури маърифат, 2005.– С. 118-120.

История таджикского народа / Отв. ред. Р.М. Масов. – Душанбе: 1998-2013. - Т. 1: Древнейшая и древняя история. - 1998. – 752 с.; Т. 2: Эпоха формирования таджикского народа. – 1999. – 792 с.; Т. 3: Период развития феодального общества. – 2013. – 580 с.; Т. 4. Новая история; Т. 5: Новейшая история (1917-1941 гг.). – 2004. - 752 с.; Т. 6: Новейшая история (1941-2010 г.). – 2011. - 688 с. – (АН Респ. Таджикистан. Ин-т истории, археологии и этнографии им. А. Дониша).

Каптерева Т.П. Художественные особенности средневековой миниатюры Ирана, Азербайджана и Средней Азии//Вестник истории мировой культуры. – 1959. - № 2. (14). – С.75–86.

Майтдинова Г.М. История таджикского костюма. – Душанбе, 2004. - Т. 1. Генезис костюма таджиков: древность и раннее средневековье. – 280 с.; Т. 2. Средневековый и традиционный костюм. – 254 с.

Майтдинова Г.М. Костюм раннесредневекового Тохаристана: история и связи. – Душанбе: Дониш, 1992. – 174 с. с илл.

Мерцалова М.Н. История костюма. – М.:1972.– 200 с.

Маслова Г.С. Народная одежда в восточнославянских традиционных обычаях и обрядах XIX - начала XX в. – М.,1984. – 216 с.

Материальная культура таджиков верховьев Зеравшана. - Душанбе: Дониш 1973. - 64 с.

Миниатюры к «Бабур-наме» / Сост. и автор предисловия Хамид Сулейман. - Ташкент: Фан, 1970.- 160 с.

Миниатюры к поэмам Алишера Навои / Сост. Хамид Сулейман. – Ташкент: Изд. ЦК КП Узбекистана, 1981. - 36 с.

Миниатюры к произведениям Алишера Навои XV-XIX веков: Альбом. –Ташкент: Фан, 1982. – 36 с.

Мирбабаев А.К. Историческое наследие Худжанда.– Душанбе: Ирфон, 1995.-159 с.

Мирбабаев А.К. Мадраса Таджикистана. – Душанбе: Мерос, 1994. - 125 с.

Мухтаров А., Рахматуллоев А. История таджикского народа (на тадж. яз.). – Т. 1. – М.: ООО Интрансдорнаука, 2002. – 384 с.

Назаров Ф. Записки о некоторых народах в землях средней части Азии.– М.: 1968. -80 с.

Наливкин В., Наливкина М. Очерк быта женщины туземного оседлого населения Ферганы. - Казань, 1886. – 245 с.

Неменова Р.Л. Таджики Варзоба. – Душанбе: Дониш, 1998. – 252 с.

Павлова С.В. Конструирование одежды. - Улан-Удэ, 2005. - С. 16-17.

Пармон Ф.М. Композиция костюма. – М.: Легпромбытиздат, 1985.- С. 26.

Пугаченков Г.А., Ремпель Л.И. Очерки искусства Средней Азии: Древность и средневековье. – М., 1982. – 256 с.

Пугаченкова Г.А., Ремпель Л.И. История искусств Узбекистана с древнейших времен до середины девятнадцатого века. - М.: Искусство, 1965. - 687 с.

Пугаченкова Г.А., Галеркина О. Миниатюры Средней Азии. - М.: Изобразительное искусство, 1979. - 208 с.

Писарчик А.К. Материалы к истории одежды таджиков Нурата.- Душанбе: Дониш, 1979. - С.113-122.

Писарчик А.К. Одежда таджиков Нурата. – Душанбе: Сапфир, 2003.- 184с.

Рахимова З.И. Бухарский костюм XVI – XVII вв. на миниатюрах Мовароуннахра // Санъат. – Ташкент: 2003. - № 4.- С. 15-20.

Рахимова З.И. Костюм Бухары и Самарканда XVI-XVII веков. По данным средневековой миниатюрной живописи. – Ташкент, 2005. 140 с., илл.

Рахимова З.И. Народная одежда на миниатюрах Мовароуннахра XVI–XVII вв. // Эстетические закономерности и конкретные особенности историко-художественного процесса. – Ташкент: 1984. - С. 100-110.

Рахимова З.И. Среднеазиатский женский костюм на миниатюрах Мовароуннахра XVI–XVII вв. // Культура Среднего Востока. Изобразительное и прикладное искусство. – Ташкент: 1990. - С. 135-164.

Рахимов Р.Р. «Мужские дома» в традиционной культуре таджиков.– Ленинград: «Наука» Ленинградское отделение, 1990.-156 с.

Садыкова Н. Национальная одежда узбеков Ташкента и Ферганы XIX – XX вв. – Ташкент, 2006.- 156 с.

Сухарева О.А. Позднефеодальный город Бухара конца XIX – начала XX в. Ремесленная промышленность. Ч. 2.–Ташкент: АН Уз. ССР, 1962.- 225с.

Сухарева О.А. История среднеазиатского костюма. Самарканд (2-ая половина XIX – начало XX в.).– М.: Наука, 1982. - 142 с.

Сычев А.П., Сычев В.Л. Китайский костюм. Символика, история, трактовка в искусстве и литературе. - М., 1975. – 197 с.

Традиционная одежда и украшения Худжанда (XIX-XX век).– Худжанд: Меркурий, 2004. - 94 с.

Турсунова Г.Н. История возникновения и развития капиталистической мануфактуры Средней Азии. - Душанбе: Ирфон, 2009. - 216 с.

Турсунов Н.О. Из истории городского ремесла Северного Таджикистана (ткацкие промыслы Ходжента и его пригородов в конце XIX - начале XX вв.). - Душанбе: Дониш, 1974. - 195 с.

Турсунов Н.О. Развитие городских и сельских поселений Северного Таджикистана в XVIII – начале XX вв. – Душанбе: Ирфон, 1991. - 544с.

Фирдавси А. Шахнаме: В 9 т. – Душанбе: Ирфон, 1965-1966.

Фирдоуси А. Шахнаме. - Библиотека всемирной литературы. - Серия 1, т. 24. Литература Древнего Востока, Античного мира, Средних веков, Возрождения, XVII и XVIII веков. – М.: Художественная литература, 1972. – 792 с.

Фирдоуси А. Шахнаме. - Т.3. От сказания о битве Рустема с хаканом Чина до царствования Лохраспа. - М.: Наука, 1965. - 593 с.

Фирдоуси А. Шахнаме. - Т. 6. От начала царствования Йездгерда, сына Бахрама Гура, до конца книги. - М.: Наука, 1998. – 664 с.

Холики А. К истории культуры и этнографии таджиков X-XIII веков (по данным письменных источников). – Худжанд: 2000. - 184 с.

Широкова З.А. Таджикиский костюм конца XIX – XX вв. – Душанбе: Дониш, 1993. - 148 с.

Широкова З.А. Традиционная и современная одежда женщин горного Таджикистана.- Душанбе: Дониш, 1976.– 206 с.

Ширшнёва Л.П., Ларкина Л.В. Конструирование одежды (теория и практика). - М.: Форум-Инфра, 2006.- 236 с.

Яценко С.А. Костюм ираноязычных народов древности и методы его историко-культурной реконструкции. Диссер. на соискание ученой степени д-ра ист. наук. - М.: 2002 .- 582 с

Статьи

Айни Л. «Тимуридская» миниатюра и ее специфика // Народы Азии и Африки.– 1971. -№3.- С. 141-143.

Андреев М.С. Поездка летом 1928 г. в Касанский р-н (Север Ферганы) // Известия общества для изучения Таджикистана и иранских народов за пределами. - Ташкент, 1928. - С. 122-125.

Атоева К., Хакимов Н. Традиционный костюм и украшения из краеведческого музея Согдийской области // Традиционный костюм и украшения Худжанда (XIX-XX вв.). - Худжанд: 2004. – С. 39-73.

Бабаева Н., Бахтоваршева Л. Саван // Костюм народов Средней Азии. - М.: Наука, 1979. – С. 127-132.

Бахтоваршоева Л. Ткани кустарного производства в Припамирье в XIX–XX века (Материалы к историко–этнографическому атласу народов Средней Азии и Казахстана) // Советская этнография. – М., 1973. - № 3. - С. 110-118.

Бикжанова М. А. Мурсак – старинная верхняя одежда узбечек Ташкента // Труды АН ТаджССР. – Душанбе: 1960. – Т. 120. – С. 47-53.

Бикижанова М.А. Одежда узбечек Ташкента XIX - начала XX в.// Костюм народов Средней Азии. Историко-этнографические очерки. М.: Наука, 1979. – С. 136-137.

Бободжанова Н.И. Традиционный покрой и инновации в одежде таджиков XIX-XX веков // Очерки истории и теории культуры таджикского народа. – Душанбе: 2009. - С. 328- 340.

Бободжанова Н.И. Военный костюм таджиков эпохи древности и средневековья // Очерки истории и теории культуры таджикского народа. – Душанбе, 2010. - С. 401- 412.

Бободжанова Н.И. Покрой традиционной одежды таджиков XIV-XVIII веков // Ученые записки Худжандского государственного университета име-

ни акад. Б. Гафурова: Гуманитарные науки. – Худжанд: 2010. - №. 12. - С. 135-148.

Бободжанова Н.И. Покрой женских платьев Худжанда XIX-XX веков (традиции и инновации) // Ученые записки Худжандского государственного университета имени академика Б. Гафурова: гуманитарные науки. №3 (27).- Худжанд: 2011. – С. 143-152.

Бободжанова Н.И. Методология и анализ покроя традиционной одежды таджиков XV- первой половины XX веков. // Проблемы и пути развития лёгкой промышленности Таджикистана (материалы научно-практической конференции). – Худжанд: 2013. - С.129-133

Бободжанова Н.И. Традиционная одежда таджиков туникообразного покроя (конструктивные параметры) // Проблемы и пути развития лёгкой промышленности Таджикистана (материалы научно-практической конференции).- Худжанд: 2013.- С.152-159.

Болдырев А. Н. Очерки из жизни Гератского общества на рубеже XV-XVI вв. // Государственный Эрмитаж. Труды отдела Востока. - Т. 4. - Ленинград: 1947. - С. 315-422.

Бубнова О.Б. Элементы костюма и ткани, бытовавшие у ремесленников XI в.// Международная конференция «Средняя Азия и мировая цивилизация». Тезисы докладов. – Ташкент: 1992. - С. 32-33.

Гаген-Торн Н.И. К методике изучения одежды в этнографии СССР // Советская этнография. 1933, №№ 3-4. – С. 116-129.

Горелик М.В. К этнической идентификации персонажей, изображенных на предметах Амударьинского клада // Художественные памятники и проблемы Востока. - Л.: Искусство, 1985. – С. 38-39.

Горелик М.В. Среднеазиатский мужской костюм на миниатюрах XV-XIX вв. // Костюм народов Средней Азии. – М.: Наука, 1979. - С. 49-70.

Гребенкин А.Д. Таджики // Русский Туркестан. Сборник, изданный по поводу политехнической выставки. Вып. 2. - М.: 1872. С. 1-50.

Долинская В. Миниатюрная живопись Средней Азии. //Звезда Востока. 1958.- №7. – С.152-159.

Дьяконов М. М. Рукопись «Хамсэ» Низами 1431 года и ее значение для истории миниатюрной живописи на Востоке // Тр. Отд. Востока. Т. 3.– Ленинград: 1940. -С. 275 –286.

Ершов Н.Н. Ремесла таджиков Каратегина и Дарваза // Известия АН ТаджССР. Отделение общ. наук. - Душанбе, 1964. - № 1 (36). - С. 33-40.

Ершов Н.Н. Домашние промыслы и ремесла // Таджики Каратегина и Дарваза. - Вып. 1. –Душанбе: 1966. – С. 195-290, 34 илл.

Каюмова Х.А. Народная метрология и хронология таджиков Каратегина, Дарваза и Западного Памира XIX - начала XX вв. // Автореф... дис. ... канд. ист. наук. - Худжанд, 2009. - С. 9-11.

Лобачёва Н.П. Среднеазиатский костюм раннесредневековой эпохи (по данным стенных росписей) // Костюм народов Средней Азии. - М., 1979. – С. 18-48.

Лобачёва Н.П. О некоторых чертах региональной общности в традиционном костюме народов Средней Азии и Казахстана // Традиционная одежда народов Средней Азии и Казахстана. - М.: 1989. – С. 5-38.

Лобачёва Н.П. Из истории среднеазиатского костюма // Советская этнография. – М., 1984. - № 4. - С. 22-24

Лобачёва Н.П. Народная одежда как источник по этногенезу: К вопросу об этногенетических связях народов Средней Азии и Казахстана // Проблемы этногенеза и этнической истории народов Средней Азии и Казахстана. - М.: 1991. - С. 82-95.

Лобачёва Н.П. К истории среднеазиатского костюма (женские головные накидки-халаты) // Советская этнография. – М., 1965. - №6. - С. 34-49

Лобачёва Н.П. Особенности костюма народов Среднеазиатско-Казахстанского региона // Среднеазиатский этнографический сборник. – М.: Наука, 2001. - Вып. IV. - С.70-88.

Люшкевич Ф.Д. Одежда таджикского населения Бухарского оазиса в первой половине XX в. // Сборник Музея антропологии и этнографии. – Ленинград, 1978. - Т. 34. Материальная культура и хозяйство народов Кавказа, Средней Азии и Казахстана. - С. 123-144.

Люшкевич Ф.Д. Одежда этнических групп населения Бухарского оазиса и прилегающих к нему районов. Первая половина XX в. (опыт сравнительной характеристики) // Традиционная одежда народов Средней Азии и Казахстана. – М.: 1989. – С. 107-138.

Майтдинова Г.М. Отражение в женских костюмах Тохаристана и Согда культурных взаимосвязей раннего средневековья // История материальной культуры Узбекистана. - Вып. 21. - Ташкент: Фан, 1987. - С. 114-132.

Мардонова А. Обычай и обряды детского цикла у таджиков верховьев Зеравшана в прошлом и настоящем // Советская этнография. – М.: 1984. - № 3. - С.120-128.

Мардонова А. Традиционная обрядность детского цикла в таджикской семье (по материалам верховьев Зеравшана, Файзабада и Гиссара) // Материалы конф. молодых ученых Таджикистана, посвящ. 100-летию С. Айни (обществ. науки). – Душанбе, 1980.- С. 60-66.

Мардонова А. Свадебное торжество у таджиков Файзабада // История и этнография народов Средней Азии (сборник статей). – Душанбе: Дониш, 1981. – С. 106-122.

Мукминова Р.Б. Костюм народов Средней Азии по письменным источникам XVI века // Костюм народов Средней Азии. – М.: Наука, 1979. – С.70-77.

Немцева Н.Б. К истории тканей и одежды населения Средней Азии XV в. // Из истории искусства Великого города. - Ташкент: Изд-во литературы и искусства, 1972. – С. 243-251.

Пещерева Е.М. Домашняя и семейная жизнь // Культура и быт таджикского колхозного крестьянства. Труды Ин-та этнографии АН СССР. – Т. 24. - М.:Л., 1954..

Пещерева Е.М. Ягнобские этнографические материалы. – Душанбе: Дониш, 1976.

Писарчик А.К. Материалы к истории одежды таджиков Нурата. Старинные женские платья и головные уборы // Костюм народов Средней Азии. - М.: 1979. – С. 113-122.

Прыткова Н. Ф. Типы верхней одежды //«Краткие сообщения Ин-та этнографии АН СССР». Вып. 15. - М., 1952. -

Пугаченкова Г.А К истории костюма Средней Азии и Ирана XV первой половины XVI в. по данным миниатюр // Труды Среднеазиатского государственного университета. - Вып. XXXI. – Ташкент: 1956. – С. 44-52.

Пугаченкова Г.А.К истории паранджи // Советская этнография. – М., 1952. - № 3. - С. 191-195.

Равдоникас Т.Д. Одна из функций стеганой одежды народов Средней Азии // Сборник музея антропологии и этнографии XXXIV. Материальная культура и хозяйство народов Кавказа, Средней Азии и Казахстана. - Ленинград: Наука, 1978. - С. 175-181.

Рассудова Р.Я. К истории одежды оседлого населения Ферганского, Ташкентского и Зерафшанского регионов // Сборник музея антропологии и этнографии. - Ленинград, 1978. – Т. 34. Материальная культура и хозяйство народов Кавказа, Средней Азии и Казахстана. - С. 154-174.

Рассудова Р.Я. Материалы по одежде таджиков верховьев Зеравшана (по коллекциям и записям А.Л. Троицкой и Г.Г. Гульбина, 1926-1927 гг.) // Сборник музея антропологии и этнографии. – Ленинград: 1970. – Т. 26. – С. 16-51.

Рассудова Р.Я. Сравнительная характеристика мужской одежды населения Ферганско-Ташкентского региона (XIX-XX вв.) // Традиционная одежда народов Средней Азии и Казахстана. – М.: 1989. – С. 139-156 и др.

Русяйкина С.П. Народная одежда таджиков Гармской области // Среднеазиатский этнографический сборник. – М.: 1959. – С. 154-160.

Старостина О.В. Некоторые аспекты бытования пояса в традиционном костюме таджиков // Мода и дизайн: исторический опыт – новые технологии. Материалы международной научной конференции. СПб., 2012. –С. 472-475.

Старостина О.В. Некоторые особенности женской ритуальной одежды таджиков // Лавровский сборник. Материалы 36 и 37-х Среднеазиатско-Кавказских чтений 2012-2013 гг. – СПб., 2013. – С. 297-301.

Старостина О.В. Символика традиционной свадебной одежды таджиков // Лавровские (Кавказско-Среднеазиатские) чтения. Краткое содержание докладов. – СПб., 2003. – С. 51-52.

Старостина О.В. Традиционный женский костюм равнинных таджиков (конец XIX - начало XX в.) // Таджики: история, культура, общество. – СПб.: Музей антропологии и этнографии РАН, 2014. – С. 366-402.

Сухарева О.А. Мать и ребенок у таджиков // Иран. - Т.3. – Ленинград: Изд-во АН СССР, 1929. – С. 107-154.

Сухарева О.А. К вопросу о генезисе профессиональных культов у таджиков и узбеков // Труды Академии наук Таджикской ССР. – Т. 120. Сборник памяти М.С. Андреева. – Сталинабад: 1960. – С. 195-207.

Сухарева О.А. Вопросы изучения костюма народов Средней Азии // Костюм народов Средней Азии. Историко-этнографические очерки. – М.: Наука, 1979. – С. 3-13.

Сухарева О.А. Опыт анализа кроев традиционной «туникообразной» среднеазиатской одежды в плане их истории и эволюции // Костюм народов Средней Азии. – М.: Наука, 1979. - С. 77-102.

Сычев Л.В. Из истории плечевой одежды народов Центральной и Восточной Азии (К проблеме классификации) // Советская этнография. – М.: 1977. - № 3. - С. 31-46.

Троицкая А.Л. Рождение и первые годы жизни ребенка у таджиков долины Зеравшана // Советская этнография. -1935. - № 6. - С. 135.

Хакимова Н. Абрывые ткани таджиков XX столетия (история и технология)//Очерки истории и теории культуры таджикского народа.-Душанбе, 2010. - С. 413-430.

Хакимова Н. Абрывые ткани таджиков (конец XIX-XX столетие) //Очерки истории и теории культуры таджикского народа.- Душанбе: 2006. – С.303- 312

Хакимова Н. Атласы Худжанда // Худжандский атлас: история и современность.- Худжанд: 2007.-С.15 - 23.

Хакимова Н. Карбос (карпос, катон) // Книга знаний Саманидов (на тадж. яз.). - Т. 1. – Худжанд: Нури ма’рифат, 2008. - С. 407-411.

Хакимова Н.А. Музей в системе социально-досуговых учреждений// Модели социально-досуговых учреждений.– Худжанд: 2005. – С.74-78.

Хакимов Н.Г. Предисловие // Традиционный костюм и покрой одежды Худжанда XIX-XX веков. / Н.И. Бободжанова, Н.А. Хакимова. –Худжанд: 2011. – С. 4-7.

Хакимова Н. Словарь традиционных терминов//Традиционная одежда и украшения Худжанда (XIX-XX век).– Худжанд: 2004.–С. 74-86.

Хакимов Н.Г., Хакимова Н.А. Традиционный костюм и украшения Худжанда (XIX-XX века) // Традиционный костюм и украшения Худжанда (XIX-XX вв.). – Худжанд: 2004. - С. 5-30.

Хакимова Н.А. Традиционный костюм Худжанда (XIX-XX век) // Народная культура: состояние, проблемы и перспективы. – Душанбе: Эчод, 2005.– С. 44-65.

Хамиджанова А. Х. Материальная культура матчинцев до и после переселения на вновь орошенные земли / А. Х. Хамиджанова. – Душанбе: Дониш, 1974. – 180 с.

Хамиджанова М.А. Туи хатна - обрезание у таджиков верхнего Зарафшана // История и этнография народов Средней Азии.- Душанбе: Дониш, 1981. - С. 90-105.

Хакимова Н. Худжандская школа шелкоткачества: Некоторые аспекты исторического формирования // Ученые записки Худжандского государственного университета имени акад. Б. Гафурова: Гуман. науки. - № 1 (14). – Худжанд: 2007. - С. 112-131.

Широкова З.А. Таджикский костюм конца XIX – XX вв. – Душанбе: 1993. - 147 с.

Широкова З.А. Традиционный костюм жениха у горных таджиков// Костюм народов Средней Азии. - М.: 1979.– С. 123-127.

Широкова З.А. Туникообразное платье таджичек горного Таджикистана. СЭ, 1973, №5.

Шовалиева М. Современная одежда новорожденного в долине Зеравшана // Наследие предков. - Душанбе. 2011. - С. 117-121.

Чулошников А. Торговля с Московским государством и международное положение Средней Азии в XV-XVII вв.//Труды историко-археографического института и института востоковедения. Материалы по истории народов СССР. Вып. 3. Материалы по истории Узбекской, Таджикской и Туркменской ССР. Часть I. – Ленинград: Издательство Академии наук СССР, 1932. – С. 61-88.

Яценко С.А. Характерные черты кушанского мужского костюма II-III вв. н.э. // Тез. докладов междунаучного симпозиума «Древний Амударья: проблемы истории и культуры Средней Амударьи» (Чарджев, 1-3 октября 1993 г.). – Чарджев: 1993. – С. 42-44.

Авторефераты диссертаций

Иброхимов М.Ф. История текстильного производства таджиков: Автореф. дис. ... д-ра ист. наук. – Душанбе: 2013. – 40 с.

Каюмова Х. А. Народная метрология и хронология таджиков Каратегина, Дарваза и Западного Памира XIX - начала XX вв.: Автореф. дис. ... канд. ист. наук. – Худжанд: 2009. - 25 с.

Майтдинова Гузель. Генезис костюма таджиков: древность и раннее средневековье. Автореф. дис. ... д-ра ист. наук. – Душанбе: 1997. – 50 с.

Муриддинов С.Р. Изучение истории изобразительного искусства таджикского народа (досоветский период): Автореф. дис. ... д-ра ист. наук. – Душанбе: 2003. – 48 с.

Хамиджанова М.А. Материальная культура матчинцев до и после переселения на вновь орошаемые земли: Автореф. дисс. ... канд. ист. наук.- Душанбе: 1965.- 24 с.

Литература на иностранных языках

La peinture per sane. Les tresors de L'Asie. Editions d'Art Albert Skira S.A. Gtneva, 1977. - 191 p.

Goets H. The History of Persian costume // SPA. - V. 3. - Leesn - New-York, 1939. - P. 2239.

Goets H. The History of Persian costume// SPA.V. 3.-Leesn - New-York, 1939.-P. 2239.

The Miniature Paitung and Painters of Persia. India and Turkey from the 8th to the 18 th Centry. Vol.1. - London, 1912. – 189 p. Br. Martin F. R.

Афшор Гулямхусейн Садри. Персидский словарь. – Тегеран: 1387 х. (1956). Т. 1. - 1052 с.; Т. 3. - 3012 с.

Мехросо Гейби. Восемь тысяч лет. История одежды народов Ирана. – Тегеран: Хирманд, 1384 х. – 704 с.

Маони, Ахмад Гуясин. Словарь поэзии Соиба. – Т. 2. – Тегеран: 1365. - С. 561.

Дозу Р.А. Словарь мусульманской одежды («Фарханги албиса»). - Тегеран: 1359. - 433 с.

ПРИЛОЖЕНИЕ 1. СЛОВАРЬ ТРАДИЦИОННЫХ ТЕРМИНОВ ПОКРОЯ ОДЕЖДЫ

Або <i>ابا / ابا</i>	- безрукавный плащ-накидка туникообразного покроя
Андоза – <i>اندازه</i>	- бумажная выкройка
Авракашӣ – <i>اورکشی</i>	- операция по шитью тулупов на лицевую сторону.
Бар, барча, барак – <i>بر</i>	- клин
<i>برچه، برک</i>	
Белбоғ – <i>بیلباغ</i>	- женский поясной платок, кушак
Бузак – <i>بغک</i>	- ворот со стоячим воротником (от “буғӣ кардан” - букв. «душить»)
Гуптича – <i>گپیچه</i>	- верхняя одежда длиной до щиколотки
Фуффа – <i>غفه</i>	- мужской тулуп, изготавливавшийся из кожи ягненка мехом вовнутрь
Гарданӣ – <i>گردنی</i>	- платье с воротником «стойка»
Гардани калак – <i>گردن کاک</i>	- невысокий стоячий воротник
Гилим – <i>گلیم</i>	- халат припамирских народов из белой дмотканой шерсти
Гилим-газ – <i>گلیم-گاز</i>	- линейная мера при шитье одежды и измерении тканей
Гази бофтагӣ – <i>گز بافتگی</i>	- линейная мера при шитье одежды и измерении тканей, равная 166 см
Гиребон – <i>گریبان</i>	- воротник
Гирди гули, тавқ, тарвоза – <i>گرد</i>	- вид ворота мужских рубах с полукруглым вырезом для шеи
<i>گلی، طوق، تروازه</i>	

Гиребони кушодагӣ- گریبان	- открытый вертикальный ворот
شادگی	
Гиребони ростак - گریبان	- прямой ворот
راستک	
Дандона – دندان	- отделка между двумя слоями материи каемкой из зубцов
Дастор – دستار	- чалма
Дудомана, миёнчин, камарак - دودامنه، میانچین، کمرک	- складки на подоле платья шириной в 2-3 см.
Дукитфа – دوکتفه	- платье с горизонтальным воротом и завязками с двух сторон.
Думи фаранҷӣ - دُم فرنجی	- ложные рукава (“хвост” паранджи).
Калтача – کلتچه	- короткий кафтан туникообразного покроя
Камарак - کمرک	- короткий кафтан туникообразного покроя или платье со складками на стане
Камзӯл, камзӯр - کمزول، کم زور	- одежда втачного покроя, жилет
Камзӯлчама – کمزولجام	- зимний стёганый камзол
Камтир-пӯшак - کمپیر-پوشک	- платье с небольшим пришитым воротником
Кастум-нимтана - کسٹم-نیم تن	- жакет с отложным воротником и лацканами
Кафан, такфин, лифофа - کفن،	- полотнище ткани, длина которого соответствует росту умершего
تکفین، لفافه	
Кесма – کسمه	- стоячий воротник
Киста – کسته	- карман
Китфак - کتفک	- горизонтальный вырез для шеи с

Қилоч, қулоч - قلاج ، قلاج	прямым разрезом вдоль левого плеча - мера длины, которая определяется расстоянием между концами пальцев рук, вытянутых в стороны на уровне плеча. Равнялась 165-175 см
Китфакӣ - کتفکی	- ворот в виде широкого полукруглого горизонтального выреза
Котибӣ - کاتبی	- нераспашная куртка с длинными рукавами
Кунгура - کنگره	- фестон для оформления стоячих воротников платьев
Курта - کورته	- платье или рубаха
Куртаи пасқафо - کورته پسفافو	- платье с пришитым воротником
Куртаи бандак - کورته بندک	- платье с завязками
Куртаи гечге - کورته گيجگي	- платье с открытым вертикальным воротом.
Куртаи дудомана - کورته دودامن	- платье со складками на стане
Куртаи камарча - کورته کمرچه	- платье с воротом на завязках
Куртаи муллоӣ - کورته ملایي	- платье, широкое в стане, с горизонтальным разрезом и стоячим воротником
Куртаи пешак, куртаи пешчокак - کورته پیشک، کورته پیشچاکک	- платье с вертикальным разрезом спереди.
Куртаи тошкандча, тошканд-буриш - کورته تاشکندچه ، تاشکند-بريش	- платье ташкентского покроя
Куртаи урусча - کورته اروسچه	- выкроенное платье с отрезной кокеткой до талии

<i>Куртаи чимдор, бурмадор</i> - كُرتِه	- <i>платье со сборками</i>
چِمدا ر، بۇرما دار	
<i>Куртаи охират, калида, куртаи қиёмат</i> - كُرتِه آخرت، كَلِيدِه، -	- <i>мужская или женская похоронная рубаха</i>
كُرتِه قِيَامَت	
<i>Куртаи сагак, куртаи чиллагӣ</i> -	- <i>рубашка для новорожденных</i>
كُرتِه سَگَك، كُرتِه چِنگِی	
<i>Курдӣ</i> - كُردِی	- <i>распашная куртка без рукавов.</i>
<i>Кулица</i> - كُليجِه	- <i>мужская верхняя зимняя одежда в виде куртки из цветного шёлка</i>
<i>Қўқрак-бурма</i> - قوكرَك-بۇرْمِه	- <i>платье выкройного покроя с кокеткой.</i>
<i>Қўклама, қатлама</i> - قوكلْمِه، -	- <i>техника прострочки на подкладке ваты.</i>
قَاتْلْمِه	
<i>Қабо</i> - قَبَا	- <i>распашной халат, надеваемый на пероҳан</i>
<i>Қад</i> - قَاد	- <i>стан</i>
<i>Қазоқӣ</i> - قَزاقِی	- <i>невысокий стоячий воротник</i>
<i>Қазоқӣ-тўғрӣ</i> - قَزاقِی-توغرِی	- <i>стоячий прямой воротник</i>
<i>Қайтарма</i> - قَايتَرْمِه	- <i>отложной шалевый воротник</i>
<i>Кулфак</i> - كُلفَك	- <i>ластовица</i>
<i>Лаблўла</i> - لَابْلَوْلَا	- <i>кант</i>
<i>Лаганда</i> - لَگَنْدَا	- <i>сквозная стёжка.</i>
<i>Лабакӣ</i> - لَابَكِی	- <i>подбивка низа подола полосой в 2 см.</i>
<i>Лозимӣ</i> - لَوزِیمِی	- <i>женская поясная одежда, шаровары</i>
<i>Лифа</i> - لِيْفَا	- <i>верхняя часть шаровар</i>
<i>Лунгӣ</i> - لُونْغِی	- <i>кусок материи для обвёртывания бедер</i>

	<i>покойника</i>
<i>Майда-қавоқ</i> - مَيده - قواق	- мелкая стёжка.
<i>Мағзй</i> - مَغزى	- кант
<i>Мардак</i> - مردك	-деталь треугольной формы, пришиваемая поверх мотни в шароварах
<i>Мембар</i> - ميمبر	- штаны с закруглением на месте мотни из кожи или замши
<i>Мўнисак</i> - مونيسك	-женский распашной халат со сборками на боковинах
<i>Миёнбурма</i> - ميانبرمه	-женский распашной халат со сборками на боковинах
<i>Миёнчин</i> - ميانچين	- выкроенное платье с отрезной кокеткой.
<i>Нимтанаи пешкофта</i> - نيمتنه	- короткий, прямой или зауженный книзу свободный жилет
پيشكافته	
<i>Нимтана</i> - نيمتنه	- обертки для новорожденного
<i>Нифа</i> - نيفه	- верхняя часть шаровар
<i>Ниқоб</i> - نقاب	- лицевое покрывало из тонкой ткани, в тканное из конского волоса белого или чёрного цвета
<i>Нўгай-буриш</i> - نۇغى - بُرش	- покрой платья нового силуэта с новшествами, взятыми у татар
<i>Остин</i> - آستين	- рукав
<i>Остини нобурида</i> - آستين	- нерезанный рукав
نابوریده	
<i>Оринч</i> - آرنج	- линейная мера при шитье одежды и измерении тканей, равная 50 см
<i>Парда</i> - پرده	- прозрачная сетка, покрывало

Пар-пар - پَر-پَر	- оборки
Парпари тўғри - پَرپَر توغرى	- прямые оборки
Парпари тушберагӣ - پَرپَر توشبيراغى	- оборки, похожие на пельмени
Пахтадорчома - پخته دارجامه	- распашной халат туникообразного покроя с ватной прокладкой
Пероҳан - پيراهن	- верхнее платье
Пешиво - پيشوا	- лёгкий распашной халат туникообразного покроя
Пешчокак, пешикушо - پيشچاگگ، پيشكوشا	- ворот в виде вертикального разреза с вырезанным полукругом для шеи
Пиросиц - پيراسيتس	- техника нанесения стежка «вперёд иголку»
Пилта - پلته	- жгутик из ваты
Почома - پاجامه	- женская поясная одежда, шаровары
Поча - پاچه	- детали штанин
Пулакча - پولاكچه	- чёрная или белая шёлковая бахрома с металлическими блестками
Пўстин - پوستين	- крытая меховая шуба
Пўстиндўз, пўстинчӣ - پوستيندوز، پوستينچى	- мастер по пошиву меховой шубы
Пўшиши - پوشش	- прозрачная сетка, покрывало
Ридо - ردا	- безрукавный плащ-накидка
Румча - رومچ	- верхняя одежда выкройного покроя
Рўпўши - روپوش	- прозрачная сетка, покрывало
Саргирак, якта-саргирак -	- специальный халат с головной накидкой

سرگیزک، یکتہ - سرگیزک	- белая полукруглая накидка без рукавов
Саркашак, пардаи сафед - سرکشک، پرده سفید	- белая хлопчатобумажная фабричная ткань
Сан - Сон	- полный комплект традиционного кос тюма
Сарупо - سروپا	- предплечья у платьев
Саркитф - سرکیتف	- очень короткая безрукавка, плотно ох ватывающая грудь.
Синабанд - سینه بند	- верхний срез боковин
Таикаш - تیکش	- безрукавный распашной длинный халат
Тайласон - طیلسان	- потайные петли
Тагтулма - تگتومه	- расстояние от мизинца до большого пальца, мера при пошиве шубы
Тахта - تخت	- жилетка
Тагпӯшӣ - تگپوشی	- боковые клинья
Тирез - تیریز	- ташкентский покрой платья
Тошканд-бурши - تاشکند-بُرش	- поясная одежда.
Тунбон - تنبان	- лёгкий халат без подкладки
Тунук яктаг, якта-ги тунук - تۇك	- широкое платье с подрезным передом на груди
يكتہ - گ تۇك	- кисти
Тутча - توتچه	- широкий, прямой распашной халат с меховой подкладкой
Туф - تۇف	- лёгкая головная накидка без подкладки.
Фараҷӣ - فرجی	
Фарисар - فریسار	

Фаровез – فَرَاويز	- подпола из пестрой ткани
Фўта – فَوْت	- набедренная повязка
Хамдурча - خَمْدورچه	- телогрейка для новорожденных.
Химча - خيمچه	- очень узкая талия
Хирқа - خرقه	- мужской короткий халат с рукавами в виде «крылышек»
Хиштак – خشتک	- мотня в шагу
Чакман - چَكَمَن	- зимний туникообразный шерстяной халат без подкладки
Чакмани румча-бурши - چَكَمَن رومچه-بوريش	- халат румча из фабричного темно-синего или темно-зеленого сукна
Чапон – چَپان	- распахнутой стёганый халат
Чапони дучока - چَپان دوچاکه	- камзолы с двумя швами по бокам (с прямой спинкой)
Чапони сечока - چَپان سهچاکه	- камзол с тремя швами на спине и по бокам, с сильно забранной спинкой.
Чапони панччока - چَپان پنچچاکه	- камзол с тремя швами на заднем стане и по бокам (с узкой спинкой)
Чапончаи чиллагй - چَپانچه چيلگي	- утепленный халатик новорожденного.
Чашимбанд – چشمبند	- прозрачная сетка
Чодар – چادر	- полотнище ткани, длина которого соответствует росту умершего, заворачиваемая поверх похоронной одежды покойника или покойницы
Чапони қайтарма - چَپان	- верхний халат румча с отложным

قيئرمه	воротником типа шальки
Чапони расмӣ - چپان رسمى	- обычный, правильный халат
Чапони тўғрӣ - چپان توغرى	- правильный халат
Чачван, чаимбанд - چچون ، چشمبند	- чёрная волосяная сетка
Чевар - چيور	- мастер-закройщик
Чобук, гулчок - چابك ، گلچاک	- небольшие разрезы внизу халата
Чодар - چادر	- прозрачная сетка покрывало
Чорангушт - چار انگشت	- мера измерения, расстояние от указа- тельного пальца до мизинца
Чор-лилий - چار-لىلى	- мера измерения, равняющаяся четырём положенным рядом пальцам руки
Чуча - چوچه	- сборка
Чубгаз - چوبگاز	- линейная мера при шитье одежды и измерении тканей, расстояние от кон- цов пальцев до середины груди (около 83 см)
Чин, бурма - چين ، برمه	- сборка
Четма - چيتمه	- лёгкий стёганый халат туникообразного покроя.
Чанда - چنده	- халат туникообразного покроя из ста- рой шерстяной ткани (одежда стран- ствующих дервишей)
Чим - چيم	- сборка
Чихак - چيهک	- плетённая тесьма
Чома - چامه	- распашной халат туникообразного покроя.

Чубба – جُبَّة	- верхний халат, один из разновидностей шерстяных халатов хирқа
Шалвор-рагза - شلوار-رغزه	- штаны из шерстяной ткани рагза
Шоха, бар, барча - شاخه، بر، - برچه	- клин
Шоинак, гўшак, синачок, қавзақдор - شايىنک، گوشک، سين--	- вертикальный разрез сбоку выреза на мужской рубахе
چاک، قوزقدار	
Эзор – ايزار	- женская поясная одежда, шаровары
Эзорбанд - ايزار بند	- тесьма для шаровар
Элакча – ايلکچه	- подкладка длиной 10 см на верхней спинке рубахи
Эзори шим - ايزار شيم	- выкроенные верхние штаны
Юрма – يورمه	- тамбурный шов
Як пушти пайванд - يك پشت - پيوند	- расстояние, измеряемое длиной большого пальца от среднего сустава до конца ногтя
Якчока – يكچاکه	- платье с вертикальным вырезом
Яктаг - يكتگ	- лёгкие халаты без подкладки
Яктаги румча-бурши - يكتگ	- халат румча без подкладки
رومچه - بُرش	

ПРИЛОЖЕНИЕ 2. ТАБЛИЦЫ ИЛЛЮСТРАЦИЙ

Таблица 1. Женские платья туникообразного покроя XV-XVIII веков

1.1. Верхнее платье *курта* с отворотами на горловине. Миниатюра из рукописи «Шахнаме» Фирдоуси (фрагмент). Герат, первая половина XV века.

1.2. Нательное платье *курта* с вертикальным воротом. Миниатюра «Оплакивание Хосрава» (фрагмент). Рукопись «Хамсе». Низами. 1481-1482 гг.

1.3. Верхнее платье *пероҳан* с отрезными линиями талии. Миниатюра «Бабур в Герате в доме Султана Хусейна» (фрагмент). Бабурнаме. Конец XV - начало XVI века.

1.4. Нательное платье *курта* с круглым воротом. Миниатюра «Третий сон Зулейхи» (фрагмент). Джамии «Юсуф и Зулейха». Конец XIX - начало XX века. Бухара.

Таблица 2. Женские халаты туникообразного покроя XV-XVIII

веков

2.1. Халат *қабо* с отрезной линией талией. Миниатюра «Лайли с девушками в саду» (фрагмент). «Маджнун ва Лайли» Амир Хусрава Дехлави. Гератский стиль, конец XV – XVI века.

2.2. Халат *қабо* с косым запахом. Миниатюра «Искандар и Нушаба во дворце» (фрагмент). Хамсе Низами. 1433 г. Герат.

2.3. Халат *қабо* с цельным станом. Миниатюра «Сыновья Фаридуна и дочери Йеменского шаха» (фрагмент). Фирдоуси «Шахнаме». Конец XVI - начало XVII века. Художник Мухаммед Мурат Самарканди.

2.4. Распашной халат *чома* с короткими рукавами. Миниатюра «Любовная сцена» (фрагмент). XVI – XVII века.

2.5. Распашной халат *чома* с длинными рукавами. Миниатюра «Свиданье Тахмины с Рустамом» (фрагмент). Шахнаме. Фирдоуси 964 г., /1556-57 гг.

2.6. Распашной халат *чома*. Миниатюра «Бежан и Манижа в шатре» (фрагмент). Шахнаме. Фирдоуси 964 г. /1556-57 гг.

Таблица 3. Женские кафтаны туникообразного покроя XV-XVIII веков

3.1. Женский кафтан *калтача*. Миниатюра «Лайли с девушками в саду» (фрагмент). «Маджнун ва Лайли» Амир Хусрава Дехлави. Гератский стиль, конец XV – XVI века.

3.2. Женский кафтан *калтача*. Миниатюра «Влюбленные» (фрагмент). Абдулла. Саади «Бустан», 1257 г Бухара 70-е годы XVI века.

3.3. Женский кафтан *калтача*. Миниатюра «Бахрам в белом дворце» (фрагмент) в рукописи «Сабаи Сайра». Навои 960 г./1553 г.

3.4. Женский кафтан *калтача*. Миниатюра «Фархад поднимает Ширин с конём» (фрагмент). Коканд, XIX век.

Таблица 4. Женские праздничные халаты *фараҷӣ* туникообразного покроя XV-XVIII веков

4.1. Халат *фараҷӣ*. Миниатюра «Купальщицы» (фрагмент) Бехзада в рукописи «Хамса» Низами 1494-1495гг.

4.2. Халат *фараҷӣ*. «Купальщицы» (фрагмент) Бехзада в рукописи «Хамса» Низами 1494-1495гг.

4.3. Халат *фараҷӣ*. Миниатюра «Юсуф в чудесном саду Зулайхе» (фрагмент). Джамии «Юсуф и Зулейха». Бухара 1550 -е гг.

4.4. Халат *фараҷӣ*. Миниатюра «Фархад перед Ширин» (фрагмент). Герат, конец XV века.

Таблица 5. Женская поясная и головная одежда XV-XVIII веков

5.1. Поясная одежда *эзор*. Миниатюра «Второй сон Зулейхи» (фрагмент). Джамии «Юсуф и Зулейха». Конец XIX - начало XX века. Бухара.

5.2. Поясная одежда *эзор*. Миниатюра «Купающаяся Ширин» (фрагмент). Коканд. XIX век.

5.3. Головной халат *саргирак*. Миниатюра «Отъезд Дувалрани» (фрагмент) Бухара начало XVII века.

5.4. Халат-накидка *фаранҷӣ*. Миниатюра «Нушаба приезжает в лагерь Искандара» (фрагмент). Рукопись «Хамса» Низами 1648 г. Бухара первая половина XVII века.

Таблица 6. Мужские рубахи туникообразного покроя XV-XVIII веков

6.1. Мужская рубаха *курта*. Миниатюра «Харун ар-Рашид и цирюльник» (фрагмент). Герат, конец XV века.

6.2. Верхняя рубаха *пероҳан*. Миниатюра «Маджнун, прикованный к скале». (фрагмент). Рукопись «Хамсе» Низами.

6.3. Нераспашная верхняя рубаха *пероҳан* с центральной застежкой. Миниатюра «В саду» (фрагмент). Табриз, начало XVI века.

6.4. Верхняя мужская рубаха *пероҳан* с отложным воротником. Миниатюра «Раскаяние Хосрава». Герат, конец XV века.

6.5. Верхняя рубаха *пероҳан* с центральной застежкой. Миниатюра «Источник Ходжа Сейран в окрестностях Кабула» (фрагмент). Бабур-наме. Конец XV- начало XVI века.

6.6. Верхняя рубаха *пероҳан* с круглым воротом. Миниатюра «Борбад играет перед Хосравом» (фрагмент). «Шахнаме» Фирдоуси. Конец XV - начало XVI века.

6.7. Верхняя рубаха *пероҳан* с отрезной линией талии и с косым запахом справа налево. Миниатюра «Присоединения Баки Чаганияни к Бабуру» (фрагмент) Бабур-наме. Конец XV - начало XVI века.

6.8. Верхняя рубаха *пероҳан* с отрезной линией талии с косым запахом слева направо. Миниатюра «Бой баранов» (фрагмент). Бабур-наме. Конец XV - начало XVI века.

6.9. Миниатюра «Бой баранов» (фрагмент). Бабур-наме. Конец XV - начало XVI века.

Таблица 7. Мужские халаты туникообразного покроя XV-XVIII веков

7.1. Халат *қабо* с центральной застежкой. Миниатюра «Влюбленные» (фрагмент). Бухара 70-е годы XVI века.

7.2. Халат *қабо* с меховым воротником. Миниатюра «Присоединение Баки к Бабуру» (фрагмент). Бабур-наме. Конец XV - начало XVI века.

7.3. Безрукавный халат *тайласон*. Миниатюра «Маджнуна приводят к отцу». Герат, конец XV- начало XVI века.

7.4. Распашной халат *ҷома*. Миниатюра «Темур одерживает победу в споре над Эммиром Сеидом-али Хамадани» (фрагмент).

7.5. Халат *қабо* с косым запахом. Миниатюра «Сцена пира у Султана Хусейна» (фрагмент). Герат, 1491- 1492 гг.

7.6. Распашной халат *ҷома*. Миниатюра «Бедил и Дониш». Абдукадир Бедил «Четыре элемента» Бухара. 1880 г.

Таблица 8. Мужские праздничные и зимние халаты туникообразного покроя XV-XVIII веков

8.1. Распашной халат *фараҷӣ*. Миниатюра «Посол Бенгами на приеме у Бабура» (фрагмент). Бабур-наме. Конец XV - начало XVI века.

8.2. Кафтан *нимча* с меховым воротником. Миниатюра «Захириддин Мухаммед Бабур» (фрагмент). Миниатюра начала XVII века.

8.3. Халат *чакман* на меховой подкладке. Миниатюра «Юноша с соколом» (фрагмент). Вторая половина XVI века.

8.4. Распашной халат *чакман* с меховой подкладкой. Миниатюра «Подчинения Шириката Бабуру» (фрагмент). Бабур-наме. Конец XV - начало XVI века.

8.5. Распашной халат *чакман* с меховой подкладкой. Миниатюра «Лодка Бабура Асаиш, Гунджанш и Фармаш» (фрагмент). Бабур-наме. Конец XV- начало XVI века.

8.6. Тулуп *пӯстин*. Миниатюра «Русы выпускают на бой невидимое существо» (фрагмент). Бухара, первая половина XVII века.

Таблица 9. Мужские кафтаны туникообразного покроя XV-XVIII веков

9.1. Кафтан *калтача*. Миниатюра «Рустам у Исфандияра» (фрагмент). Бухара, 60-е годы XVI века.

9.2. Кафтан *калтача* с косым запахом. Миниатюра «Приезд Ширин к Хосраву» (фрагмент). Бухара, первая половина XVII века.

9.3. Кафтан *калтача* с центральной застёжкой с косым запахом. Миниатюра «Приезд Ширин к Хосраву» (фрагмент). Бухара первая половина XVII века.

9.4. Кафтан *калтача*. Миниатюра «Преподнесение подарков шаху» (фрагмент). Коканд, XIX век.

Таблица 10. Мужская поясная одежда XV-XVIII веков

10.1. Набедренные мужские юбки. Миниатюра «Харун ар-Рашид и цирюльник» (фрагмент). Герат, конец XV века.

10.2. Поясная одежда *эзор*. Миниатюра «Борьба пахлавана Махмуда с индийским юношей» (фрагмент). Средняя Азия, начало XVII века. Камид-аддин, Хусейн Гамуртахи «Собрания влюблённых»

10.3. Поясная одежда *эзор*. Миниатюра «Старуха просительница у дворца султана. «Сильсилат аз-Захаб» 1587 год.

Таблица 11. Женская одежда кимонообразного и втачного покроя XV-XVIII веков

11.1. Халат *қабо* кимонообразного покроя. Миниатюра «Ширин Смотрит на портрет Хосрава» (фрагмент). Герат, конец XV века.

11.2. Верхнее платье *пероҳан*. Миниатюра «Фархад и Ширин у канала молочного ручья» (фрагмент). В рукописи «Хамса» Низами 1648 г.

11.3. Верхнее платье *пероҳан*. Миниатюра «Встреча Хусрава и Ширина у Ручья» (фрагмент). В рукописи «Хамса» Низами 1648 г.

11.4. Женский кафтан *калтача*. Миниатюра «Искандар женится на дочери царя Дария Роушанак» (фрагмент). В рукописи «Хамса» Низами 1648 г.

11.5. Кафтан *калтача*. Миниатюра «Бахрам Гур в черном дворце» (фрагмент). В рукописи «Хамса» Низами 1648 г.

11.6. Нижнее и верхнее платья. Миниатюра «Бахрам Гур в желтом дворце» (фрагмент). В рукописи «Хамса» Низами 1648 г.

Таблица 12. Женские платья туникообразного покроя XIX - первой половины XX века

12.1. Женское платье *чакан*. Коллекция музея этнографии Института истории, археологии и этнографии Академии наук Республики Таджикистан имени А. Дониша. Душанбе.

12.2. Жена Худояр-хана. Коканд. М. Хордет, 1880-е годы.

12.3. Женское платье с поперечными разрезами *чобук* на рукавах. Коллекция музея этнографии Института истории, археологии и этнографии Академии наук Республики Таджикистан имени А. Дониша. Душанбе.

12.4. Свадебное платье туникообразного покроя *куртаи бузак* с воротником стойка Коллекция НИИ искусствоведения. Худжанд.

12.5. Конструктивное решение женского платья со стоячим воротником Широкова З.А. Таджикский костюм конца XIX – XX веков.

12.6. Таджичка. Маргелан. Н.Ордэ. 1894 г. МАЭ. Коллекция № 225-125.

12.7. Конструктивное решение женского туникообразного платья. Широкова З.А. Таджикский костюм конца XIX – XX веков.

12.8. Конструктивное решение женского туникообразного платья *курта* с горизонтальными сборками *чуча*. Широкова З.А. Таджикский костюм конца XIX – XX веков.

Таблица 13. Женские халаты туникообразного покроя XIX - первой половины XX века

13.1. Конструктивное решение женского халата. Широкова З.А. Таджикский костюм конца XIX – XX веков.

13.2. Конструктивное решение женского халата. Бухара, Самарканд середина XIX - начала XX веков.

13.3. Конструктивное решение женского халата на подкладке *чапон*. Широкова З.А. Таджикский костюм конца XIX – XX веков.

13.4. Туникообразный халат *мўнисак* с передними вставками шоха. Широкова З.А. Таджикский костюм конца XIX – XX веков.

13.5. Женский распашной халат *мўнисак*. Коллекция НИИ искусствоведения. Худжанд.

13.6. Конструктивное решение халата *мўнисак*. Бухара, конец XIX века. Из коллекции Тоира Ф. Таирова.

13.7. Конструктивное решение женского халата *гилм*. Широкова З.А. Таджикский костюм конца XIX - XX веков.

Таблица 14. Женские кафтаны туникообразного покроя XIX - первой половины XX века

14.1. Покрой женского кафтана *калтача*. Люшкевич Ф.Д. Одежда таджикского населения Бухарского оазиса в первой половине XX века.

14.2. Женский кафтан *калтача*. Самарканд, конец XIX - начало XX века.

14.3. Короткий женский халат *калтача*. Туркестанский альбом. Фотографии 1871-1872 гг.

14.4. Покрой женского кафтана *калтача*. Самарканд, конец XIX - начало XX века.

Таблица 15. Женские головные накладки туникообразного покроя XIX - первой половины XX века

15.1. Худжанская паранджа (XIX век). Коллекция НИИ искусствоведения. Худжанд.

15.2. Конструктивное решение женской головной накидки *фаранҷӣ*. Широкова З.А. Таджикиский костюм конца XIX – XX веков.

15.3. Конструктивное решение паранджи. Люшкевич Ф.Д. Одежда таджикского населения Бухарского оазиса в первой половине XX века.

Таблица 16. Женская поясная одежда покроя XIX - первой половины XX века

16.1. Покрой женских штанов *эзор*. Широкова З.А. Таджикиский костюм конца XIX – XX веков.

16.2. Покрой женских штанов *эзор*. Широкова З.А. Таджикиский костюм конца XIX – XX веков.

16.3. Женские штаны *эзор*. Оле Олуфсена. Музей Копенгаген, 1898 г.

16.4. Покрой женских штанов *эзор*. Коллекция Оле Олуфсена. Музей Копенгаген, 1898 г.

16.5. Покрой женских штанов *эзор*. Широкова З.А. Таджикиский костюм конца XIX – XX веков.

Таблица 17. Мужские рубахи туникообразного покроя XIX – первой половины XX века

17.1. Покрой мужской рубахи. Широкова З.А. Таджикиский костюм конца XIX – XX веков.

17.2. Мужская рубаха с горизонтальным воротом (XIX-XX века). Коллекция исторического музея Согдийской области. Худжанд.

17.3. Покрой мужской рубахи *китфак*. Широкова З.А. Таджикиский костюм конца XIX – XX веков.

17.4. Покрой рубашечки для новорожденного *куртаи сагак* (XIX–XX

века.). Лобачева Н.П. Особенности костюма народов Среднеазиатско-Казахского региона.

Таблица 18. Мужские халаты и кафтаны туникообразного покроя XIX – первой половины XX века

18.1. Мужской халат *аврачапон* (XIX–XX века). Коллекция исторического музея Согдийской области. Худжанд.

18.2. Мужской халат туникообразного покроя *чапон*. Коллекция НИИ искусствоведения. Худжанд.

18.3. Конструктивное решение мужского халата *чапон*. Садыкова Н. Национальная одежда узбеков Ташкента и Ферганы XIX-XX веков.

18.4. Конструктивное решение зимнего халата на подкладке *чапон*. Широкова З.А. Таджикский костюм конца XIX - XX веков.

18.5. Конструктивное решение мужского кафтана *калтача*. Садыкова Н. Национальная одежда таджиков (XIX-XX века.)

Таблица 19. Мужская поясная одежда XIX - первой половины XX века

19.1. Прямые мужские верхние штаны *эзори шим*. Коллекция Оле Олуфсена. Музей Копенгаген, 1898 г.

19.2. Прямые мужские верхние штаны *эзори шим*. Фотография чертежей деталей кроя коллекции Оле Олуфсена. Музей Копенгагена, 1898 г.

19.3. Конструктивное решение верхних штанов *эзори шим*. Коллекция Оле Олуфсена. Музей Копенгаген, 1898 г.

19.4. Конструктивное решение мужских штанов *эзор*. Садыкова Н. Национальная одежда узбеков Ташкента и Ферганы XIX–XX веков.

Таблица 20. Женские платья кимонообразного покроя XIX - первой половине XX века

20.1. Женское платье *курта*. Коллекция музея этнографии Института истории, археологии и этнографии Академии наук Республики Таджикистан имени А. Дониша. Душанбе.

20.2. Женское платье *курта*. Коллекция музея этнографии Института истории, археологии и этнографии Академии наук Республики Таджикистан имени А. Дониша. Душанбе.

20.3. Конструктивное решение платья *куртаи пешчокак*. Садыкова Н. Национальная одежда узбеков Ташкента и Ферганы XIX–XX веков.

20.4. Конструктивное решение платья кимонообразного покроя. Люшкевич

Ф.Д. Одежда таджикского населения Бухарского оазиса в первой половине века.

Таблица 21. Кимонообразный покрой в мужской одежде XIX - первой половины XX века

21.1. Мужской халат кимонообразного покроя *чапон*, начало XX века. Фотография. Коллекция НИИ искусствоведения. Худжанд.

21.2. Конструктивное решение мужского халата *чапон*. Садыкова Н. Национальная одежда узбеков Ташкента и Ферганы XIX–XX веков.

21.3. Конструктивное решение мужского халата кимонообразного покроя (начало XX века.). Коллекция НИИ искусствоведения. Худжанд.

Таблица 22. Выкроенный покрой в женской одежде XIX - первой половины XX века

22.1. Покрой женского платья. Садыкова Н. Национальная одежда узбеков Ташкента и Ферганы XIX–XX веков.

22.2. Покрой женского *нимкамзӯл*. Середина XX века. Коллекция НИИ искусствоведения. Худжанд.

Таблица 23. Выкроенный покрой в мужской одежде XIX - первой половины XX века

23.1. Конструктивное решение мужского камзола - *камзӯл*. Середина XX века. Коллекция НИИ искусствоведения. Худжанд.

23.2. Конструктивное решение мужского камзола – *камзӯлҷома*. Начало XX века. Люшкевич Ф.Д. Одежда таджикского населения Бухарского оазиса в первой половине XX в.

23.3. Халат *румча* выкроенного покроя. Середина XX века. Коллекция НИИ искусствоведения. Худжанд.

23.4. Покрой халата *румча*. Середина XX века. Коллекция НИИ искусствоведения. Худжанд.

Таблица 24. Мужская верхняя одежда

24.1. Мужской халат –*чакман*. Фото Прокудина –Горского.

24.2. Манера ношения мужских халатов. Фото П.Надара.

24.3. Принц Мухаммад Алим-Хан. Фото Прокудина-Горского

24.4. Сеид-Абдул-Ахад –хан, эмир Бухары. Фото П.Надара

Таблица 25. Коллекция современной одежды

- 25.1. Коллекция современной одежды дизайнера Нафисы Имрановой.
- 25.2. Коллекция современной одежды дизайнера Сурайё.
- 25.3. Коллекция современной одежды дизайнера Хуршеда Сагторова.

Женские платья туникообразного покроя XV-XVIII веков



1.1 Верхнее платье *курта* с отворотами на горловине.



1.2. Нательное платье *курта* с вертикальным воротом.



1.3 Верхние платья *пероҳан* с отрезными линиями талии.



1.4. Нательное платье *курта* с круглым воротом.

Женские халаты туникообразного покроя XV-XVIII веков



2.1. Халат *қабо* с отрезной линией талией.



2.2. Халат *қабо* с косым запахом.



2.3. Халат *қабо* с цельным станом.



2.4. Распашной халат *чома* с короткими рукавами.



2.5. Распашной халат *чома*.



2.6. Распашной халат *чома*.

Женские кафтаны туникообразного покроя XV-XVIII веков



3.1. Женский кафтан *калтача*.



3.2. Женский кафтан *калтача*.



3.3. Женский кафтан *калтача*.



3.4. Женский кафтан *калтача*.

Женские праздничные халаты *фарацѣй* туникообразного покроя XV-XVIII веков



4.1. Халат *фарацѣй*.



4.2. Халат *фарацѣй*.



4.3. Халат *фарацѣй*.



4.4. Халат *фарацѣй*.

Женская поясная и головная одежда XV-XVIII веков



5.1. Поясная одежда *эзор*.



5.2. Поясная одежда *эзор*.



5.3. Головной халат *саргирак*.



5.4. Халат-накидка *францй*.

Мужские рубахи туникообразного покроя XV-XVIII веков



6.1. Мужская рубаха *курта*.



6.2. Верхняя рубаха *пероҳан*.



6.3. Нераспашная верхняя рубаха *пероҳан* с центральной застёжкой.



6.4. Верхняя мужская рубаха *пероҳан* с отложным воротником.



6.5. Верхняя рубаха *пероҳан* с центральной застёжкой.



6.6. Верхняя рубаха *пероҳан* с круглым воротом.



6.7. Верхняя рубаха *пероҳан* сотрезной линией талии и с косым запахом справа налево.



6.8. Верхняя рубаха *пероҳан* с отрезной линией талии с косым запахом слева направо.

Мужские халаты туникообразного покроя XV-XVIII веков



7.1. Халат *қабо* с центральной застёжкой.



7.2. Халат *қабо* с меховым воротником.



7.3. Безрукавный халат *тайласон*.



7.4. Распашной халат *чома*.



7.5. Халат *қабо* с косым запахом.



7.6. Распашной халат *чома*.

Мужские праздничные и зимние халаты туникообразного покроя XV-XVIII веков



8.1. Распашной халат *фарацй*.



8.2. Кафтан *нимча* с меховым воротником.



8.3. Халат *чакман* на меховой подкладке.



8.4. Распашной халат *чакман* с меховой подкладкой.



8.5. Распашной халат *чакман* с меховой



8.6. Тулуп *пүстин*.

Мужские кафтаны туникообразного покроя XV-XVIII веков



9.1. Кафтан *калтача*.



9.2. Кафтан *калтача* с косым запахом.



9.3. Кафтан *калтача* с центральной застёжкой с косым запахом.



9.4. Кафтан *калтача*.

Мужская поясная одежда XV-XVIII веков



10.1. Набедренные мужские юбки.



10.2. Поясная одежда эзор.



10.3. Поясная одежда эзор.

Женская одежда кимонообразного и втачного покроя XV-XVIII веков



11.1. Халат *қабокимно*образного покроя.



11.2. Верхнее платье *перохан*.



11.3. Верхнее платье *перохан*.



11.4. Женский кафтан *калтача*.



11.5. Кафтан *калтача*.



11.6. Нижнее и верхнее платья.

Женские платья туникообразного покроя XIX - первой половины XX века



12.1. Женское платье *чакан*.



12.2. Жена Худояр-хана.



12.3. Женское платье с поперечными разрезами *чобук* на рукавах.



12.4. Свадебное платье туникообразного покроя *куртаибугак* с воротником стойка.

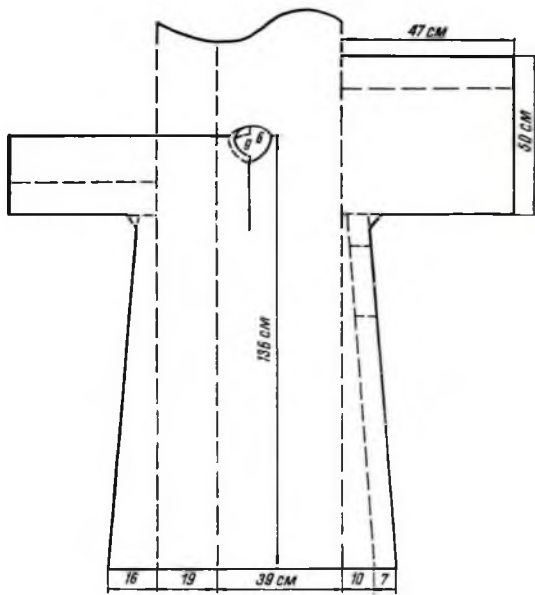

12.5. Конструктивное решение женского платья со стоячим воротником.



12.6 Таджичка. Маргелан. 1894

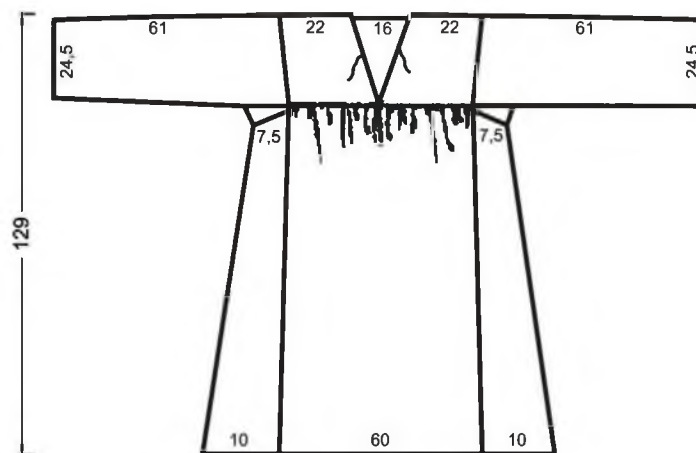

12.7. Конструктивное решение женского туникообразного платья

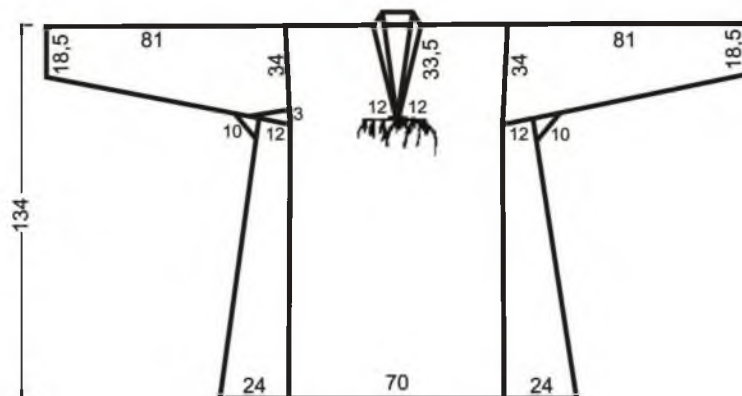

12.8. Конструктивное решение женского туникообразного платья *куртас* горизонтальными сборками *чуча*

Женские халаты туникообразного покроя XIX - первой половины XX века

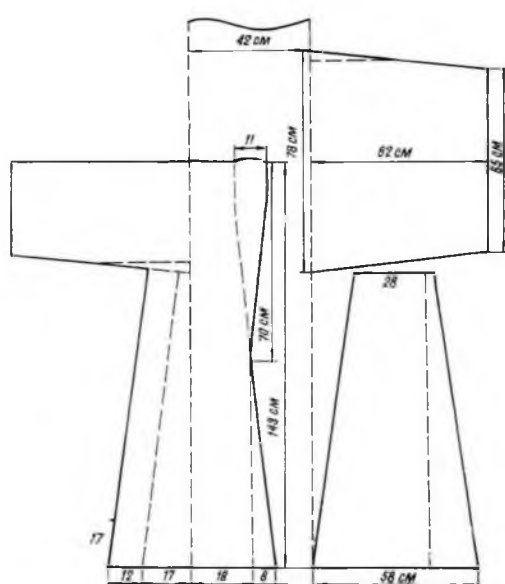

13.1. Конструктивное решение женского халата.

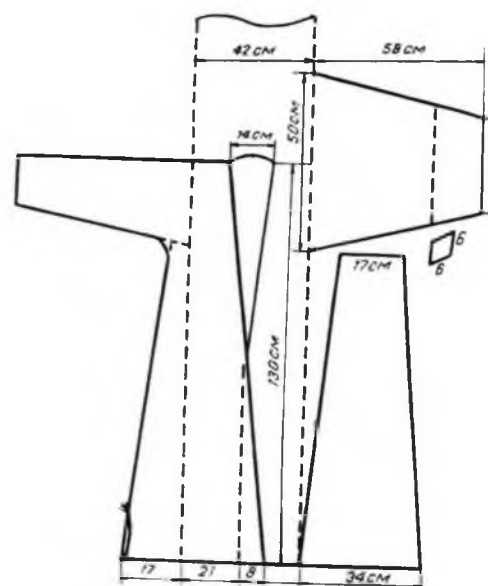

13.2 Конструктивное решение женского халата.

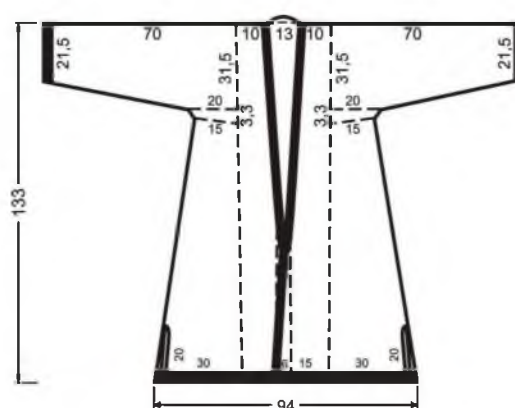

13.3 Конструктивное решение женского халата на подкладке *чапон*.

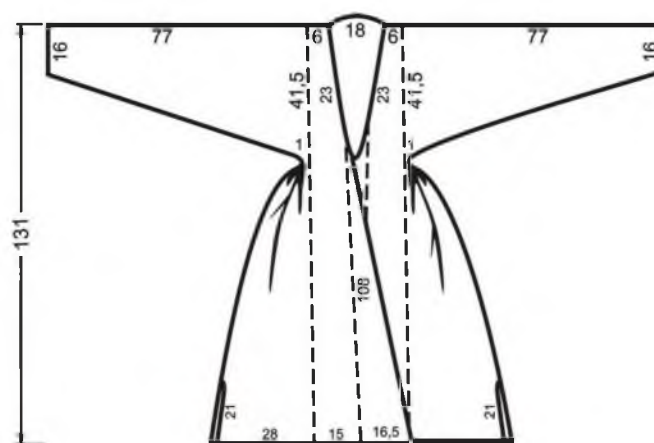

13.4 Туникообразный халат *мунисакс* передними вставками *шох*.



13.5. Женский распашной халат *мунисак*.

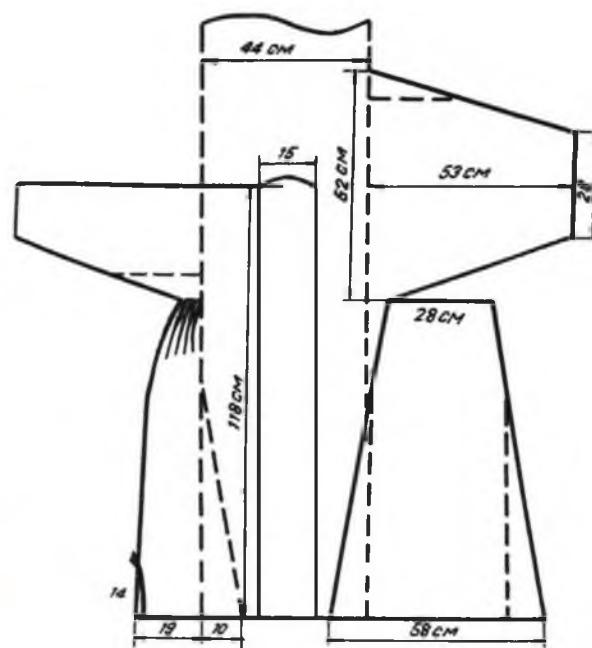

13.6. Конструктивное решение халата *мунисак*.

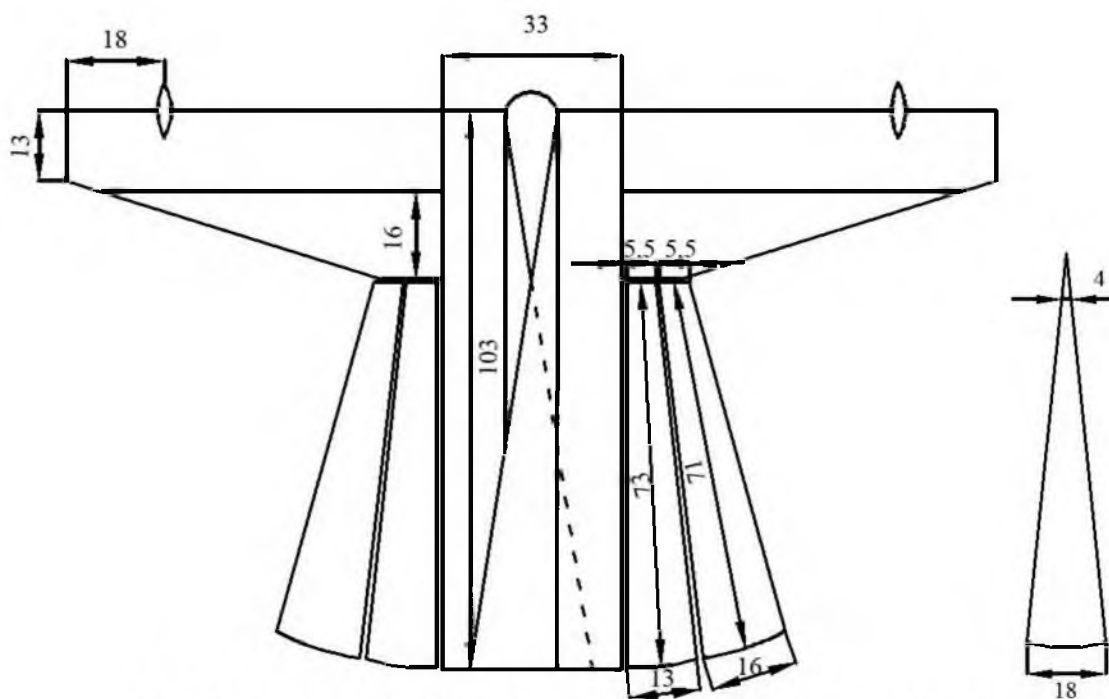

13.7. Конструктивное решение женского халата *гилим*.

Женские кафтаны туникообразного покроя XIX - первой половины XX века

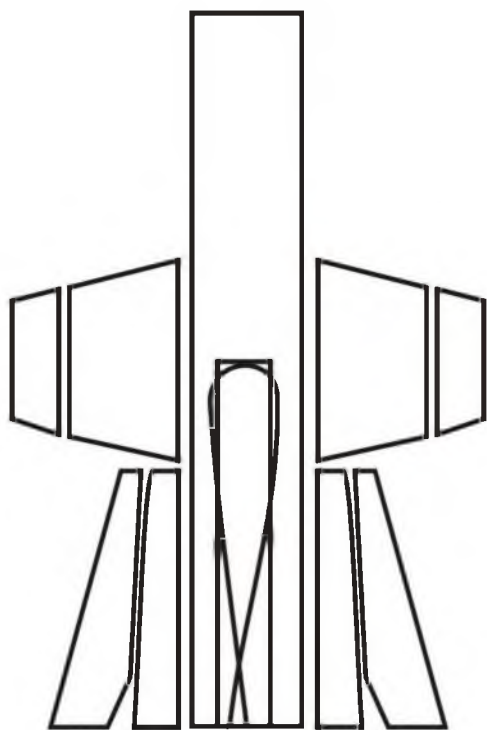

14.1. Покрой женского кафтана *калтача*.



14.2. Женский кафтан *калтача*.



14.3. Короткий женский халат *калтача*.

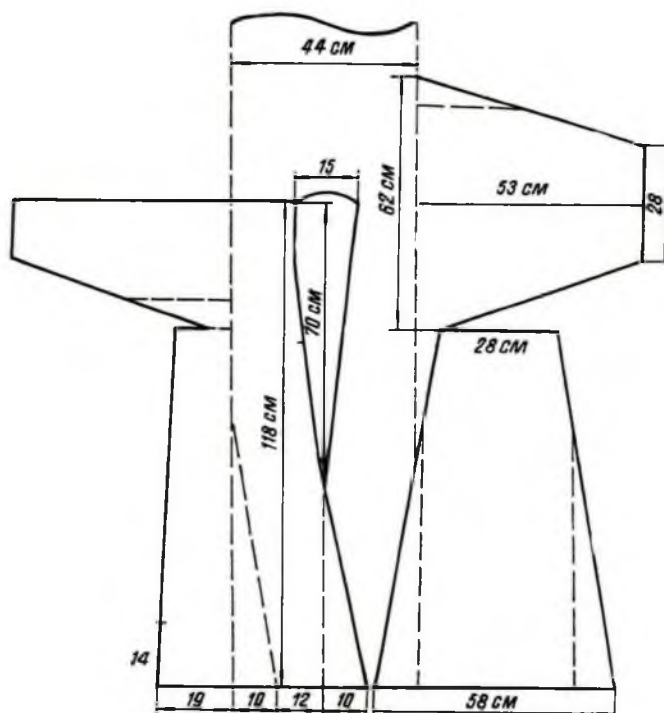

14.4. Покрой женского кафтана *калтача*

Женские головные накладки туникообразного покроя XIX - первой половины XX века



15.1. Худжанская паранджа.

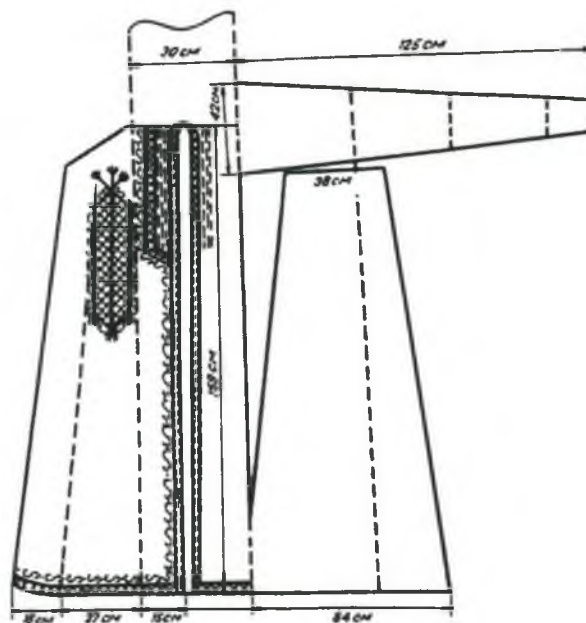

15.2. Конструктивное решение женской головной накладки *фаранчй*.

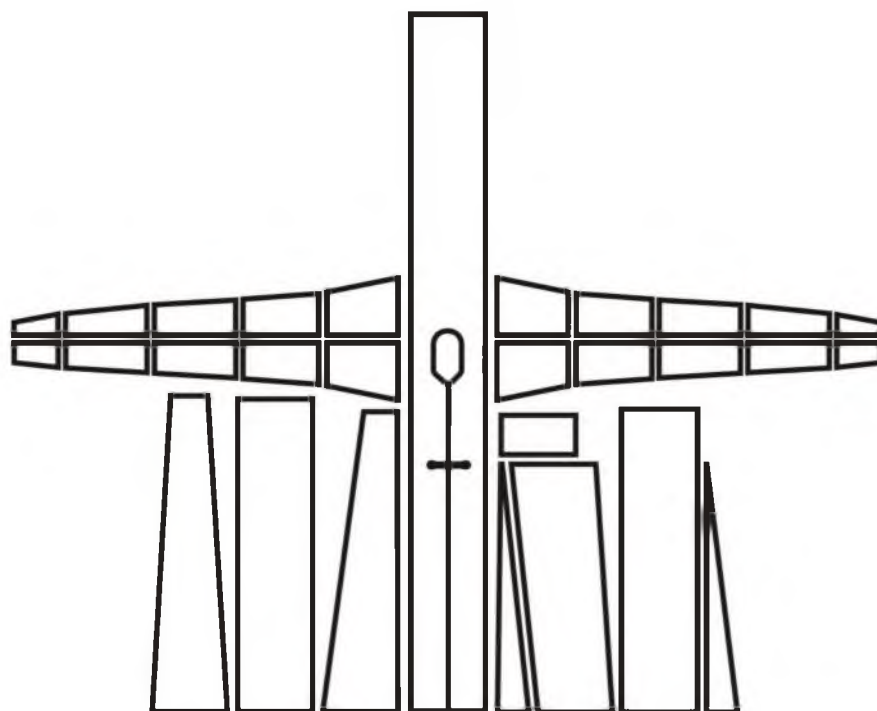

15.3. Конструктивное решение паранджи.

Женская поясная одежда покроя XIX-первой половины XX века

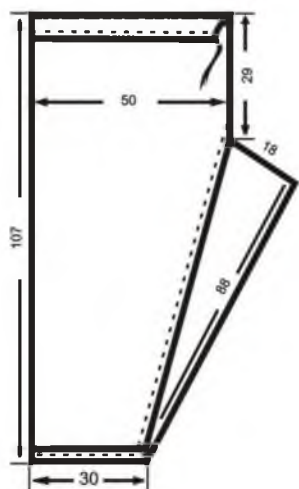

16.1. Покрой женских штанов эзор.

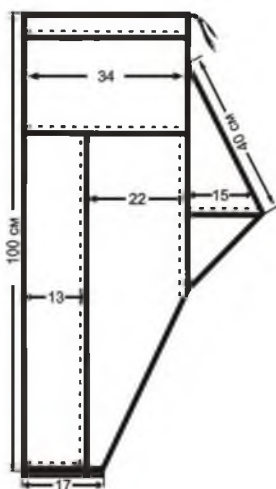

16.2. Покрой женских штанов эзор.

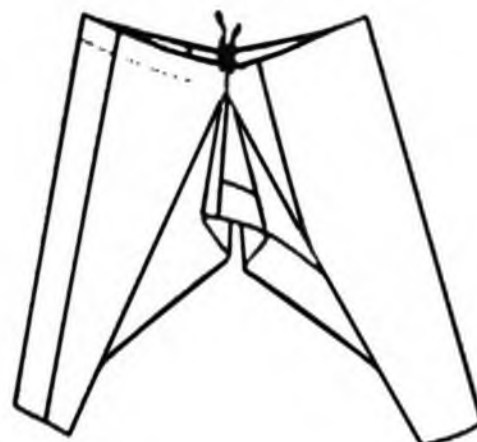

16.3. Женские штаны эзор.

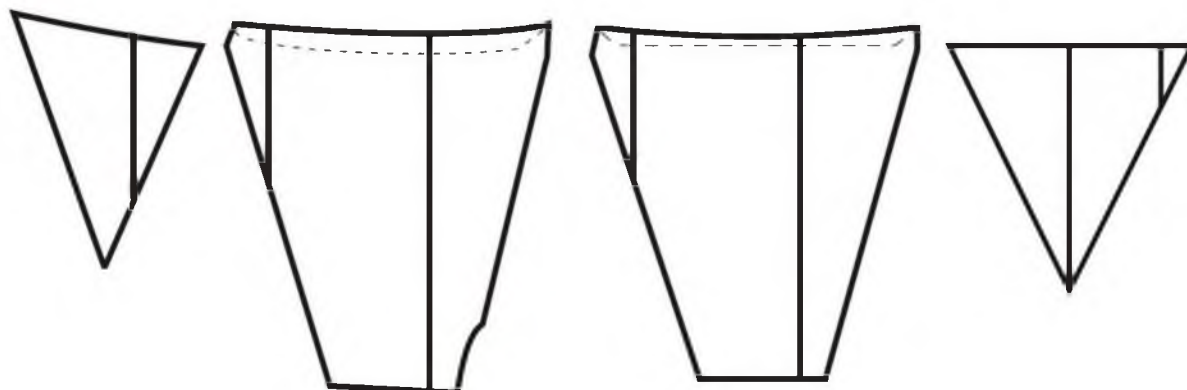

16.4. Женские штаны эзор.

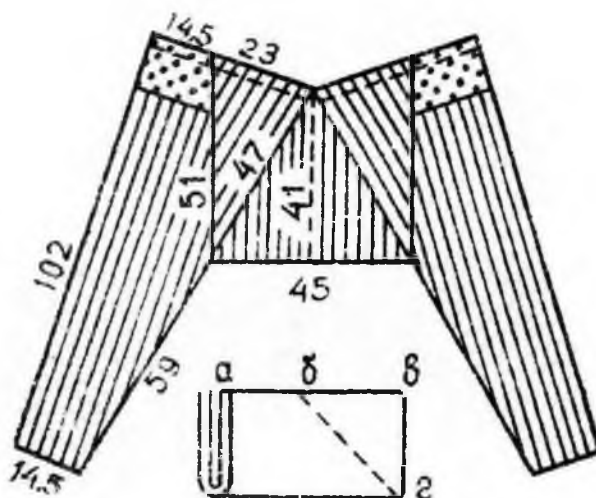

16.5. Покрой женских штанов эзор.

Мужские рубахи туникообразного покроя XIX – первой половины XX века

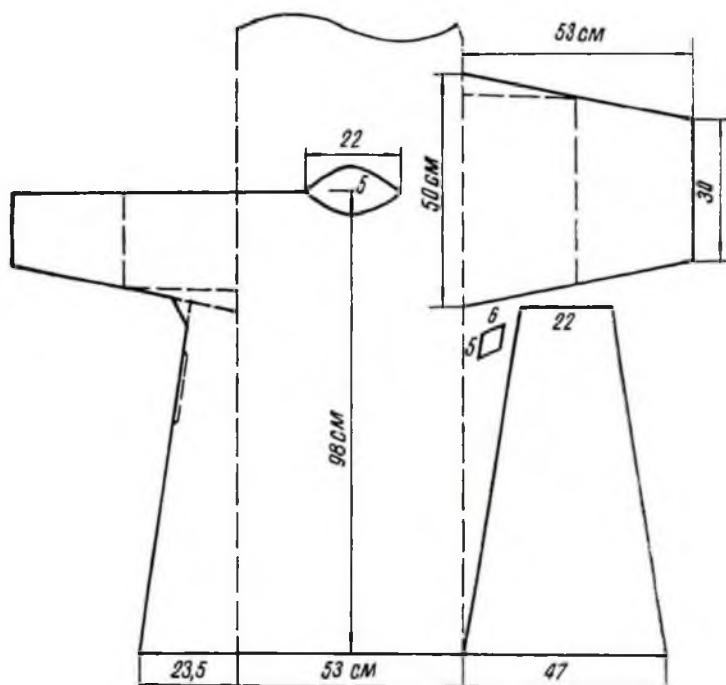

17.1. Покрой мужской рубахи *рубихурта*



17.2. Мужская рубаха с горизонтальным воротом.

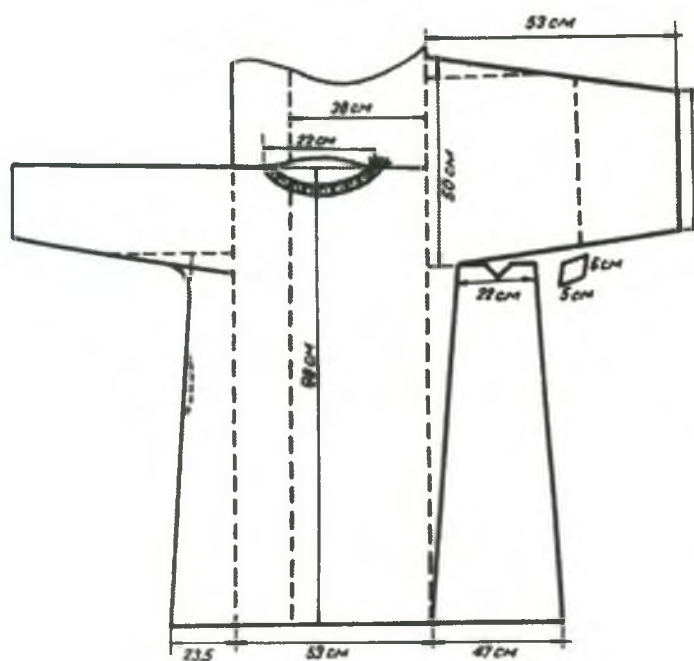

17.3. Покрой мужской рубахи *китфак*.

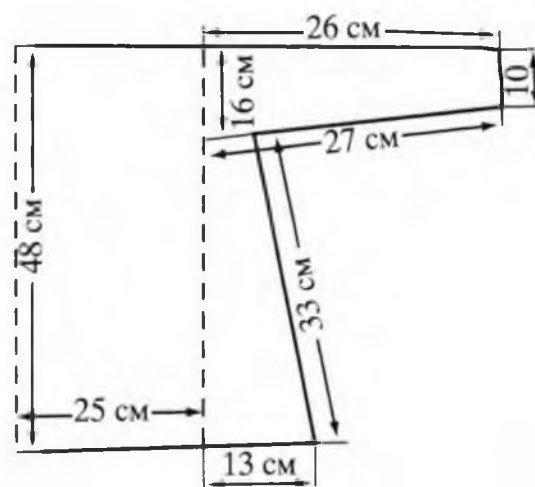

17.4. Покрой рубашечки для новорожденного *куртаисагак*.

Мужские халаты и кафтаны туникообразного покроя XIX – первой половины XX века



18.1. Мужской халатав *врачапон*.

18.2. Мужской халат туникообразного покроя *чапон*.

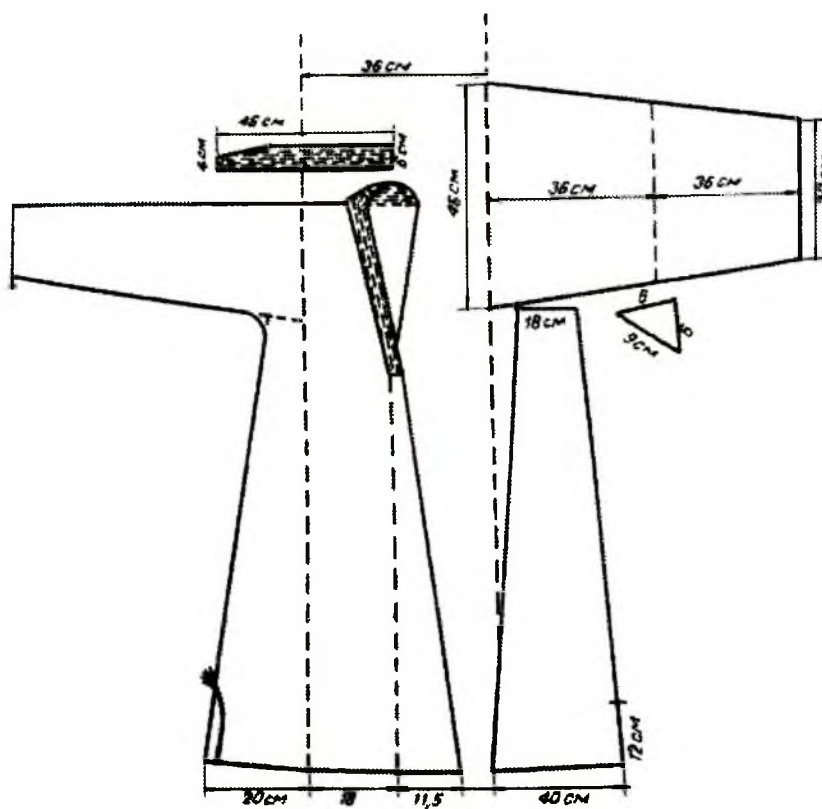

18.3. Конструктивное решение мужского халата *чапон*.

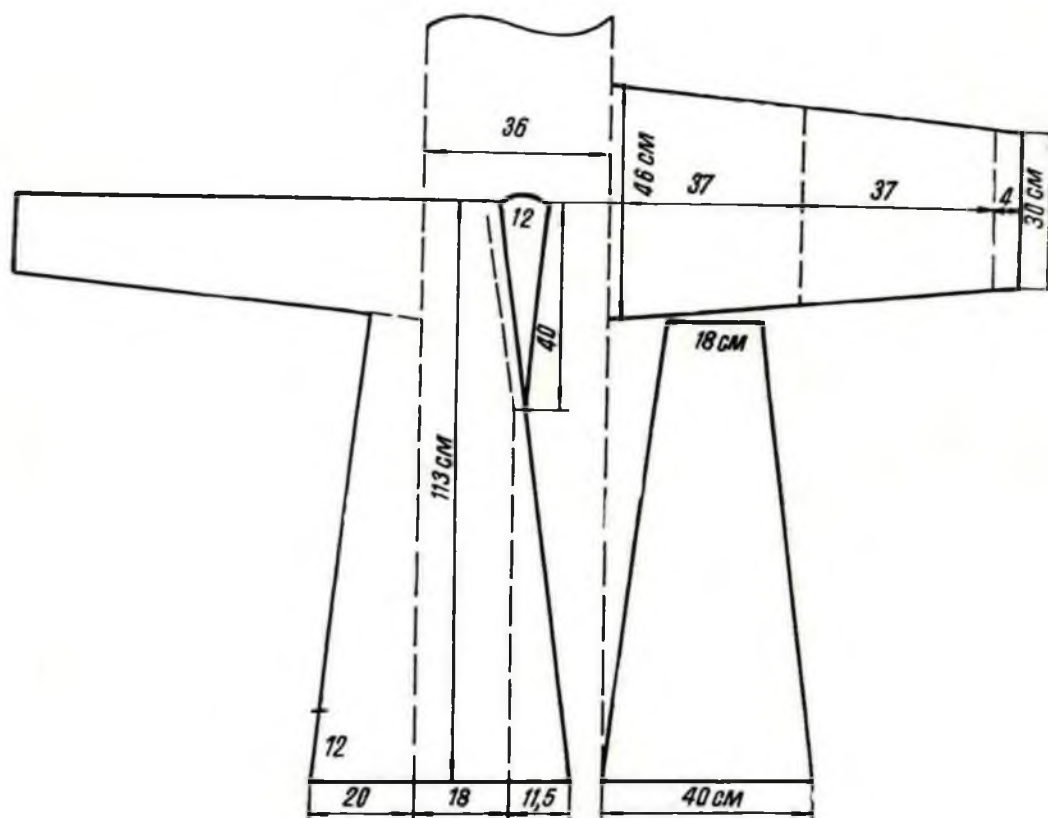

18.4. Конструктивное решение зимнего халата на подкладке *чапон*.

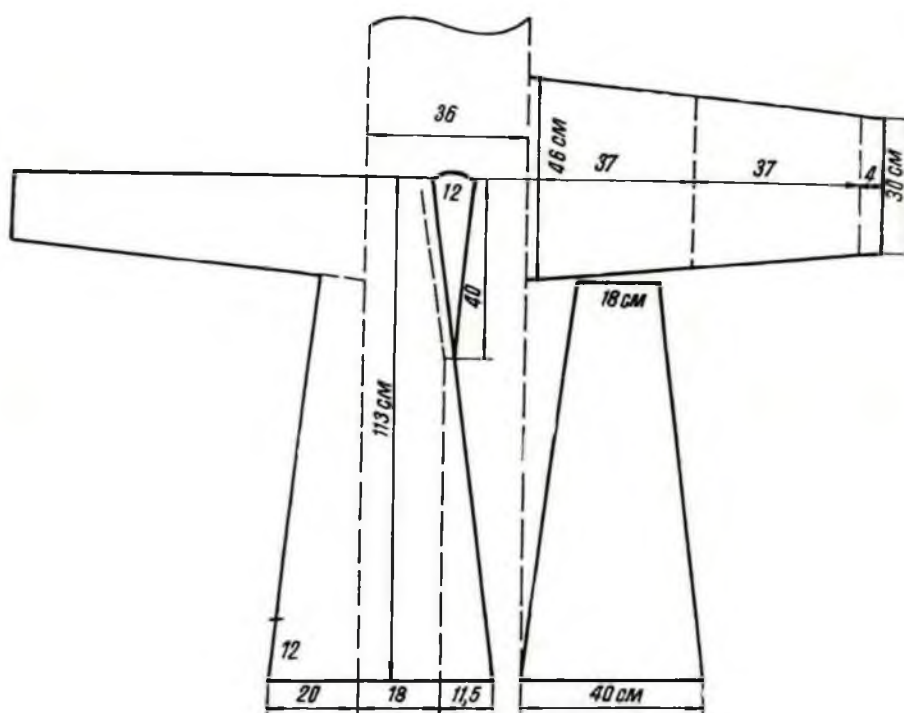

18.5. Конструктивное решение мужского кафтана *калтача*.

Мужская поясная одежда XIX - первой половины XX века



19.1. Прямые мужские верхние штаны *эзори шим*.



19.2. Прямые мужские верхние штаны *эзори шим*.

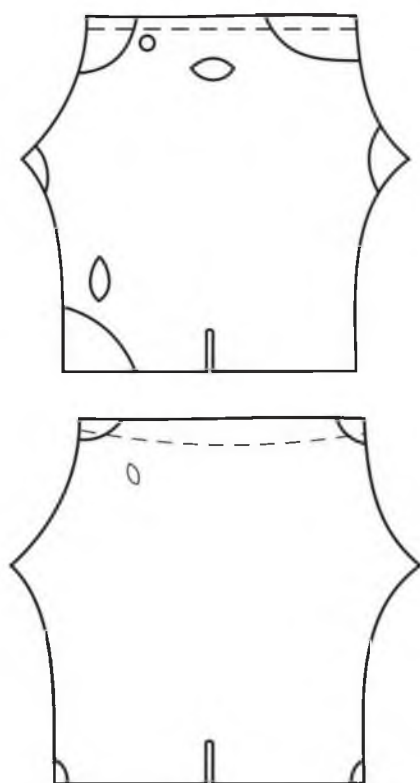

19.3. Конструктивное решение верхних штанов *эзори шим*.

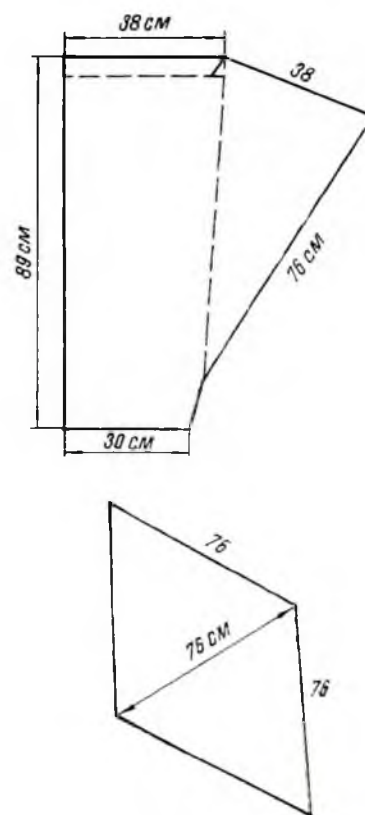

19.4. Конструктивное решение мужских штанов *эзор*.

Женские платья кимонообразного покроя XIX - первой половины XX века



20.1. Женское платье *курта*.



20.2. Женское платье *курта*.

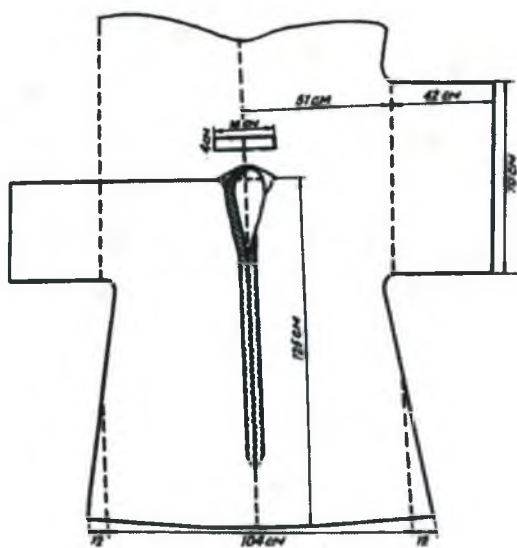

20.3. Конструктивное решение платья *пешчокак*.

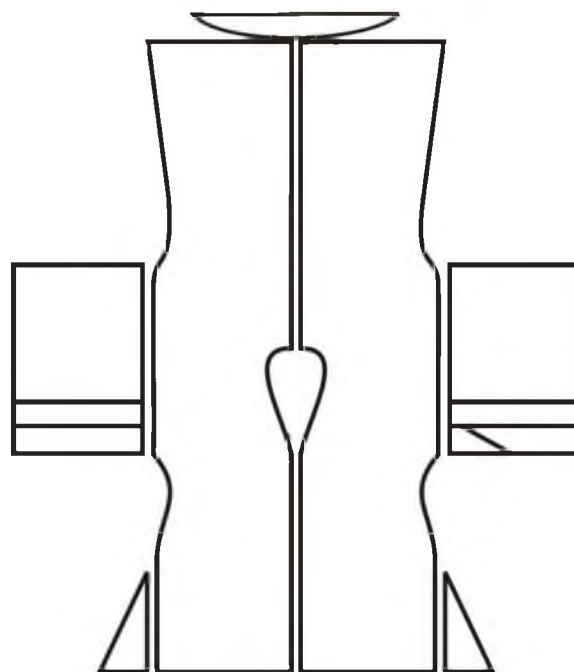

20.4. Конструктивное решение платья кимонообразного покроя.

Кимонообразный покррой в мужской одежде XIX - первой половины XX века

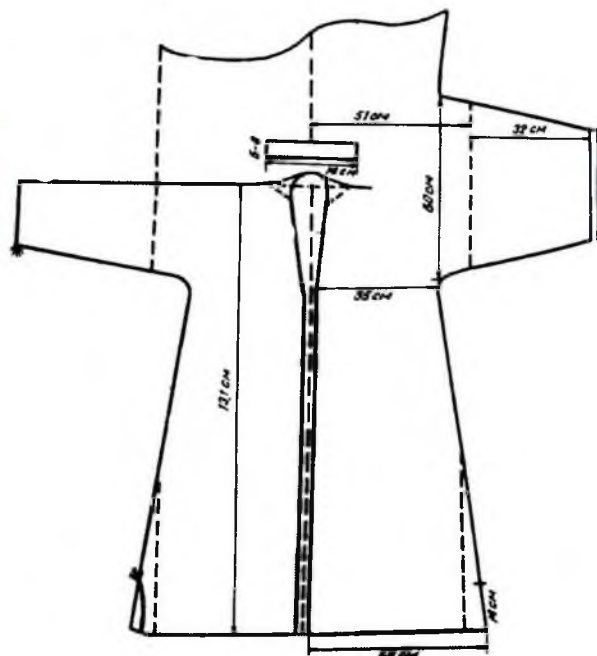

21.1. Мужской халат кимообразного покроя *чапон*.

21.5. Конструктивное решение мужского халата *чапон*.

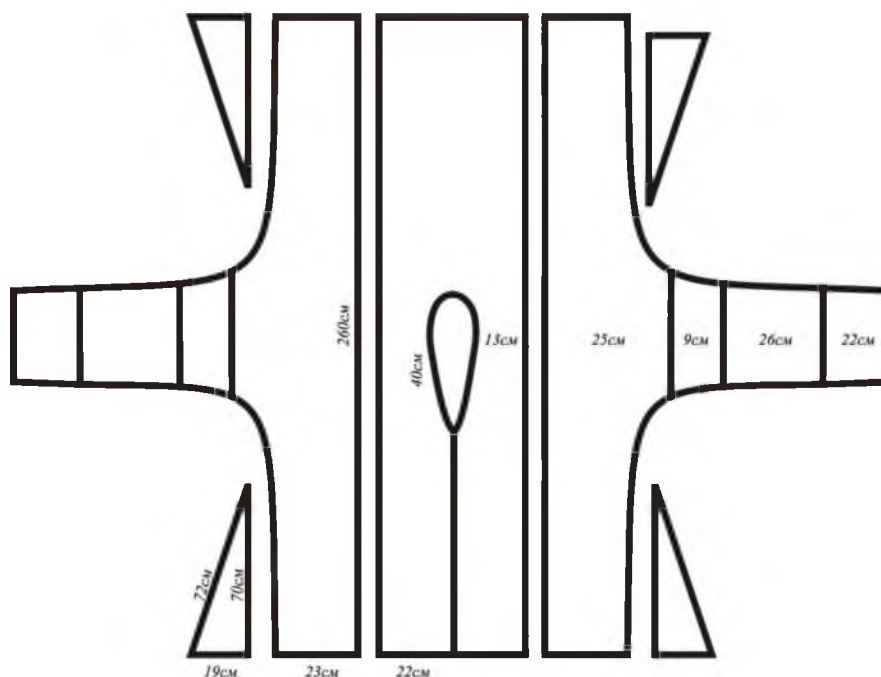

21.3. Конструктивное решение мужского халата кимообразного покроя.

Выкроенный покрой в женской одежде XIX - первой половины XX века

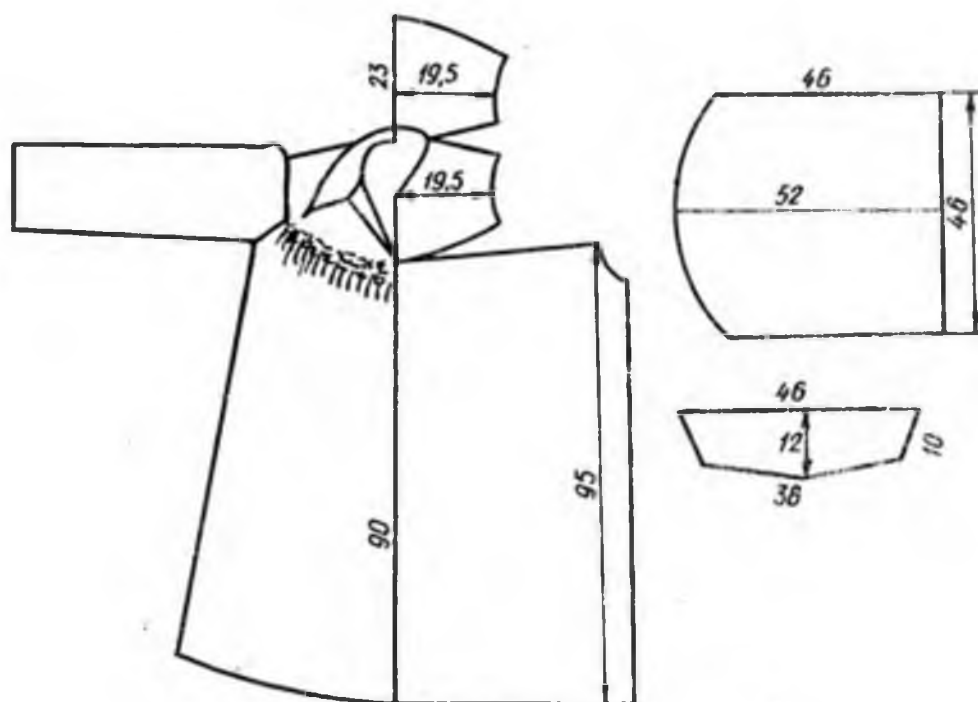

22.1. Покрой женского платья.

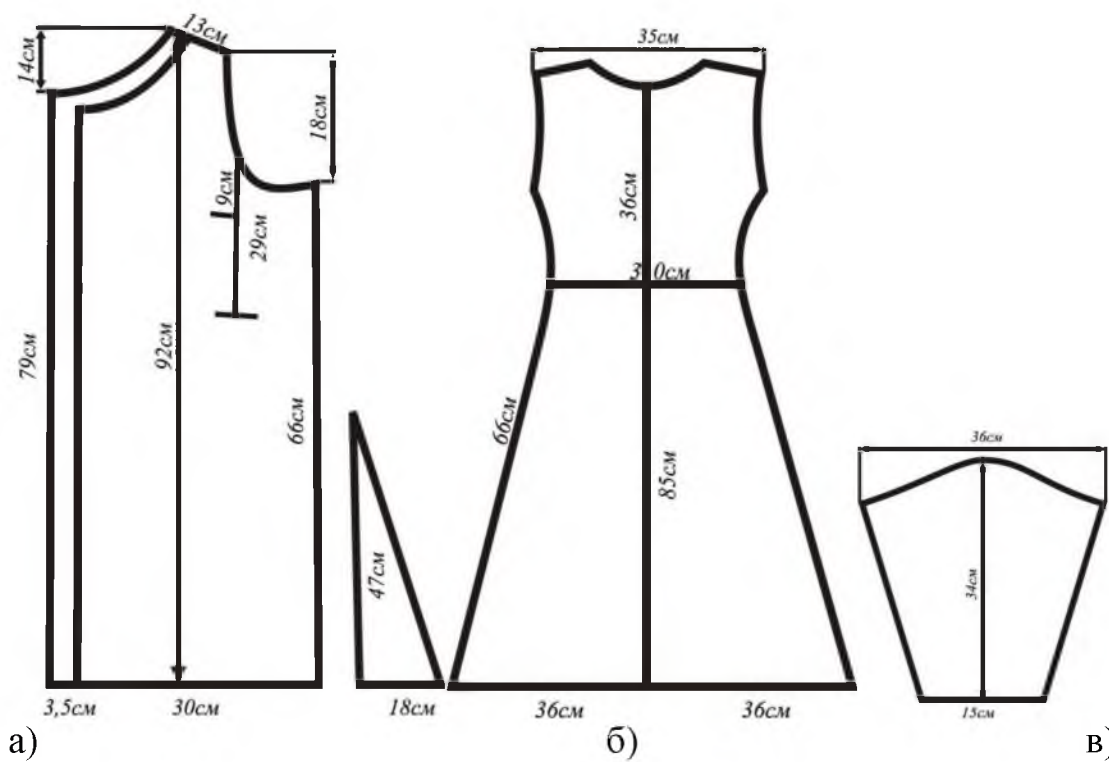

22.2. Покрой женского камзола *нимкамзел*:
а) передний стан; б) задний стан; в) рукава

Выкроенный покрой в мужской одежде XIX-первой половины XX века

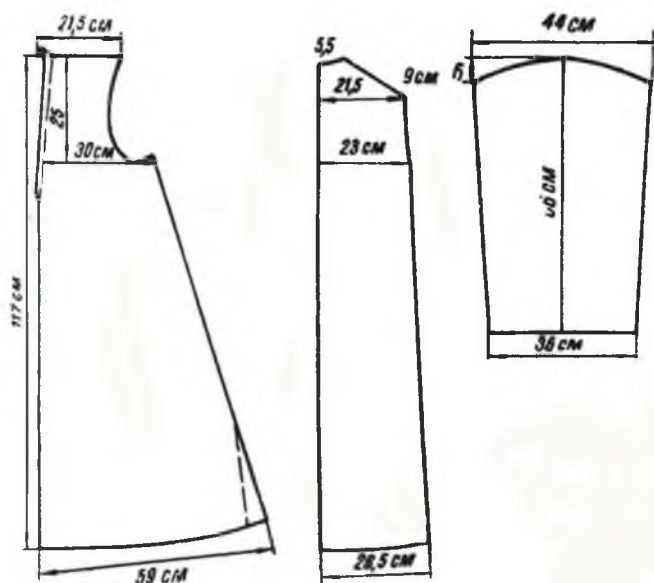

23.1. Конструктивное решение мужского камзола - *камзул*

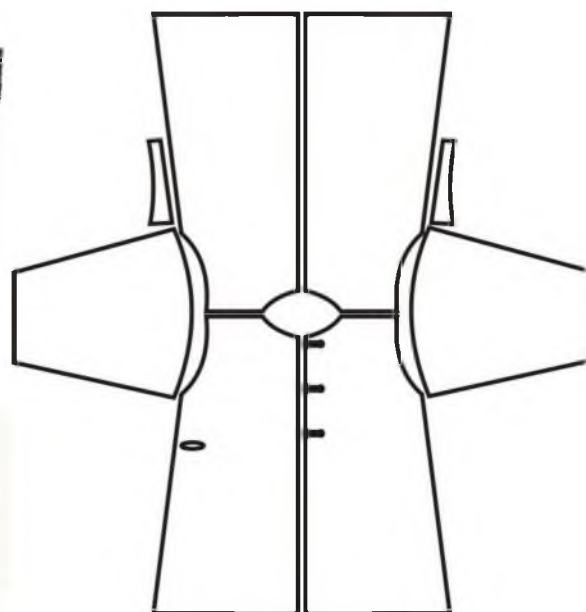

23.2. Конструктивное решение мужского камзола - *камзулчома*.



23.3. Халат *румча* выкроенного покроя

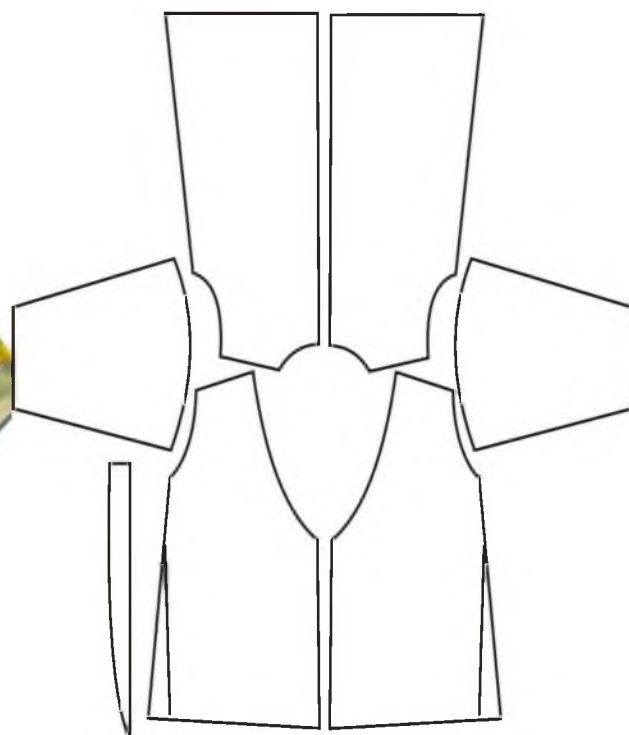

23.4. Покрой халата *румча*

Мужская верхняя одежда



24.1. Мужской халат –чакман. Фото
Прокудина -Горского



24.2. Манера ношения
мужских халатов. Фото
П.Надара



24.3. Принц Мухаммад Алим-Хан. Фото
Прокудина-Горского



24.4. Сеид-Абдул-Ахад –хан,
эмир Бухары. Фото
П.Надара

Коллекция современной одежды



25.1. Коллекция современной одежды дизайнера Нафисы Имрановой.



25.2. Коллекция современной одежды дизайнера Сурайё.



25.3. Коллекция современной одежды дизайнера Хуршеда Сатторова.